



Asennus- ja huolto-ohjeet

CTC EcoZenith i360

Sisämoduuli lämpöpumppuhjauksella

3x400V / 1x230V / 3x230V



Alkuperäisten ohjeiden käänös.
Säilytä tulevaa käyttöä varten.
Lue huolellisesti ennen käyttöä.

Sisällysluettelo

1. Turvallisuusmääräykset	3	Läpivirtauslämmitin E15 /2	38
2. Tärkeää!	4	9.12 Sähkökaavio CTC EcoZenith i360 3x230V KytKentärima X2 /3.....	39
2.1 Kuljetus.....	4	9.13 Sähkökomponenttien kytkentätaulukko	40
2.2 Asennuspaikka.....	4	9.14 Laajennuskortin sähkökaavio.....	43
2.3 Kierrätys	4	9.15 Laajennuskortti A3:n kytkentätaulukko	44
2.4 Käyttöönoton jälkeen	4	9.16 Antureiden kytkentä	45
3. Tarkistuslista	5	9.17 Virrantunnistimien liittäminen.....	47
4. Talon lämmitysasetus	6	9.18 Sähkötehon asetus varatilassa.....	47
5. Tekniset tiedot	9	9.19 Anturien vastustaulukko.....	48
6. Mitat	10	10. Asennus, Kommunikaatio	49
7. Yleiskatsaus CTC EcoZenith i360	11	10.1 Ethernet-kaapelin asennus	50
7.1 CTC EcoZenith i360 -asennuksen mahdollisuudet.....	12	10.2 Remote - Näytön peilaus	51
7.2 Perusasennus CTC EcoZenith i360.....	12	10.3 myUplink	52
7.3 Yhteensopivat lämpöpumput.....	13	11. Ensimmäinen käynnistys	53
7.4 Toimituksen sisältö	13	11.1 Asennusopas.....	54
8. Putkiasennus	14	12. Käyttö ja huolto	55
8.1 Ilma/vesilämpöpumpun kytkentäkaavio	15	13. Järjestelmäsäädöt	56
8.2 Neste/vesilämpöpumpun kytkentäkaavio	15	13.1 Kiertovesipumpun säätö.....	56
8.3 Kokonaiskytkentäkaavio	16	13.2 Pumpukäyrä, kiertovesipumppu ja kattilajärjestelmä.....	59
8.4 Vuorovaikutteiset periaatekaaviot.....	17	13.3 Virtauksen tarkistus.....	59
8.5 LKV-putken asennus.....	18	13.4 Lämmityspuolen painehäviö.....	60
8.6 Asenna lämmitysjärjestelmän putki	19	13.5 Lisätoiminnot	61
8.7 Asenna lämpöpumppuun tulevat ja siitä lähtevät putket... 21		14. Näyttöasetukset	73
8.8 Ylivuotoputken asennus	22	14.1 Kosketusnäytön käyttö.....	73
8.9 Lämmitysjärjestelmän täyttö	23	14.2 Aloitus sivu.....	73
8.10 Ilmaa koko järjestelmä.....	24	14.3 Hälytykset	73
8.11 Tärkeää! Tietoa ilmauksesta.....	25	14.4 Lämmitys/Viilennys	74
9. Sähköasennus	26	14.5 LKV	77
9.1 Sähköasennuksen yleiskatsaus.....	27	14.6 Ilmanvaihto.....	77
9.2 Toiminnot.....	28	14.7 Aikataulu	78
9.3 Sähkökomponentit	29	14.8 Käyttötiedot.....	80
9.4 Sähkökaavio CTC EcoZenith i360 3x400V Relekortti A2 /1. 31		15. Edistyneempi	90
9.5 Sähkökaavio CTC EcoZenith i360 3x400V Läpivirtauslämmitin E15 /2.	32	15.1 Näyttö	90
9.6 Sähkökaavio CTC EcoZenith i360 3x400V KytKentärima X2 /3.....	33	15.2 Asetukset	92
9.7 Sähkökaavio CTC EcoZenith i360 1x230V Relekortti A2 /1. 34		15.3 Määrittele.....	113
9.8 Sähkökaavio CTC EcoZenith i360 1x230V Läpivirtauslämmitin E15 /2.	35	15.4 Huolto.....	128
9.9 Sähkökaavio CTC EcoZenith i360 1x230V KytKentärima X2 /3.....	36	16. Tehdasasetukset CTC EcoZenith i360	133
9.10 Sähkökaavio CTC EcoZenith i360 3x230V Relekortti A2 /1. 37		17. Vianmääritys	136
9.11 Sähkökaavio CTC EcoZenith i360 3x230V		17.1 Vianmääritys: lämmitys	136
		17.2 LKV-vianmääritys.....	137
		17.3 Ilmoitustekstit	138
		17.4 Hälytystekstit.....	139
		17.5 Kriittiset hälytykset - Jäätymisvaara	141

Software update



software.ctc.se

FI

Lisätietoja päivityksistä toiminnoista ja uusimman ohjelmiston lataamisesta on verkkosivustolla "software.ctc.se".

1. Turvallisuusmääräykset



Ensimmäiseksi asennetaan ylijänniteluokan III mukainen moninapainen turvakytkin, joka varmistaa erottamisen kaikista virranlähteistä.

Katkaise virta moninapaisella turvakytkimellä aina ennen laitteeseen tehtäviä toimenpiteitä.



Laitte on kytkettävä suojamaadoitukseen.



Laitteen tuoteluokitus on IP X1. Laitetta ei saa huuhdella vedellä.

Laitetta ei saa käynnistää, jos sitä ei ole täytetty vedellä. Ohjeet ovat putkiasennusta käsittelevässä luvussa.



Tarkista ennen laitteen nostamista, että laitteen nostosilmukka ja käytettävän nostimen kaikki osat ovat kunnossa. Älä koskaan seiso ylös nostetun laitteen alapuolella.



Älä koskaan vaaranna turvallisuutta irrottamalla kiinniruvattuja kupuja, kansia ja vastaavia.

VAROITUS: Tuotetta ei saa käynnistää, jos lämmittimen vesi on mahdollisesti jäänyt.

Jos laitteiston asennuksessa, käytössä ja ylläpidossa ei noudateta näitä ohjeita, CTC ei sitoudu voimassa olevien takuehtojen noudattamiseen.



Vain pätevä henkilö saa tehdä laitteen jäähdytysjärjestelmään liittyviä toimenpiteitä.

Tuotteen asennus- ja kytkentätyöt saa tehdä vain valtuutettu sähköasentaja. Kaikki johdotukset on tehtävä voimassa olevien säännösten mukaisesti.

Tuotteen sähköjärjestelmän huollon saa suorittaa vain valtuutettu sähköasentaja kansallisen sähköturvallisuusstandardin erityisten vaatimusten mukaisesti.

Riskien välttämiseksi viallisen syöttökaapelin saa vaihtaa vain valmistaja tai pätevä huoltoteknikko.

Varoventtiilin tarkistus:
– Kattilan/Järjestelmän varoventtiili on tarkistettava säännöllisesti.

Laitetta voivat käyttää kahdeksan vuotta vanhemmat lapset ja henkilöt, joiden fyysiset tai henkiset kyvyt tai aistit ovat heikentyneet tai joilla ei ole tarvittavaa kokemusta tai taitoa, jos heidän toimintaansa valvotaan tai jos he ovat saaneet opastusta sekä ohjeita laitteen käyttöön turvallisella tavalla ja jos he ymmärtävät laitteen käyttöön liittyvät riskit. Lapset eivät saa leikkiä laitteella. Lapset eivät saa puhdistaa eivätkä huoltaa laitetta ilman valvontaa.

2. Tärkeää!

Ota toimituksen ja asennuksen yhteydessä huomioon erityisesti seuraavat seikat:

2.1 Kuljetus

Laitte puretaan pakkauksestaan vasta asennuspaikalla. Laitetta voidaan käsitellä seuraavilla tavoilla:

- Haarukkatrukki.
- Nostosilmukka, joka kiinnitetään laitteen yläosassa olevaan paisuntaliitäntään.
- Nostoliina lavan ympärillä. HUOM! Voidaan käyttää ainoastaan laitteen ollessa pakkauksessaan. Huomaa, että laitteen painopiste on korkealla ja että laitetta on käsiteltävä varovasti.
- Laitte on kuljetettava ja säilytettävä pystyasennossa.

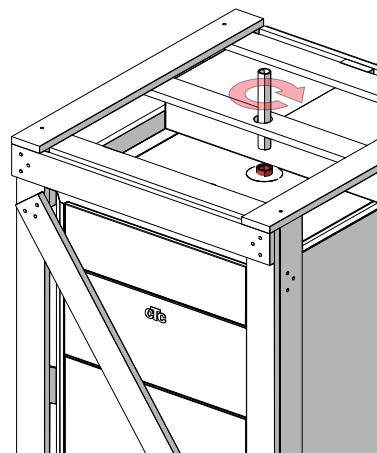

2.2 Asennuspaikka

- Pura laite pakkauksesta ja tarkista ennen asennusta, että laite ei ole vahingoittunut kuljetuksen aikana. Ilmoita kuljetusliikkeelle mahdollisista vahingoista.
- Sijoita tuote kiinteälle alustalle, mieluiten betonilaatalle. Jos laite sijoitetaan seisomaan pehmeälle matolle, säätöjalkojen alle on laitettava aluslaattoja.
- Huomaa, että laitteen eteen on jätettävä vähintään 1 metri huoltotilaa.
- Tuotetta ei saa upottaa lattiataason alapuolelle.

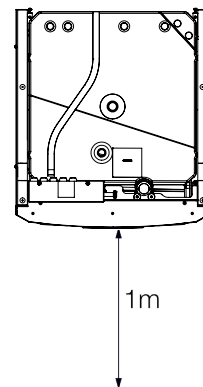

2.3 Kierrätys

- Pakkaus on vietävä kierrätyskeskukseen tai annettava asentajalle asianmukaista jätteenkäsittelyä varten.
- Loppuun käytetystä tuotteesta on huolehdittava oikein ja se on toimitettava jäteasemalle tai jälleenmyyjälle, joka tarjoaa asianmukaisia palveluita. On erittäin tärkeää, että tuotteen kylmäaine hävitetään oikealla tavalla. Tuotetta ei saa hävittää kotitalousjätteenä.

2.4 Käyttöönoton jälkeen

- Asentaja opastaa kiinteistönomistajaa järjestelmän rakenteeseen ja huoltoon liittyvissä asioissa.
- Asentaja täyttää tarkistuslistan ja lisää yhteystiedot: sekä asiakas että asentaja allekirjoittavat listan, joka jää asiakkaan säilytettäväksi.
- Rekisteröi tuote takuuta ja vakuutusta varten kotisivullamme. <https://www.ctc-heating.com/customer-service#warranty-registration>

3. Tarkistuslista

Asentajan on aina täytettävä tarkistuslista

- Listaa voidaan tarvita mahdollisen huollon yhteydessä.
- Asennuksessa on aina noudatettava asennus- ja käyttöohjeessa olevia ohjeita.
- Asennuksessa on aina noudatettava ammattikäytäntöä.

Asennuksen jälkeen laite on tarkistettava ja toiminta varmistettava seuraavien kohtien mukaan:

Putkiasennus

- Lämpöpumppu täytetty, sijoitettu ja säädetty ohjeiden mukaisesti.
- Lämpöpumppu on sijoitettu siten, että huolto on mahdollista.
- Kiertovesipumpun/-pumppujen kapasiteetti tarvittavalle virtaukselle.
- Patteriventtiilit ja muut venttiilit on avattu.
- Tiiviystesti.
- Järjestelmän ilmaus.
- Tarvittavien varoventtiilien toimintojen tarkistus.
- Ylivuotoputki lattiakaivoon asennettuna.

Sähköasennus

- Kompressorin pyörimissuunta.
- Turvakytin.
- Oikeanlainen kaapelinveto.
- Menovesianturi, paluanturi sekä mahdollisesti tarvittavat anturit valittua järjestelmää varten.
- Ulkoanturi.
- Huoneanturi (valittavissa).
- Lisävarusteet.
- Lämpöpumppu aktivoitu ja käynnistetty.
- Kiinteistön järjestelmään mukautettu sähköteho ja sulake, normaalikäytössä ja varatilassa.

Tiedot laitteen omistajalle (tehdyn asennuksen perusteella)

- Käynnistys yhdessä asiakkaan kanssa.
- Valikot/ohjaus valitulle järjestelmälle.
- Asennus- ja käyttöohjeet annettu asiakkaalle.
- Tarkastus ja täyttö, lämmitysjärjestelmä.
- Tietoa hienosäädöstä, lämmityskäyrä.
- Hälytystiedot.
- Sekoitusventtiili.
- Varoventtiilin toimintatesti.
- Käy läpi takuumääräykset asiakkaan kanssa.
- Asennustodistus rekisteröity osoitteessa ctc-clampo.fi (ctc-heating.com).
- Toimenpiteet vikailmoituksen tultua.

4. Talon lämmitysasetus

Talon lämmityskäyrä

Lämmityskäyrä on keskeinen osa laitteen ohjausta, koska juuri tämä säätö kertoo ohjausjärjestelmälle talon yksilöllisestä lämmöntarpeesta eri ulkolämpötiloilla. On tärkeää, että lämmityskäyrä tulee oikein säädetyksi, jotta laite toimisi mahdollisimman hyvin ja taloudellisesti.

Kun lämpötila ulkona on 0 °C, on sen oltava jonkin talon patteriverkostossa 30 °C, kun toinen talo tarvitsee 40 °C. Ero eri talojen välillä riippuu mm. pattereiden pinta-alasta ja määrästä ja siitä, kuinka hyvin talo on eristetty.

Lämmityskäyrän säätäminen

Valikossa "Lämmityskäyrä" kohdassa "Asetukset/Lämmitysjärjestelmä" voit hienosäätää menoveden lämpötilan lämmityskäyrän arvoja suhteessa ulkolämpötilaan ja asettaa arvot lämmitysjärjestelmän käyrän kaltevuudelle ja säädölle.

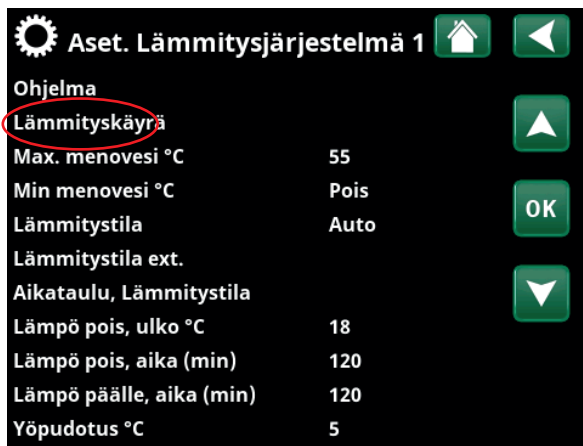

Osa valikkoa "Edistyneempi/Asetukset/Lämmitysjärjestelmä/LJ1".

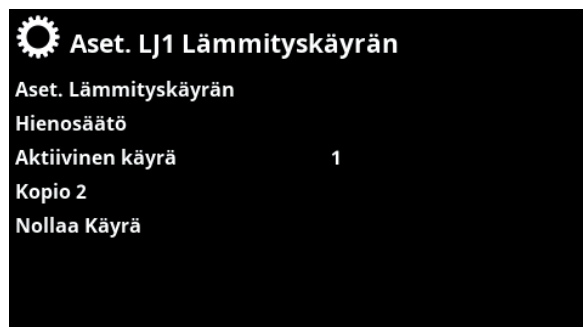

Valikko "Edistyneempi/Asetukset/Lämmitysjärjestelmä/LJ1/Lämmityskäyrä". Aktiivinen käyrä: #1.

Pyydä asentajalta apua arvojen asettamiseen.

Lämmityskäyrän asettaminen on hyvin tärkeää, vaikka se voi joissakin tapauksissa kestää jopa useita viikkoja. Aluksi on parasta käyttää järjestelmää ilman huoneanturia. Järjestelmä säätyy silloin pelkästään ulkolämpötilan ja talon lämmityskäyrän mukaan.

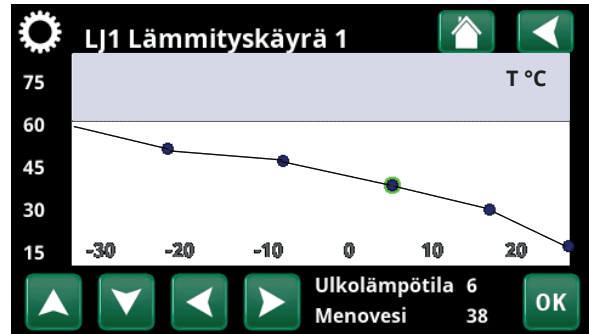

Valikko "Edistyneempi/Asetukset/lämmitysjärjestelmä/LJ1/Lämmityskäyrä/Hienosäätö".

i Lisätietoja lämmityskäyrän asettamisesta on luvun "Asetukset / Lämmitysjärjestelmä" kohdassa "Lämmityskäyrä".

Säätämisyksikön aikana on tärkeää, että:

- Yöpudotustoiminto ei ole valittuna.
- Kaikki lämmitysverkoston termostaattiventtiilit on avattu kokonaan. (Näin löydetään käyrän alin piste, jossa lämpöpumpun käyttö on mahdollisimman taloudellista.)
- Ulkolämpötila on enintään +5 °C.
- Lämmitysverkosto toimii oikein ja piirit on oikein säädetty.

Asianmukaiset oletusarvot

Lämmityskäyrää ei useinkaan pysty säätämään tarkasti heti asennushetkellä. Silloin voi olla olevia arvoja käyttää hyvänä lähtökohdaksi. Lämpöä antavalta pinta-alaltaan pienet patterit vaativat menovedelle korkeamman lämpötilan.

Suositusarvot ovat:

Ainoastaan lattialämmitys:	Kaltevuus 35
Matalan lämmön järjestelmä: (hyvin eristetyt talot)	Kaltevuus 40
Normaalin lämmön järjestelmä: (tehdasasetus)	Kaltevuus 50
Korkean lämmön järjestelmä: (vanhat talot, pienet patterit, puutteelliset eristykset)	Kaltevuus 60

Lämmityskäyrän säätäminen

Jäljempänä kuvattua menetelmää käyttäen voidaan asettaa oikea lämmityskäyrä.

Säätö, jos sisällä on liian kylmä:

- Jos ulkolämpötila on **alle** 0 °C:
Lisää käyrän kaltevuusarvoa parilla asteella.
Odota sitten vuorokauden verran saadaksesi selville, onko lisäsäätö tarpeen.
- Jos ulkolämpötila on **yli** 0 °C:
Lisää käyrän säätöarvoa parilla asteella.
Odota sitten vuorokauden verran saadaksesi selville, onko lisäsäätö tarpeen.

Säätö, jos sisällä on liian lämmin:

- Jos ulkolämpötila on **alle** 0 °C:
Vähennä käyrän kaltevuusarvoa parilla asteella.
Odota sitten vuorokauden verran saadaksesi selville, onko lisäsäätö tarpeen.
- Jos ulkolämpötila on **yli** 0 °C: Vähennä käyrän säätöarvoa parilla asteella. Odota sitten vuorokauden verran saadaksesi selville, onko lisäsäätö tarpeen.

Määritetty lämmityskäyrä on aina etusijalla. Huoneanturilla voidaan vain jossain määrin lisätä tai vähentää lämpötilaa yli säädetyn lämmityskäyrän. Kun huoneanturi ei ole käytössä, pattereiden lämpötila määritetään valitun lämmityskäyrän perusteella.

Esimerkki lämpökäyröistä

Alla olevat kaaviot osoittavat, miten lämmityskäyrä muuttuu, kun käyrän kaltevuutta muutetaan. Käyrän kaltevuus kertoo pattereiden lämmöntarpeesta eri ulkolämpötiloilla.

Käyrän kaltevuus

Käyrän kaltevuudeksi asetettava arvo on menoveden lämpötila, kun ulkolämpötila on -15 °C.

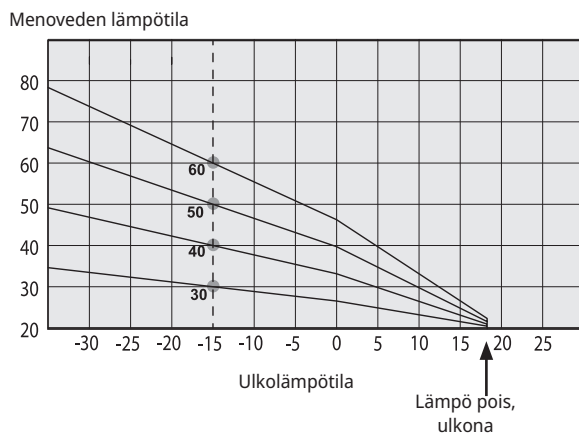

Käyrän säätö

Käyrää voidaan suuntaissiirtää (Säätö) niin monta astetta, että se voidaan mukauttaa eri järjestelmiin/taloihin.

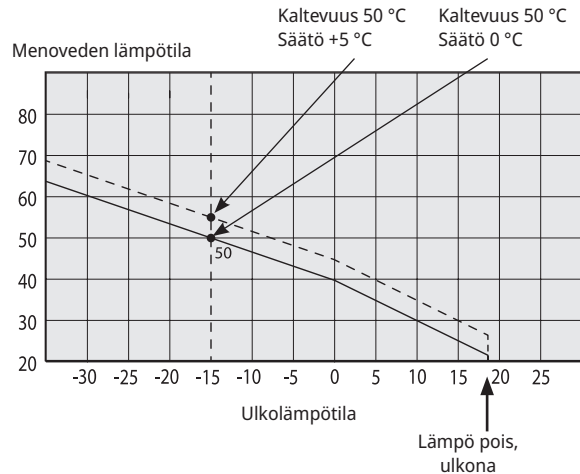

Esimerkki

Käyrän kaltevuus 60 °C
Käyrän säätö 0 °C

Tässä esimerkissä suurimmaksi mahdolliseksi menoveden lämpötilaksi on säädetty 55 °C.

Pienin sallittu lähtölämpötila on 27 °C (esimerkiksi kesän kellarilämpötila tai kylpyhuoneen lattiapiirit).

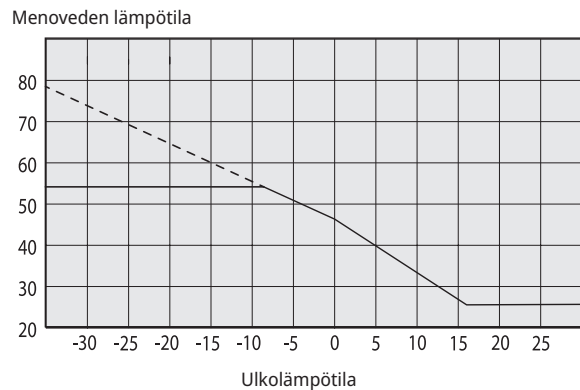

Liian matalaksi säädetty arvo voi johtaa siihen, että haluttua huonelämpötilaa ei saavuteta. Silloin lämmityskäyrä voidaan säätää yllä esitetyllä tavalla tarpeen mukaan

Kesäkausi

Kaikissa kiinteistöissä on omia lämmönlähteitä (valaisimet, liedet, ihmiset jne.), joiden ansiosta lämpö voidaan sulkea toivottua huonelämpötilaa alhaisemmassa ulkolämpötilassa. Mitä paremmin talo on eristetty, sitä aiemmin lämpöpumppu voidaan sulkea.

Esimerkki osoittaa tuotteen perussäädön 18 °C.

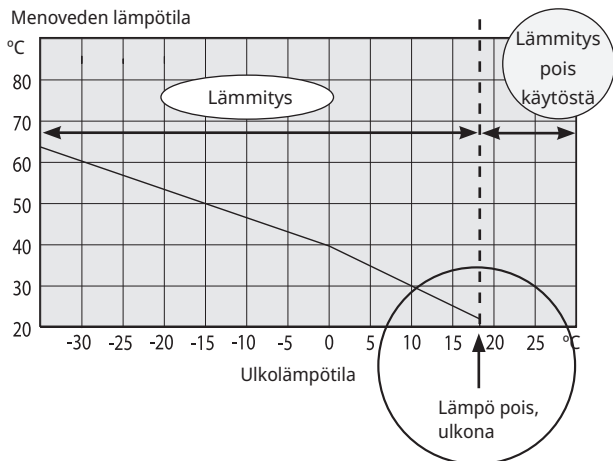

Tätä arvoa, "**Lämpö pois, ulko**", voidaan muuttaa valikossa "Edistyneempi/Asetukset/Lämmitysjärjestelmä".

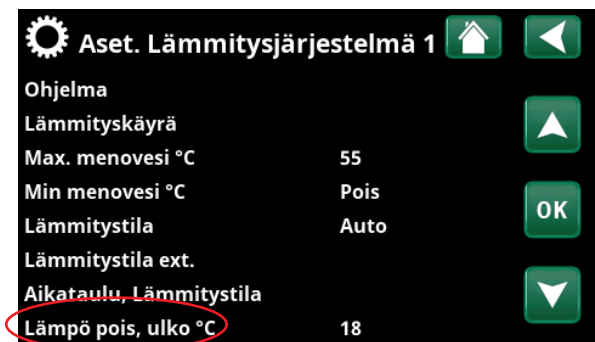

Osa valikkoa "Edistyneempi/Asetukset/Lämmitysjärjestelmä/LJ1".

Järjestelmäpumpulla varustetussa järjestelmässä pumpu pysäytetään, kun lämmitys suljetaan. Lämpö käynnistyy automaattisesti, kun lämpöä taas tarvitaan.

Katso lisätietoja lämmitystilan asetuksesta luvusta "Asetukset/Lämmitysjärjestelmä".

5. Tekniset tiedot

Nimike		CTC EcoZenith i360 L	CTC EcoZenith i360 H	CTC EcoZenith i360 L 1x230V	CTC EcoZenith i360 L 3x230V
Yleiset tiedot					
Tuotenumero		590940001	590941001	590940002	590940003
Paino, brutto	kg	172	185	172	172
Paino, netto	kg	145	156	145	145
Mitat (syvyys x leveys x korkeus) (ilman pakkausta)	mm	673 x 596 x 1669	673 x 596 x 1867	673 x 596 x 1669	673 x 596 x 1669
Tarvittava korkeus	mm	1669	1928	1669	1669
Äänenteho L_{WA} (EN 12102)	dB(A)	15	15	15	15
Sähkö tiedot					
Käyttöjännite		400V 3N~ 50Hz	400V 3N~ 50Hz	230V 1N~ 50Hz	230V 3~ 50Hz
Nimellisteho	kW	12.2	12.2	9.3	10.3
Nimellisvirta	A	19	19	41	27
Sähkövastuksen maksimiteho (ryhmäsulakkeella)	kW	3.5/ 6.1/ 8.4/ 9.9/ 11.9 (10/ 13/ 16/ 20/ 25A)	3.5/ 6.1/ 8.4/ 9.9/ 11.9 (10/ 13/ 16/ 20/ 25A)	3.8/ 5.2/ 6.7/ 7.5/ 9/9 (20/ 25/ 32/ 35/ 50/ 63A)	5/ 7.5/ 10/ 10/ 10/ 10 (20/ 25/ 32/ 35/ 50/ 63A)
Sulake	A	20	20	50	32
Kotelointiluokka (IP)		IP X1	IP X1	IP X1	IP X1
Tehoalue, Sähkövastus (min-max)	kW	0.5 - 11.9	0.5 - 11.9	0.3 - 9.0	2.5 - 10.0
Lämmin sivu					
Vesitilavuus (V)	l	225			
Maks. käyttöpaine (PS)	MPa/bar	0.3/3.0			
Maks. käyttölämpötila (TS)	°C	100			
Tuotteen painehäviökaavio, sis. vaihtimen ja kaikki sisäiset putket, venttiilin jne.		Katso painehäviökaavio, luku Järjestelmänsäätö.			
Sisäänrakennettu kiertovesipumppu		Kyllä			
LKV-järjestelmä					
Vesitilavuus (V)	l	1.7			
Maks. käyttöpaine	bar	10			

LKV-suorituskyky standardin prEN 16147 mukaan		Talous	Normaali	Mukavuus
LKV-määrä (40 °C)	l	210	235	304
COP		2.61	2.42	2.27
Seisokin menetys S_{stby}	kW	0.057	0.073	0.083
Kuormitusprofiili *)		XL	XL	XL

*) Asetuksen (EU) 813/2013 mukaisesti.

6. Mitat

Matala malli

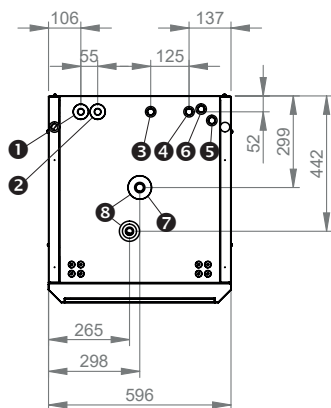
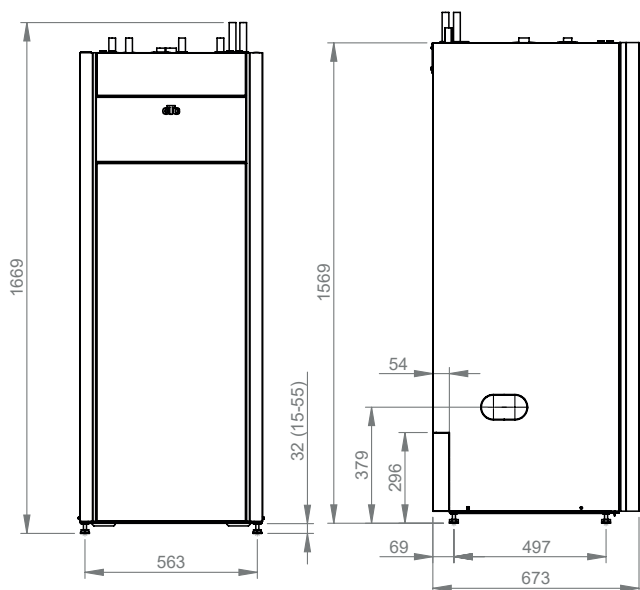

Korkea malli

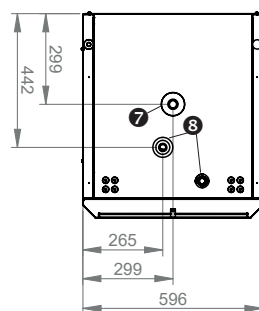
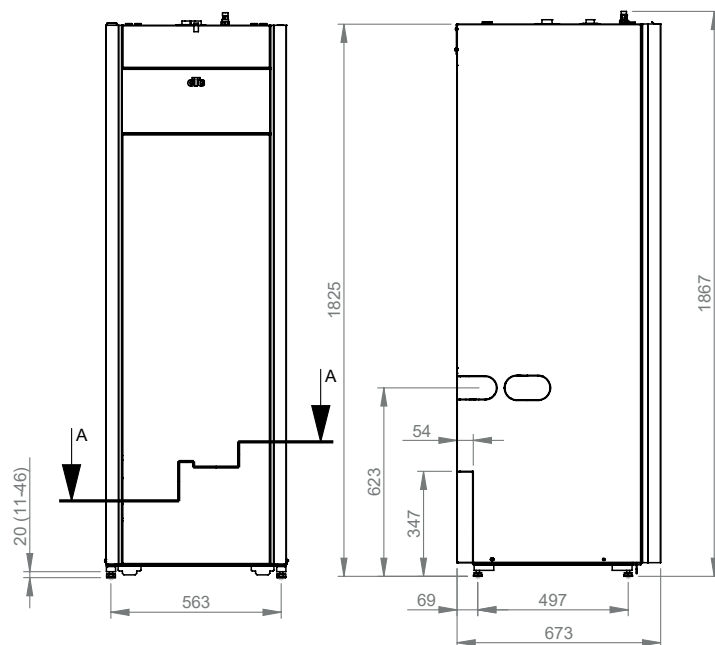

❶	Kylmävesi	22 mm	❺	Lämpöpumppuun	22 mm
❷	Lämmin käyttövesi	22 mm	❻	Lämpöpumpusta	22 mm
❸	Paluuputki	22 mm	❼	Paisuntasäiliö/Nostomuhvi	3/4" sis.
❹	Menovesi	22 mm	❽	Automaattiset ilmanpoistimet	1/2" sis.

7. Yleiskatsaus CTC EcoZenith i360

Alla oleva kuva esittää CTC EcoZenith i360:n rakenteen pääpiirteissään.

Jos lämpöpumppu on kytketty, jäädytysjärjestelmä ottaa energian ilmasta tai maaperästä. Kompressorin nostaa sitten lämpötilan käyttökelpoiselle tasolle, minkä jälkeen energia siirretään lämmitys- ja lämminvesijärjestelmään. Sisäänrakennettu sähkövastus auttaa, kun tarvitaan huippulämpöä tai kun lämpöpumppu ei ole kytketty.

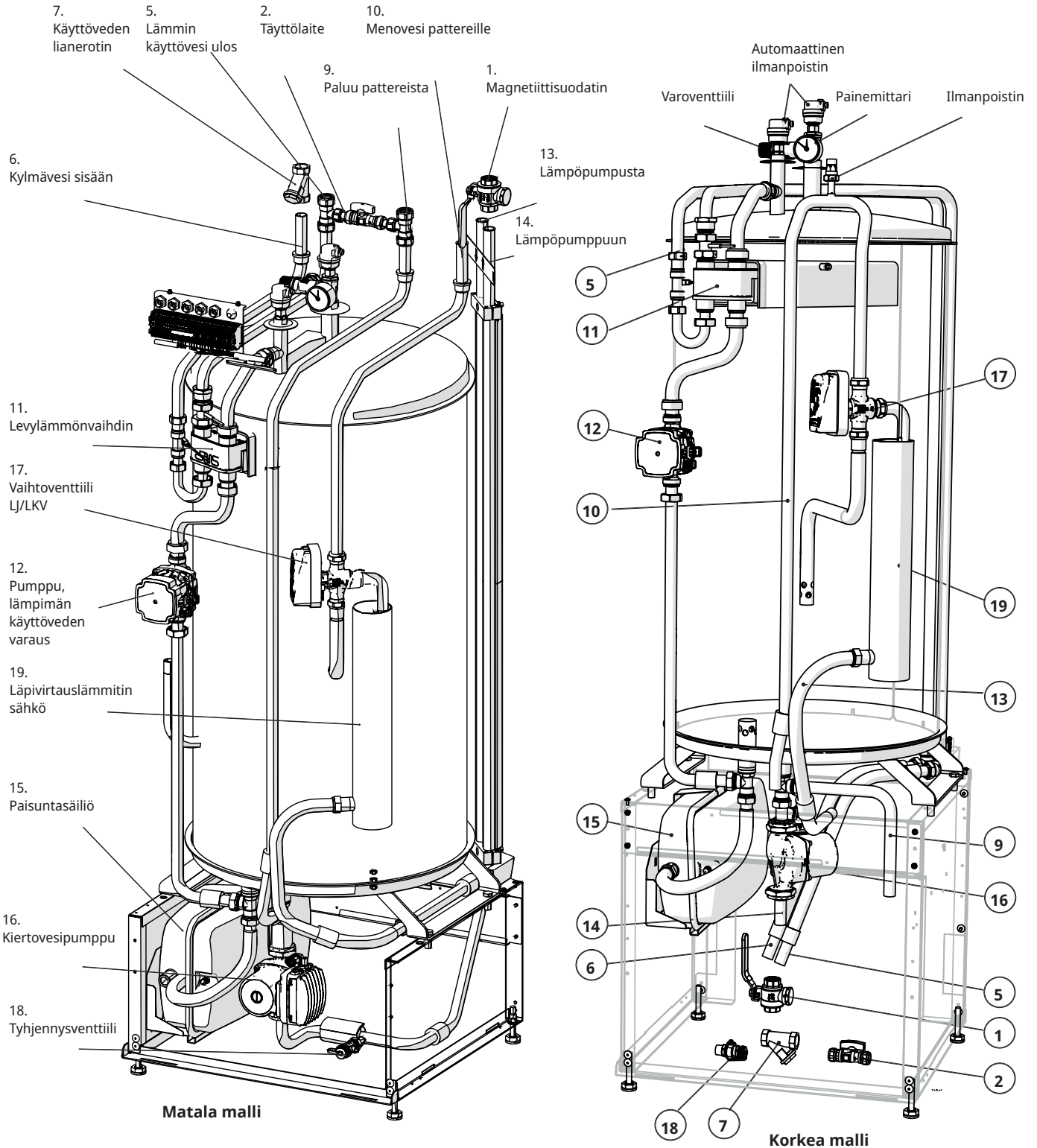

7.1 CTC EcoZenith i360 -asennuksen mahdollisuudet

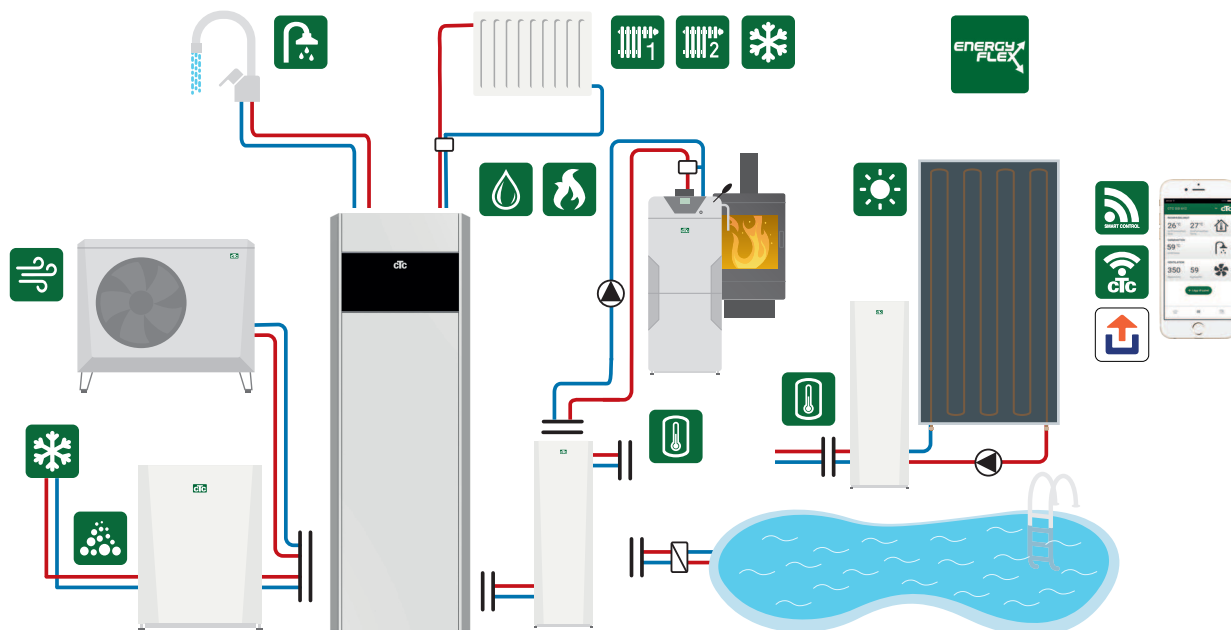

Perusasennuksen lisäksi tarvittavat lisävarusteet: Lisäanturi, shunttiryhmä 2, laajennuskortti jne. CTC Puskurivaraajan käyttöä suositellaan, jos lämmöntarve on suuri tai jos järjestelmäpaine laskee merkittävästi. Katso kappale ”Järjestelmäsäädöt”.

7.2 Perusasennus CTC EcoZenith i360

CTC EcoZenith i360
1 kpl lämmitysjärjestelmä
1 kpl yhteensopiva CTC EcoAir/CombiAir-lämpöpumppu



CTC EcoZenith i360
1 kpl lämmitysjärjestelmä
1 kpl yhteensopiva CTC EcoPart -lämpöpumppu



Kyseisen laiteyhdistelmän ecodesign-tiedot ja energiamerkintätarrat voi ladata verkkosivulta www.ctc.se/ecodesign. Tiedot ja energiamerkintätarrat on annettava loppukäyttäjälle laiteyhdistelmän mukana.

7.3 Yhteensopivat lämpöpumput

CTC EcoPart 400,
neste/vesi

- CTC EcoPart 406
- CTC EcoPart 408
- CTC EcoPart 410
- CTC EcoPart 412

CTC EcoPart 600
kierrosluohjattu neste/vesi

- CTC EcoPart 612*
- CTC EcoPart 616*

CTC EcoAir 400,
ilma/vesi

- CTC EcoAir 406
- CTC EcoAir 408

CTC EcoAir 600M
kierrosluohjattu ilma/vesi

- CTC EcoAir 510M
- CTC EcoAir 610M
- CTC EcoAir 614M
- CTC EcoAir 622M

CTC EcoAir 700M
kierrosluohjattu ilma/vesi
(alkaan ohjelmistoversiosta
2023-11-01)

- CTC EcoAir 708M
- CTC EcoAir 712M

(alkaan ohjelmistoversiosta
2025-04-08)

- CTC EcoAir 720M

CTC CombiAir 6-16M
kierrosluohjattu ilma/vesi

(alkaan ohjelmistoversiosta
2021-01-01)

- CTC CombiAir 6M
- CTC CombiAir 8M
- CTC CombiAir 12M
- CTC CombiAir 16M

CTC EcoAir C100
kierrosluohjattu ilma/vesi

(alkaan ohjelmistoversiosta
2025-12-12)

- CTC EcoAir C106
- CTC EcoAir C108
- CTC EcoAir C112
- CTC EcoAir C116

7.4 Toimituksen sisältö

- CTC EcoZenith i360.
- Asennus- ja käyttöohjeet.
- Mukana toimitettavat osat (alla oleva luettelo ja kuva koskevat CTC EcoZenith i360 -mallia).

! HUOM! Kun CTC EcoPart 600 ohjataan CTC EcoZenith i360:lla, lämpöpumpun tehtaalla asennettua latauspumppua ei käytetä.

Nro	Nimike	** Lukumäärä
1	Ulkoanturi	1/1/1/1
2	Huoneanturi	1/1/1/1
3	Varoventtiili 2,5 bar 3/4" ulk.	1/1/1/1
4	Tukihylsy 22 × 1	4/5/4/4
5	Suodatinpalloventtiili magneetilla	1/1/1/1
6	Lianerotin 3/4" sis. 0,4 mm	1/1/1/1
7	Virrannustimet	3/3/0/3
8	Kokoojaputki	1/1/1/1
9	Automaattinen ilmausventtiili	2/2/2/2
10	Holkki 3/4" × 3/8"	1/1/1/1
11	Painemittari	1/1/1/1
12	Täyttöventtiili	1/1/1/1
13	T-liitin 22-15-22	2/2/2/2
14	Täyttöputki cu 15	2/1/2/2
15	Täyttöputki cu 15	0/1/0/0
16	Tyhjennysventtiili 1/2"	0/1/0/0
17	Ferriitti 25 MHz 141 Ω	1/1/1/1
18	Asenn. käyt. ilmaus/täyttö EZi360	1/1/1/1
19	Holkki 1/2" × 3/8"	1/1/1/1

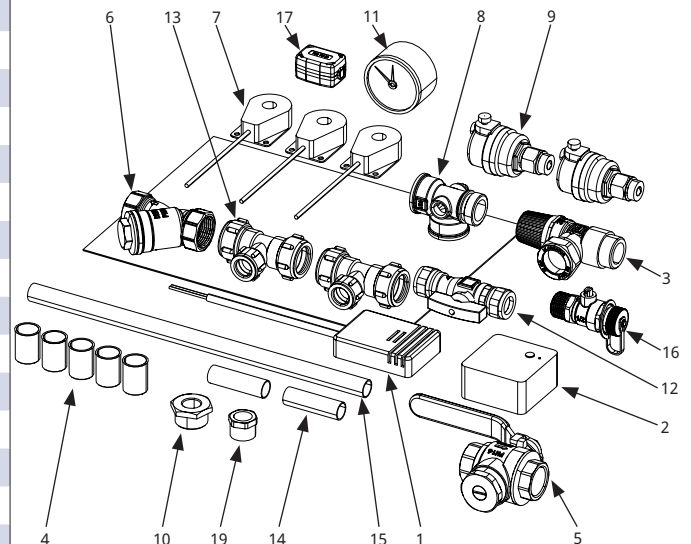

**CTC EcoZenith i360: L (3x400V) / H (3x400V) / L 1x230V / L 3x230V

8. Putkiasennus

Asennus on tehtävä voimassa olevien määräysten mukaisesti. **Muista huuhdella lämmitysjärjestelmä puhtaaksi ennen liittämistä.** Tee kaikki asennukseen liittyvät säädöt luvun "Ensimmäinen käynnistys" ohjeiden mukaisesti.

Etulevy on irrotettava paisunta-astian esipaineen säätämiseksi sekä putkiliitosten tarkistamiseksi ennen ensimmäistä käynnistystä.

1. Irrota magneettilista.
2. Irrota kaksi ruuvia.
3. Kaada etulevy auki.
4. Nosta etulevy ylös ja ulos.
5. Varo näytön ja kaapeloinnin välistä kaapelia.

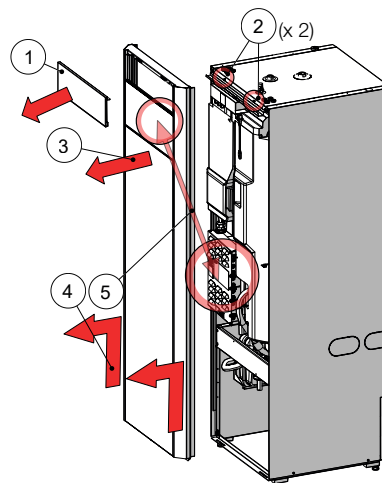

! Lämmitysjärjestelmän
pienin vesimäärä (>25 °C)
● sulatustoiminnon
varmistamiseksi:

CTC EcoAir 708M	80 l
CTC EcoAir 712M	80 l
CTC EcoAir 720M	120 l
CTC EcoAir 610M	80 l
CTC EcoAir 614M	80 l
CTC EcoAir 622M	120 l
CTC EcoAir 406	80 l
CTC EcoAir 408	100 l
CTC EcoAir C106/C108	50 l
CTC EcoAir C112/C116	100 l

8.1 Ilma/vesilämpöpumpun kytkentäkaavio

CTC EcoZenith i360

1 kpl lämmitysjärjestelmä

1 kpl yhteensopiva lämpöpumppu CTC EcoAir-sarjasta 400, 500 tai 600

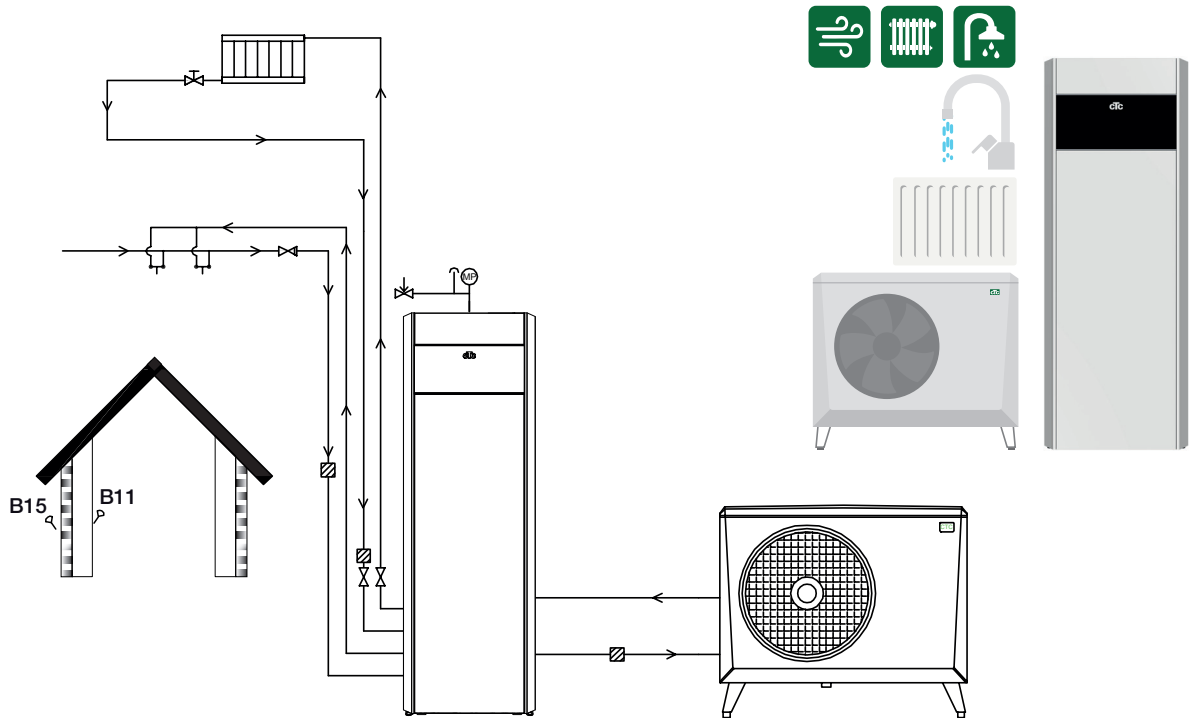

8.2 Neste/vesilämpöpumpun kytkentäkaavio

CTC EcoZenith i360

1 kpl lämmitysjärjestelmä

1 kpl yhteensopiva lämpöpumppu CTC EcoPart-sarjasta 400 tai 600

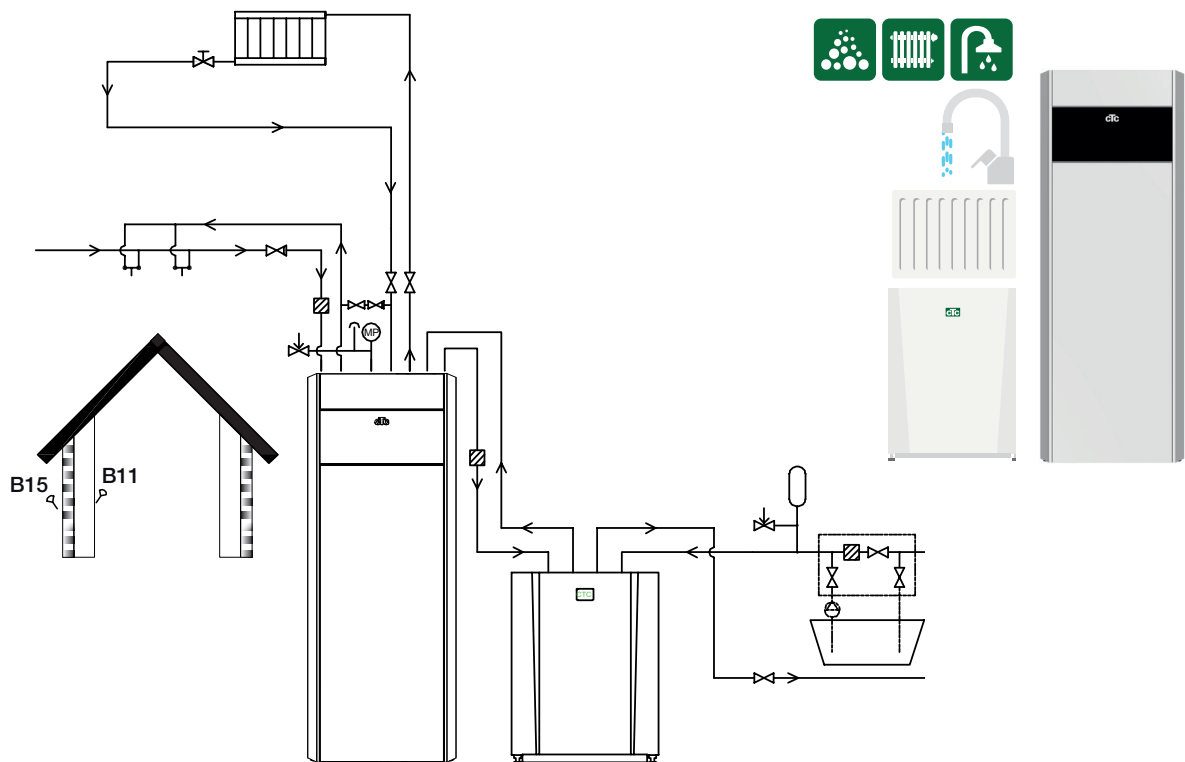

8.3 Kokonaiskytkentäkaavio

Seuraava kokonaiskytkentäkaavio sisältää CTC EcoZenith i360:n liitännämahdollisuudet. Liitännät ja järjestelmät voivat näyttää erilaisilta riippuen esimerkiksi siitä, onko käytössä yksi- vai kaksoisputkijärjestelmä. Valmiit asennukset voivat olla erilaisia.

Perusasennuksen lisäksi

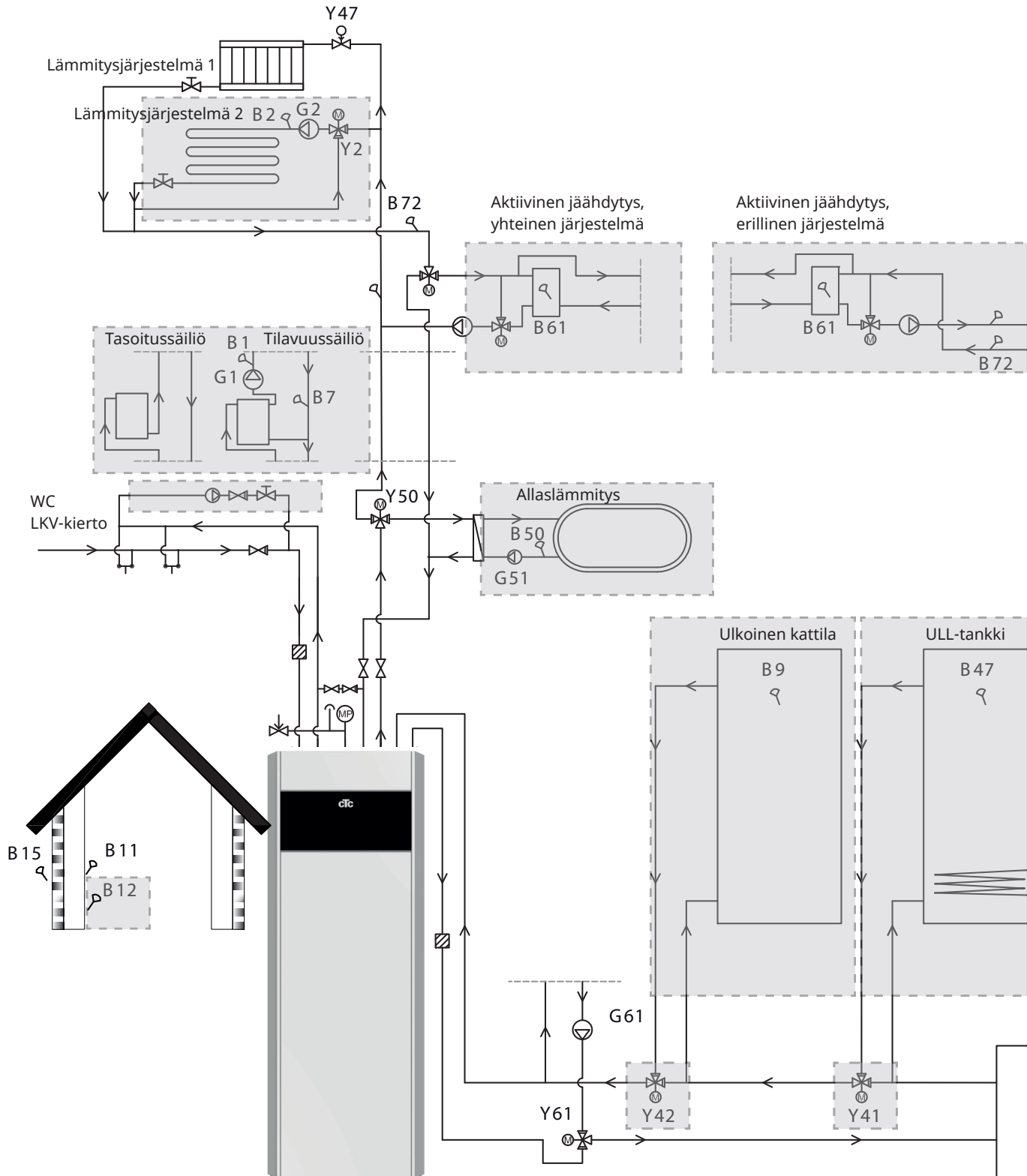

8.4 Vuorovaikutteiset periaatekaaviot

CTC:n verkkosivustolla voit valita, haluatko saada ja tulostaa periaatekaavion tietyllä asennuksen, jonka aiot tehdä, klikkaamalla vuorovaikutteisen pdf-tiedoston valintaa.

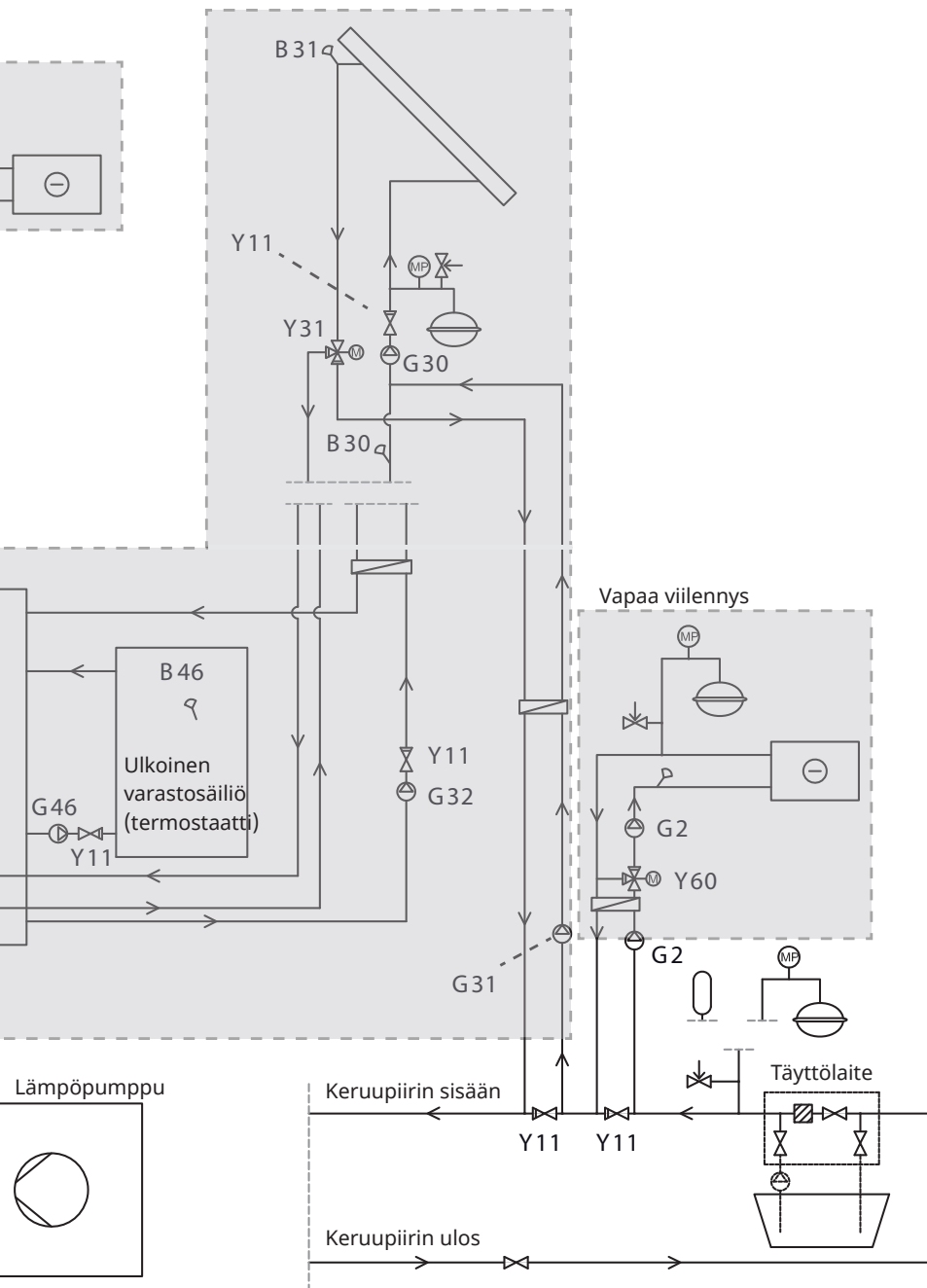

	Shuntti
	Vaihtoventtiili
	Säätöventtiili
	Magneettiventtiili
	Takaiskuventtiili
	Sulkuventtiili
	Anturi
	Pumppu
	Lianerotin
	Paineanturi
	Varoventtiili
	Tasoastia
	Paisuntasäiliö
	Lämmönvaihdin

8.5 LKV-putken asennus

Lämmin käyttövesi

- 5.5.1 Asenna lianerotin
 - 5.5.2 Asenna kylmävesiliitäntä ja takaiskuventtiili
 - 5.5.3 Asenna täyttöventtiili
 - 5.5.4 Asenna LKV-putki säiliöstä
- Toiminnan tarkistus - läpihuuhtelu.

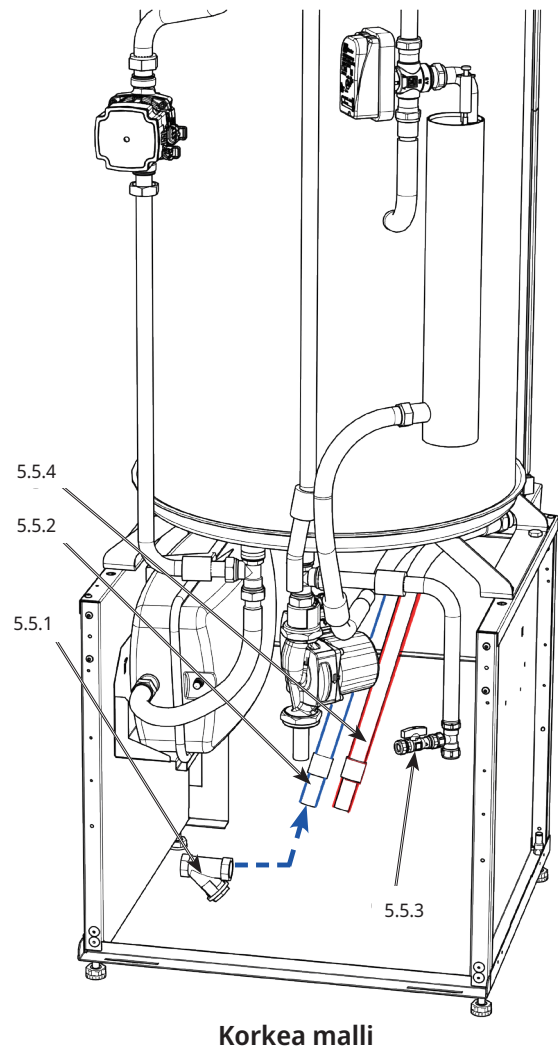
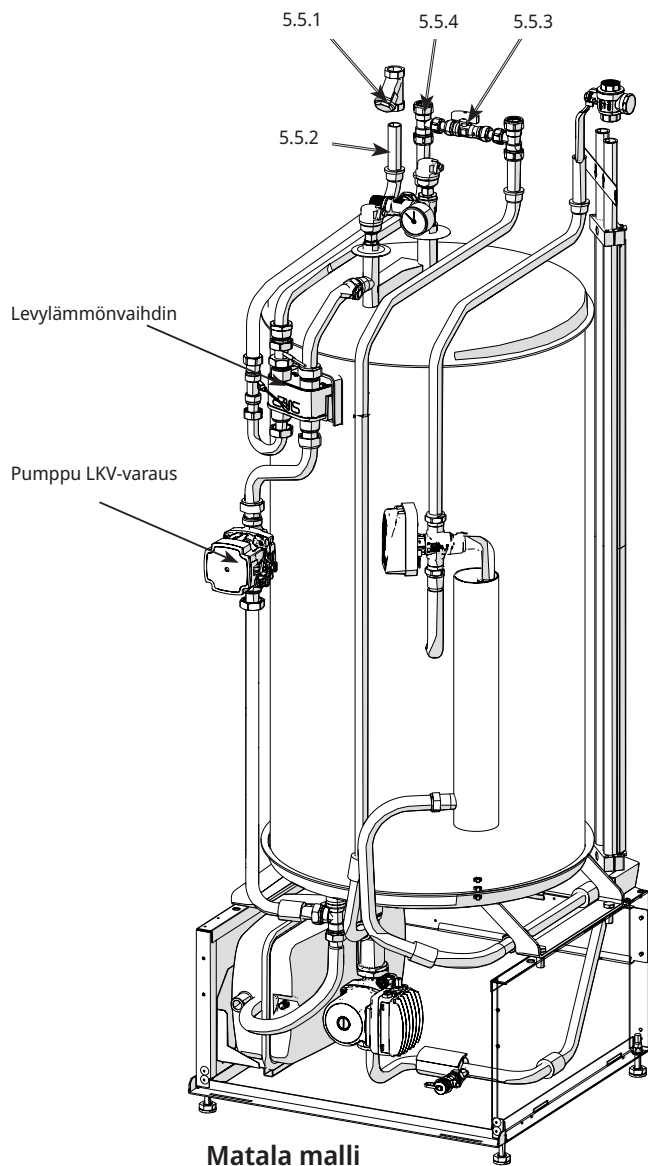

HUOM! Mahdollisen huollon helpottamiseksi on tärkeää, että sulkuventtiilit asennetaan sekä meno- että paluuesijärjestelmään.

8.6 Asenna lämmitysjärjestelmän putki

Lämmitysjärjestelmä

5.6.1 Asenna menovesiputki ja sulkuventtiili

5.6.2 Asenna paluuesiputki

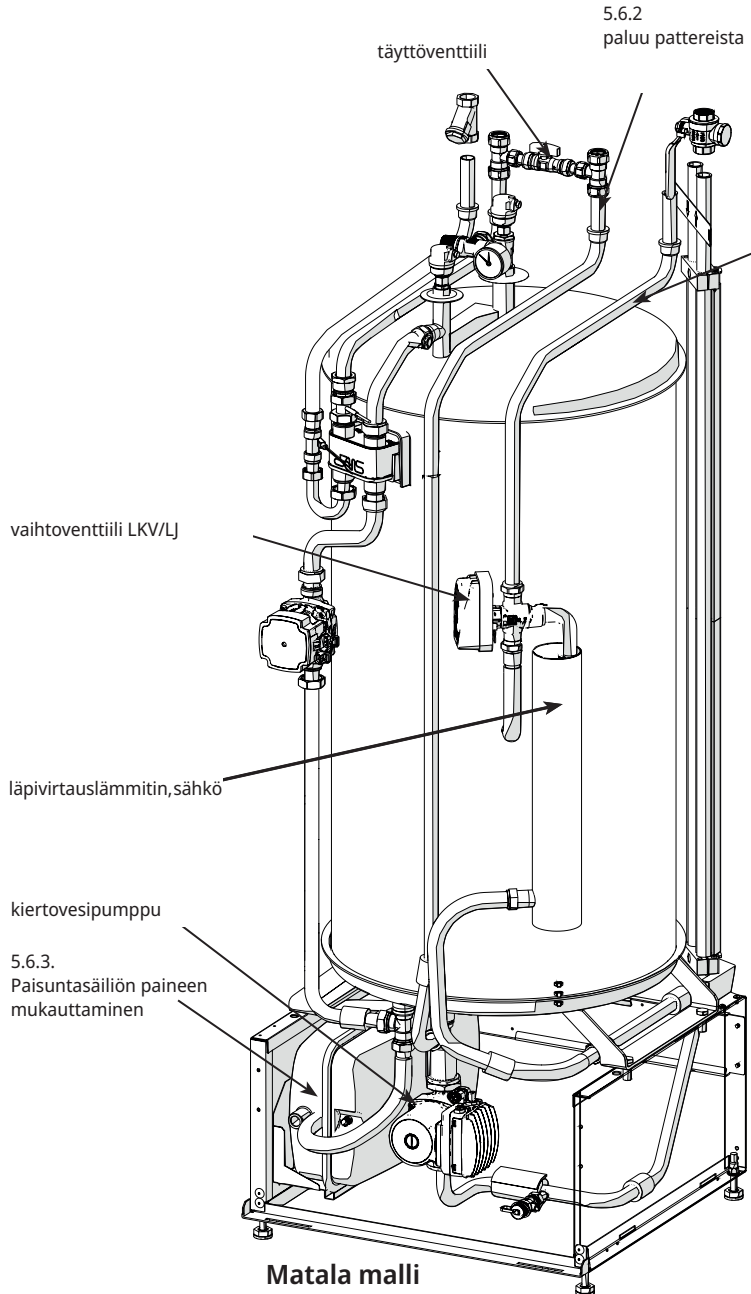

5.6.1 menovesi pattereille

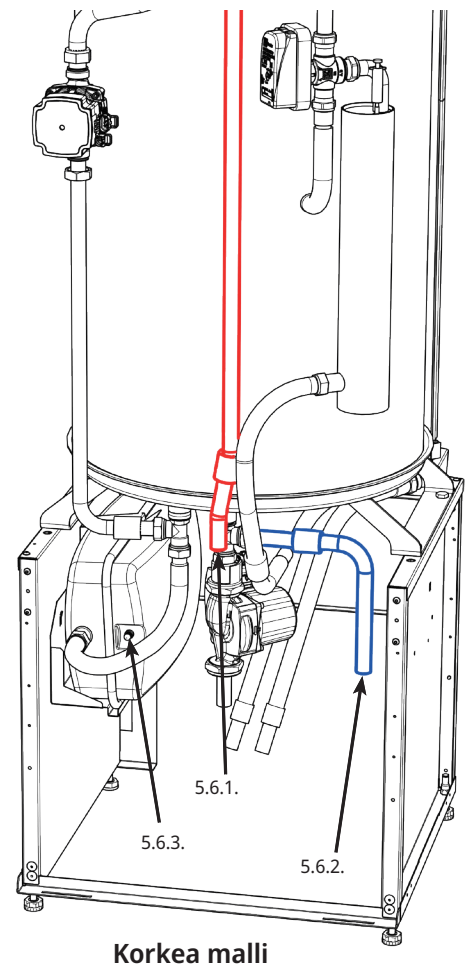

HUOM! Mahdollisen huollon helpottamiseksi on tärkeää, että sulkuventtiilit asennetaan sekä meno- että paluuesijärjestelmään.

5.6.3 Sovita valmiiksi asennettu paisuntasäiliö sopivaan esipaineeseen vähentämällä tai lisäämällä painetta venttiilin avulla.

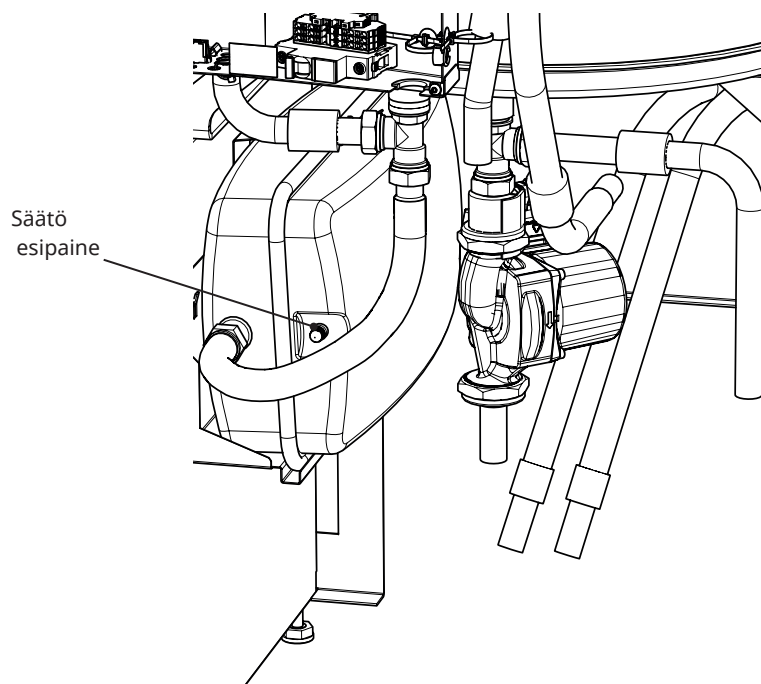

Paisuntasäiliön esipaine mitoitetaan korkeimmalle sijoitetun patterin ja paisuntasäiliön välisen korkeuden (H) mukaan. Esipaine on tarkistettava/säädettävä ennen järjestelmän täyttämistä vedellä. Järjestelmäpaine on asetettava 0,3 baaria paisuntasäiliön esipainetta korkeammaksi. Tämä tarkoittaa, että esimerkiksi 1,0 baarin (10 mvp) esipaineella korkeusero saa olla enintään 8 m.

Enimmäiskorkeus (H) (m)	Esipaine (bar)	Lämmitysjärjestelmän enimmäistilavuus (ilman tuotetta) (L)
3	0.5	240
8	1.0	85

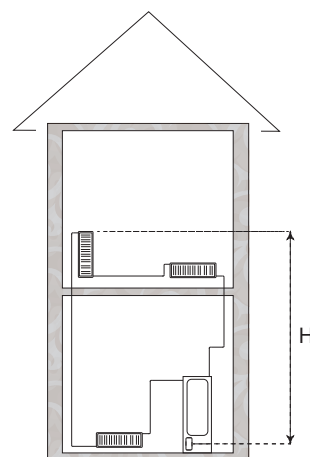

- ! Mukana toimitettavan paisuntasäiliön esipaine on noin 1 baari, joten esipaine on säädettävä sopivaksi kiinteistön mukaisesti. Säätö on tehtävä ennen veden lisäämistä järjestelmään.
- Jos käytetään avointa paisuntasäiliötä, on paisuntasäiliön ja korkeimmalla sijaitsevan lämpöpatterin välisen etäisyyden oltava vähintään 2,5 metriä, jotta vältetään järjestelmän hapettumiselta. Jos lämpöpumppu liitetään yhteen toisen lämmönlähteen kanssa, esimerkiksi jo olemassa olevaan kattilaan, täytyy laitteilla olla erilliset paisuntasäiliöt.

8.7 Asenna lämpöpumppuun tulevat ja siitä lähtevät putket

Lämpöpumppu

5.7.1 Asenna lämpöpumppuun menevä putki ja lianerottimella varustettu palloventtiili.

5.7.2 Asenna lämpöpumpusta lähtevät putket.
Asenna mahdollinen säädettävä ohitusliitin lämpöpumpun ohi (*ohitusliitäntä tehdään vain sähkökäytölle ilman lämpöpumppua).

*Jos lämpöpumppua ei ole, lämpöpumpun tulo ja lähtö kytketään yhteen.

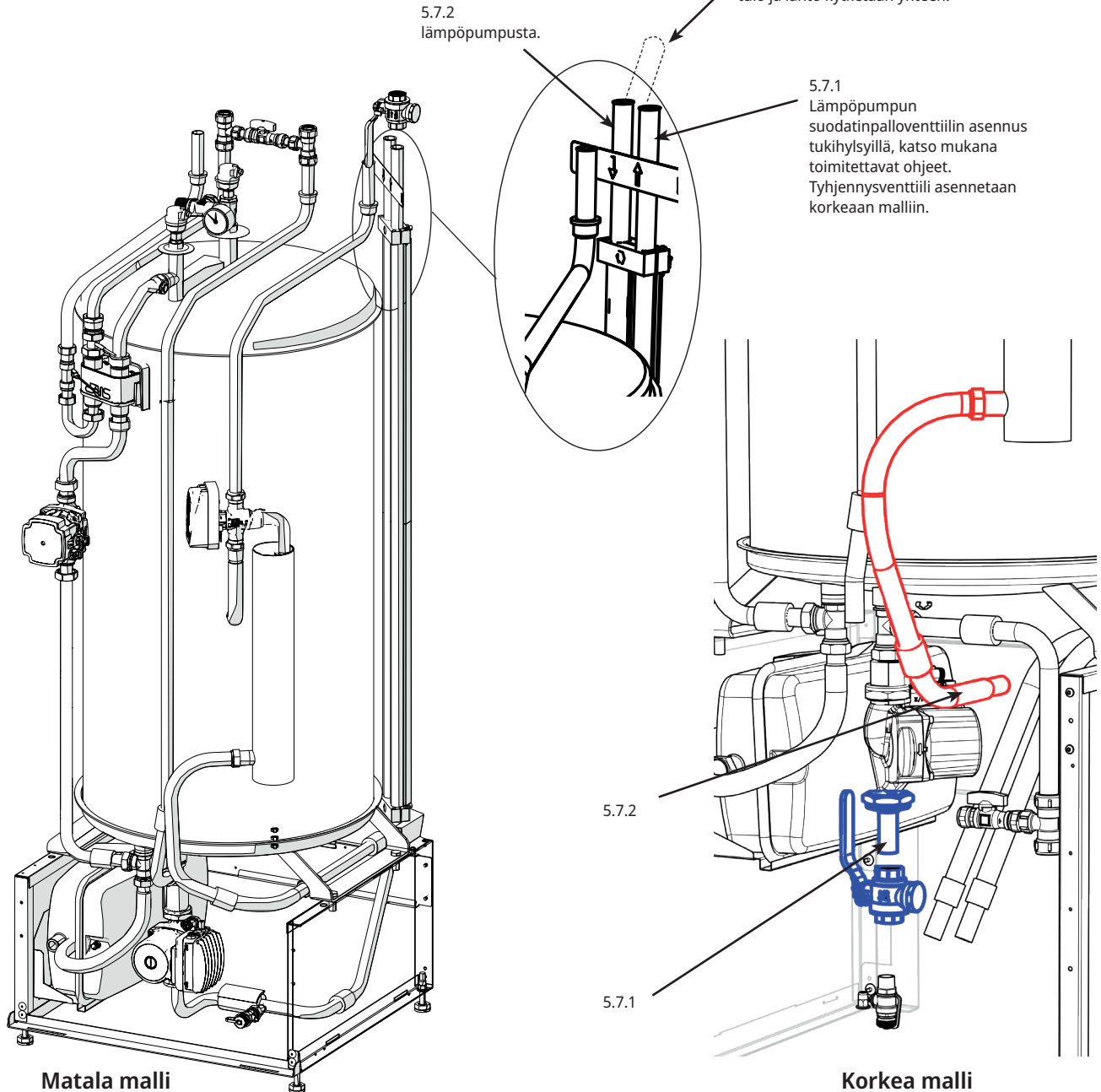

CTC EcoZenith i360 on hyväksytty asennettavaksi ainoastaan CTC-lämpöpumppujen kanssa. Katso suositellut järjestelmät asennusohjeen alusta.

8.8 Ylivuotoputken asennus

Ylivuoto

5.8.1 Asenna varoventtiili, ilmausventtiili ja painemittari. Komponentit ja kiinnitysohjeet toimitetaan laitteen mukana.

5.8.2 Asenna ylivuotoputki.

5.8.3 Ilmausventtiili aktivoidaan löysentämällä ilmausruuvia, joka suljetaan muutaman kuukauden jälkeen.

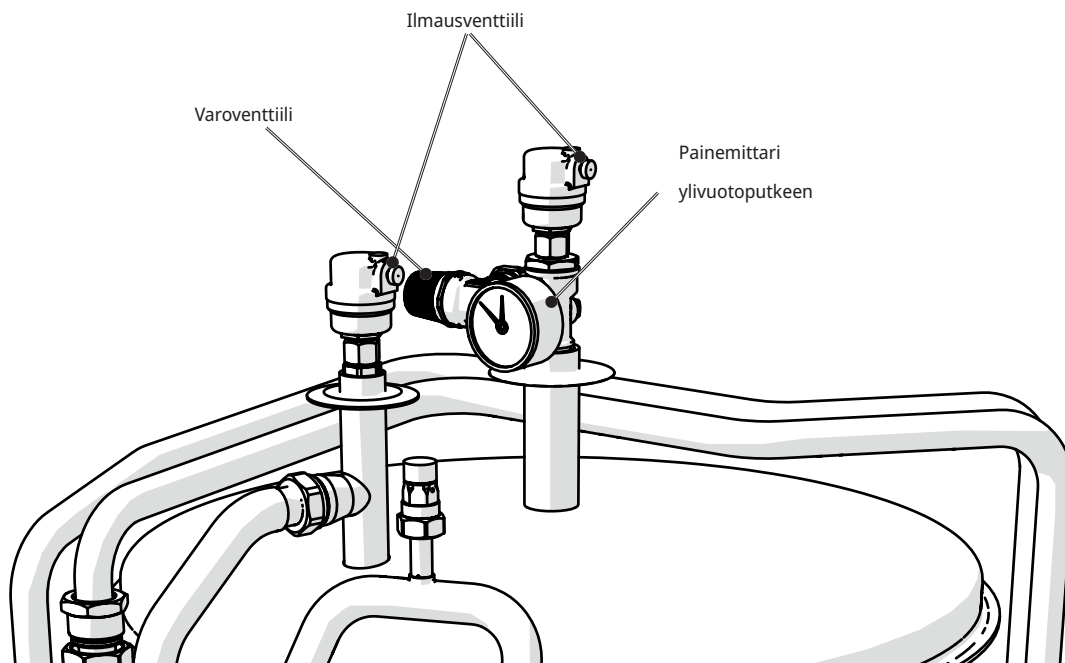

Korkea malli

- !** HUOM! Varoventtiili
Tankin (2,5 baarin) varoventtiili on asennettava voimassa olevien määräysten mukaisesti.
- Ylivuotoputki yhdistetään joko suoraan lattiakaivoon tai ylivuotosuppiloon. Ylivuotoputkesta on oltava kaato lattiakaivoon. Se asennetaan jäätymättömäksi ja jätetään auki/paineettomaksi. Lattiakaivoon menevä ylivuotoputki on asennettava!

8.9 Lämmitysjärjestelmän täyttö

Lämmitysjärjestelmän täyttö

5.9.1 Avaa täyttöventtiili ja täytä lämmitysjärjestelmä.

5.9.2 Käännä varoventtiiliä, jotta ilma poistuu nopeammin täytön aikana. Kun järjestelmä on täytetty, sulje täyttöventtiili.

5.9.3 Tarkista kylmäjärjestelmän täytön painemittari (paine noin 1 baaria tai 0.2–0.3 baaria enemmän kuin paisuntasäiliön esipaine).

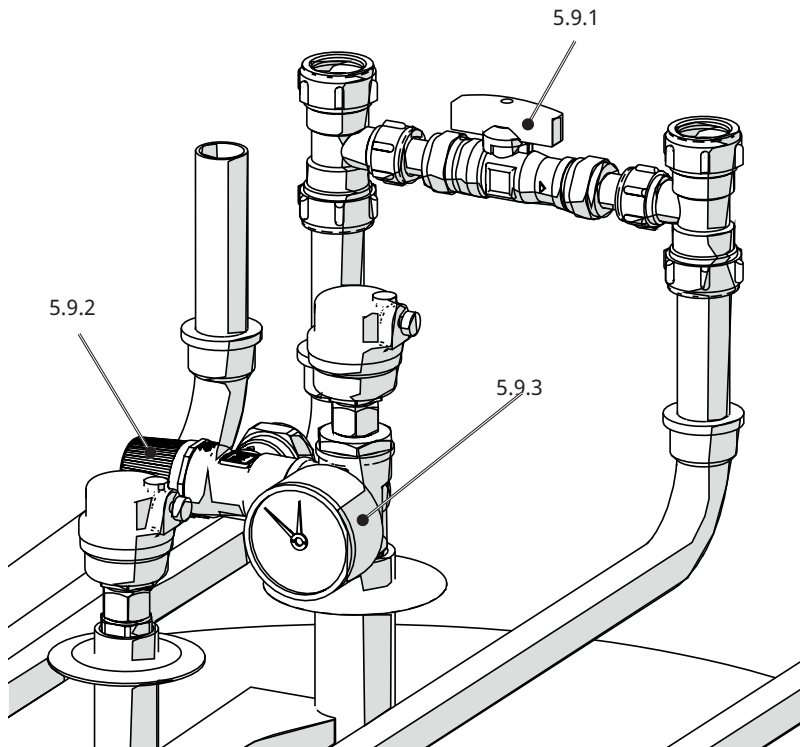

Matala malli

8.10 Ilmaa koko järjestelmä

Järjestelmän ilmaus

- 5.10.1 Ilmaa EcoZenith i360 varoventtiilin avulla. Varmista, että automaattisten ilmausventtiilien ruuvit on myös avattu.
- 5.10.2 Ilmaa ja aktivoi lämpöpumpun ilmausventtiili.
- 5.10.3 Ilmaa lämmitysjärjestelmän korkeimmista kohdista.
- 5.10.4 Huuhtelee LKV-järjestelmä.

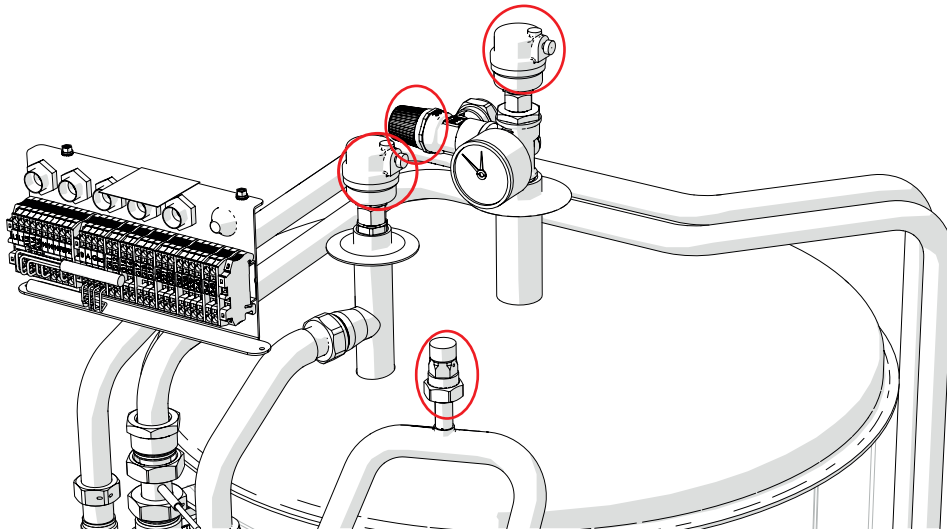

Korkea malli



Ilmaus on erittäin tärkeää laitteen toiminnan kannalta.
Ilmaus voi korjata ongelmia, joita käsitellään vianmääritysluvussa.

8.11 Tärkeää! Tietoa ilmauksesta

Järjestelmä on ilmattava huolellisesti, jotta laite toimii tarkoitetulla tavalla.

On erittäin tärkeää, että laite ja järjestelmä ilmataan johdonmukaisesti ja huolellisesti.

Ilmauslaitteet on asennettava järjestelmän luonnollisesti korkeimpiin kohtiin. LKV-tankki voidaan ilmata asennuksen yhteydessä avaamalla laitteen yläosaan asennettua varoventtiiliä.

Veden kierto on toteutettava ilmaamalla eri osajärjestelmät: lämmitysjärjestelmä, lämpöpumppujärjestelmä ja LKV:n varausjärjestelmä (pumppujen, vaihtoventtiilin ym. manuaalinen käyttö: valikko "Edistynyt/Huolto/Toimintatesti"). Käytä ilmauksen aikana myös vaihtoventtiiliä. Järjestelmä on ilmattava huolellisesti ennen käyttöönottoa ja lämpöpumpun käynnistystä.

Vihje!

Nosta järjestelmän vedenpaine ensimmäisen ilmauksen lopussa tilapäisesti noin 2 baariin.

- Automaattiset ilmanpoistimet on pakattu erikseen ja toimitetaan aina tuotteen mukana. Ne asennetaan tuotteen päälle kuvan osoittamalla tavalla.
- Tärkeää! Ilmaa pattereissa (elementeissä) ja järjestelmän muissa osissa jäljellä oleva ilma, kun laite on ollut käytössä jonkin aikaa.

Pienet mikrokuplat kerääntyvät pikku hiljaa järjestelmän "taskuihin". Voi viedä aika kauan ennen kuin kaikki ilma on saatu pois järjestelmästä. Kun painetta nostetaan tilapäisesti, jäljellä olevat ilmataskut tiivistyvät ja kulkevat aiempaa helpommin vesivirran mukana. Ne voivat myös poistua ilmauslaitteisiin.

Vihje!

Järjestelmän paine saattaa laskea ilman poistumisen myötä. Liian alhainen järjestelmän paine lisää järjestelmän meluriskiä, ja ilma voi "imeytyä" pumpun imupuolelle. Seuraa järjestelmän painetta. Huomaa, että järjestelmäpaine vaihtelee vuoden aikana lämmitysjärjestelmän lämpötilaerojen vuoksi, mikä on täysin normaalia.

Jos laitteesta kuuluu solisevaa ääntä, se tarkoittaa, että järjestelmässä on ilmaa.

Myös toimimaton lämminvesitoiminto voi olla merkki ilmasta järjestelmässä.

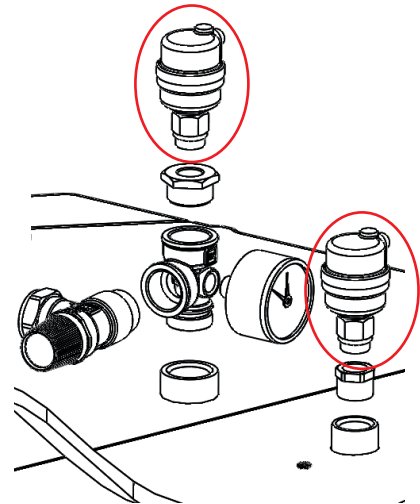

Automaattiset ilmanpoistimet sulku ruuveilla.

Jos laitteiston asennuksessa, käytössä ja ylläpidossa ei noudateta näitä ohjeita, CTC ei sitoudu voimassa olevien takuuehtojen noudattamiseen.

Nämä tietoruudut [i] sisältävät ohjeita, joiden avulla laite toimii optimaalisesti.

Nämä tietoruudut [!] sisältävät ohjeita, jotka ovat tärkeitä laitteen asennuksen ja käytön kannalta.

9. Sähköasennus

Turvallisuustiedot

Tuotteen käsittelyssä, asennuksessa ja käytössä on otettava huomioon seuraavat turvallisuusmääräykset:

Katkaise virta moninapaisella turvakytkimellä aina ennen laitteeseen tehtäviä toimenpiteitä.

- Laitteen tuoteluokitus on IP X1. Laitetta ei saa huuhdella vedellä.
- Älä koskaan vaaranna turvallisuutta irrottamalla kiinniruuvattuja kupuja, kansia ja vastaavia.
- Älä koskaan vaaranna turvallisuutta poistamalla turvalaitteita käytöstä.
- Riskien välttämiseksi viallisen syöttökaapelin saa vaihtaa vain valmistaja tai pätevä huoltoteknikko.
- Lämpöpumpun asennus- ja kytkentätyöt saa suorittaa vain valtuutettu sähköasentaja. Kaikki johdotukset on tehtävä voimassa olevien säännösten mukaisesti. Kattila on tehtaalla sisäisesti valmiiksi kytketty.

Etupaneelin avaaminen:

1. Irrota magneettilista
2. Löysää kaksi ruuvia
3. Taita etulevy ulos
4. Nosta etulevy ylös ja ulos
5. Varo näytön ja johdinsarjan välistä kaapelia

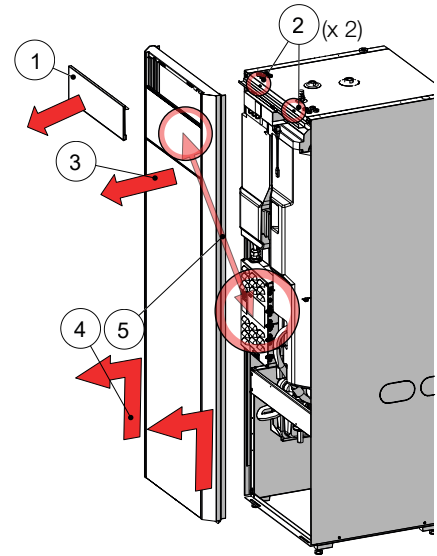

Syöttöjännite

Syöttökaapeli on kiinnitetty kohtaan (X), pituus: 200 cm.

Ryhmäsulake valitaan siten, että kaikki sähköasennuksen olennaiset vaatimukset täyttyvät, katso ”Tekniset tiedot”. Sulakkeen koko määritetään näytössä asennusvaiheiden suorittamisen yhteydessä. Laite sovittaa sähkötehoa määritetyn asetuksen mukaisesti. Jos järjestelmään on asennettu virrantunnistin, sisäänrakennettu kuormitusvahti voi säätää sähkövastuksen tehoa asetetun pääsulakkeen mukaan.

Moninapainen kytkin

Ensimmäiseksi asennetaan ylijänniteluokka III:n mukainen moninapainen turvakytkin, joka varmistaa erottamisen kaikista virtalähteistä.

Vikavirtasuojakytkin

Jos kiinteistöllä on jokavirtasuojakytkin, tuote on varustettava omalla vikavirtasuojakytkimellä.

Maks. termostaatti

Jos tuote on ollut varastoituna hyvin kylmässä lämpötilassa, maks. termostaatti on saattanut laueta. Toiminto voidaan palauttaa painamalla etupellin takana olevan sähkörasian palautuspainiketta. Varmista aina asennuksen yhteydessä, että maks. termostaatti ei ole lauennut.

Suojapienjännite

Seuraavissa tulo- ja lähtöliitännöissä on suojapienjännite/potentiaalivapaa tulo: virtamuuntaja, ulkoanturi, huoneanturi, menovesianturi, paluuanturi, YP/RS ja kommunikaatio lämpöpumppuun.

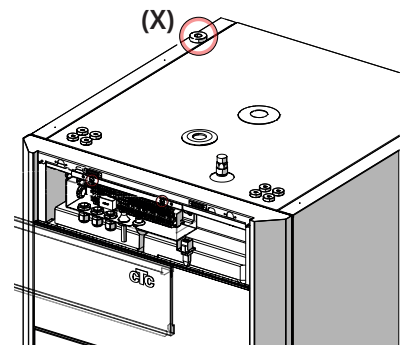

Syöttökaapelin sijainti.



Maks. termostaatin symboli.

9.1 Sähköasennuksen yleiskatsaus

Perusasennuksen sisältö:

CTC EcoZenith i360
1 kpl lämmitysjärjestelmä
1 kpl lämpöpumppu CTC EcoAir-
sarjasta 400, 500, 600M tai 700M

CTC EcoZenith i360
1 kpl lämmitysjärjestelmä
1 kpl lämpöpumppu CTC EcoPart-
sarjasta 400 tai 600M



Näissä tapauksissa sähköasennus voidaan tehdä vaiheiden 1–6 mukaisesti.

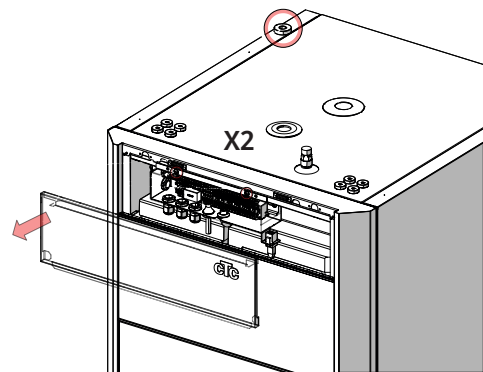

1	2	3	4	5	6
Asenna ryhmäkeskus	Virrantunnistimen kiinnitys*	Asenna ulkoanturi	Asenna huoneanturi*	Kytke lämpöpumppu	Viimeistele sähköasennus
Moninapainen kytkin	Asenna ryhmäkeskukseen	Sijoita osoittamaan ulkolämpötilaa	Sijoita osoittamaan sisälämpötilaa	Kytke tietoliikennekaapeli, liitäntä X2	Ilmoita kiinteistön sulakkeen koko putkiasentajalle
Kytke tehtaalla asennettu syöttökaapeli	Kytke liitäntään X2	Kytke liitäntään X2	Kytke liitäntään X2	Kytke lämpöpumpun ulkoinen virransyöttö	Merkitse ja allekirjoita sähköasennuksen tarkistuslista

*vaihtoehto – valinnainen

9.2 Toiminnot

Toiminto	Relekortti [A]	Anturi [B]	Pumppu [G]	Venttiili [M]	Puhallin	Muuta
Perusasennus	(A2) (X2)	B11, B15, (B18), B103	(G5), (G11)	Y21		COM HP - VP A1*
Paluulämpötila, asennus ilman VP A1	(A2)	B7				
Lämmitysjärjestelmä 2	(A2)	B2, B12	G2	Y2		
Ilmanvaihto	(X2)				M40	
Vapaa viilennys	(A2)	B2	G2			
Aktiivinen jäähdytys	(A2)	B61, B72	G61	Y61		
Puskurivaraaja (LJ-kierto valikossa LKV/allas)	(A2)	B1	G1			
Sähkötoiminen sulkuventtiili	(A2)			Y47		
LKV-kierto	A3		G40			
Ulkoinen lämmönlähde (ULL)	(A2) tai A3	B47		Y41		
Ulkoinen kattila	(A2) tai A3	B9		Y42		E1
Termostaattiohjaustoiminto	A3	B46	G46			
Allas	A3	B50	G51	Y50		
Aurinkolämmitys	A3	B30, B31	G30	Y30		
Aurinkolämmitys: porausreikälaatus	A3		G31	Y31		
Aurinkolämmitys: välivaihdin	A3		G32	Y30		
Smart Grid	(A2)					K22-K25
Kauko-ohjaus	(A2)					K22-K25

(Tehdasasennettu)

*Virta syötetään erikseen (ei tästä yksiköstä)

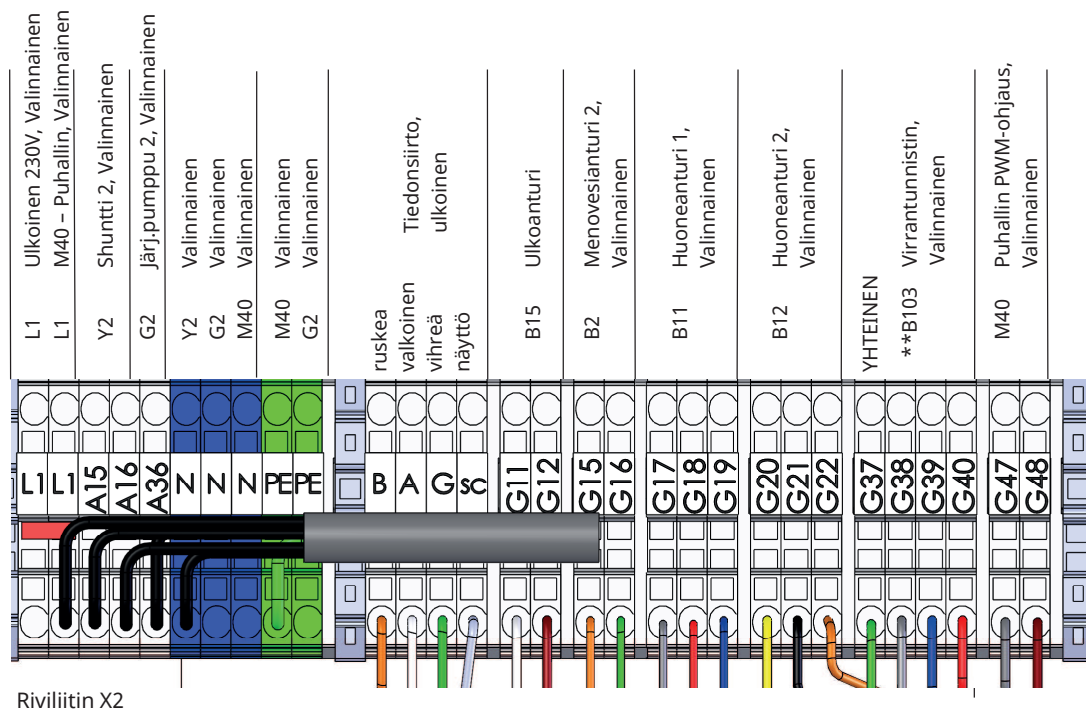

**B103 – virrantunnistin ei koske vaihtoehtoa 1x230V

9.3 Sähkökomponentit

	Nimike	Tiedot
A1	Näyttö	
A2	Rele/pääkortti	
A3	Laajennuskortti	
A6*	Gateway-yhdyskäytävä	
B1	Menovesianturi 1	NTC 22K
B2	Menovesianturi 2	NTC 22K
B5	LKV-tankin anturi	NTC 22K
B7	Paluuanturi	NTC 22K
B9	Ulkoisen kattilan anturi	NTC 22K
B11	Huoneanturi 1	NTC 22K
B12	Huoneanturi 2	NTC 22K
B15	Ulkoanturi	NTC 150
B18	Menovesianturi	NTC 22K
B25	Lämpimän käyttöveden anturi	NTC 015 WF00
B26	LKV-tankin anturi, ylempi	NTC 22K
B30	Keräinanturi sisään	PT 1000
B31	Keräinanturi ulos	PT 1000
B41	Anturi ulkoinen varaaja ylä	NTC 22K
B42	Anturi ulkoinen varaaja ala	NTC 22K
B46	Anturi, termostaatti	NTC 22K
B47	Anturi, ULL-tankki	NTC 22K
B50	Allasanturi	NTC 22K
B61	Anturi, jäähdytys säiliö	NTC 22K
B72	Paluuanturin, aktiivinen jäähdytys	NTC 22K
B102	Virtausvahti	
B103	Virrannestintin	
E1	Lisälämmön rele	
F1	Automaattisulake	
F2	Automaattisulake	
F10	Maks. termostaatti	

	Nimike	Tiedot
G1	Järjestelmäpumppu 1	
G2	Järjestelmäpumppu 2	
G5	Kiertovesipumppu, LKV-vaihdin	
G11	Latauspumppu LP1	
G30	Kiertovesipumppu, aurinkokeräin	
G31	Latauspumppu uudelleenlataus porausreiän	
G32	Kiertovesipumppu tasolämmönvaihdin aurinkolämmitys	
G40	Kiertovesipumppu LKV	
G46	Latauspumppu	
G50	Allaslämmön kiertovesipumppu	
G61	Kiertovesipumppu, aktiivinen jäähdytys	
K1	Kontaktori 1	
K22	Mukautuva kauko-ohjaus/SmartGrid	
K23	Mukautuva kauko-ohjaus/SmartGrid	
K24	Mukautuva kauko-ohjaus/SmartGrid	
K25	Mukautuva kauko-ohjaus/SmartGrid	
M40	Puhallin	
LP A1	Lämpöpumppu A1	
X1	KytKentärima	
X10	LisäkytKentärima	
Y2	Shunttiventtiili 2	
Y21	Vaihtotenttiili LKV 1	
Y30	Vaihtotenttiili aurinko, ulkoinen varaaja	
Y31	Vaihtotenttiili aurinko, liuos	
Y41	Shunttiventtiili ULL-tankki	
Y42	Shunttiventtiili Ulkoinen kattila	
Y47	Sähkötoiminen sulkuventtiili	
Y50	Vaihtotenttiili allas	
Y60	Shunttiventtiili vapaa viilennys	
Y61	Vaihtotenttiilin lämmitys / aktiivijäähdytys	
Y62	Vaihtotenttiili, tarpeenrele aktiivinen viilennys	

*Lisävaruste CTC SmartControl.

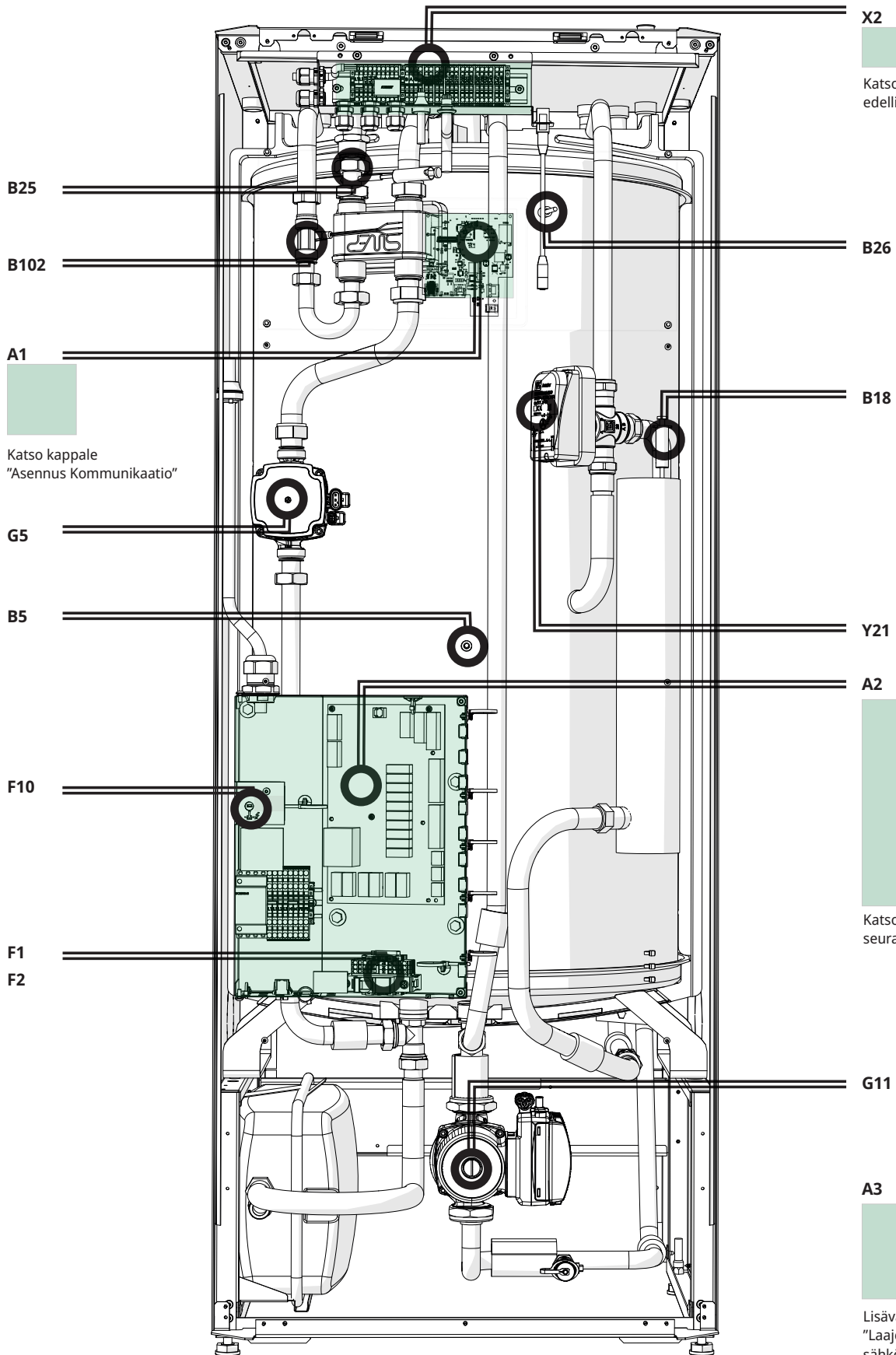

B25

B102

A1

G5

B5

F10

F1

F2

X2

B26

B18

Y21

A2

G11

A3

Katso kappale
"Asennus Kommunikaatio"

Katso kuvan liitin X2,
edellinen sivu.

Katso sähkökaavio
seuraavalla sivulla.

Lisävarusteet, ks.
"Laajennuskortin
sähkökaavio".

9.4 Sähkökaavio CTC EcoZenith i360 3x400V Relekortti A2 /1.

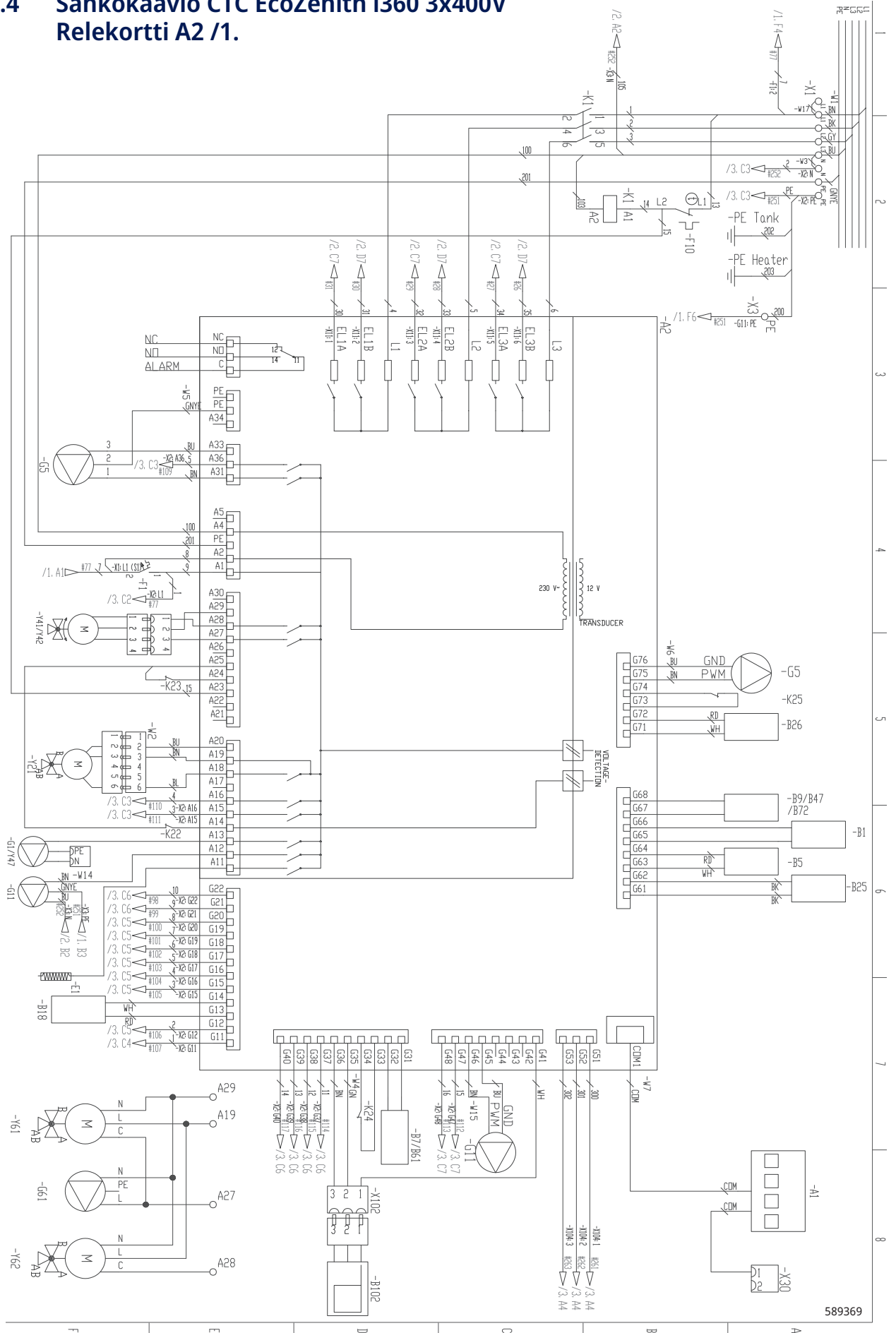

589369

9.5 Sähkökaavio CTC EcoZenith i360 3x400V Lämpövirtauslämmitin E15 /2.

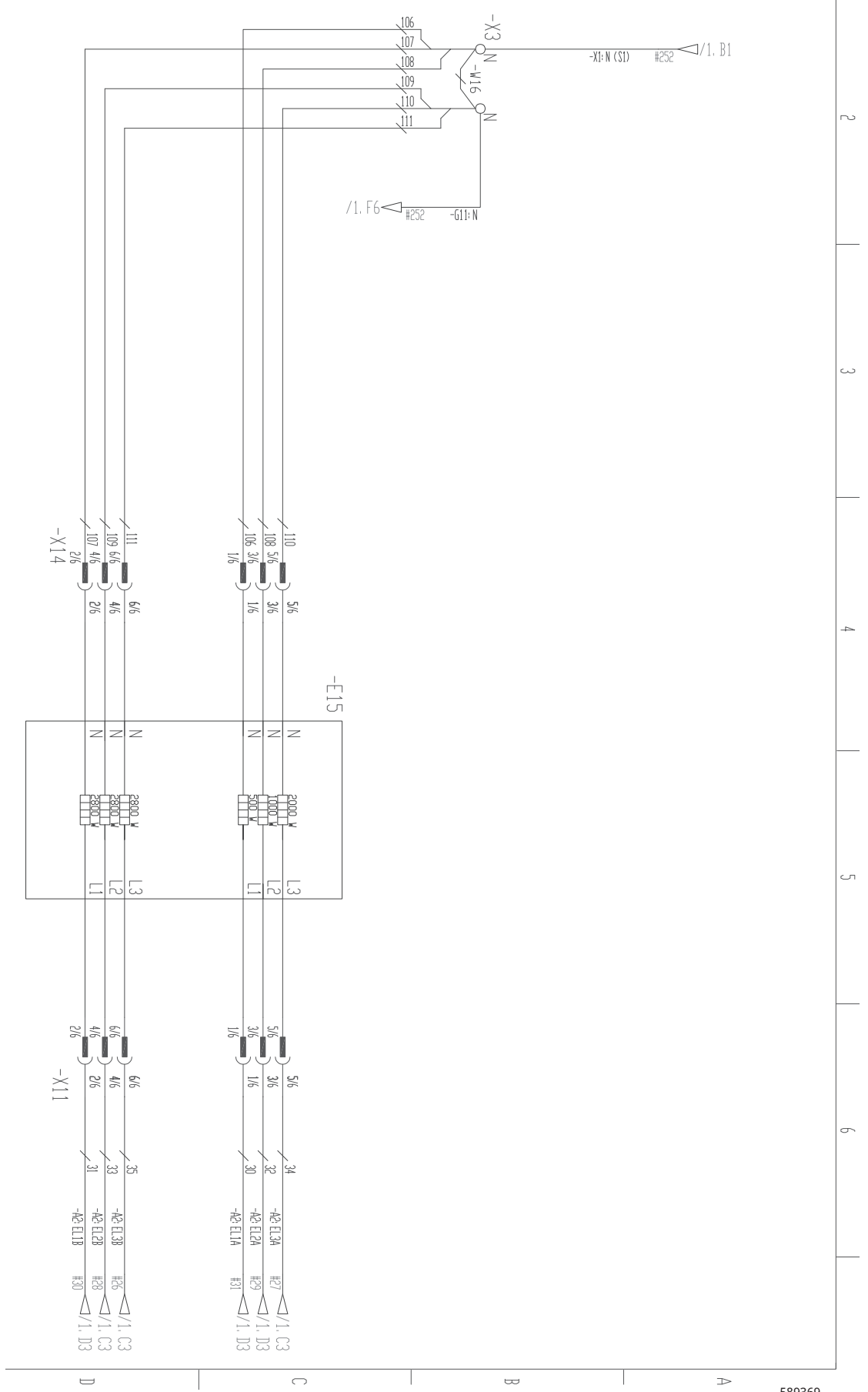

9.6 Sähkökaavio CTC EcoZenith i360 3x400V KytKentärима X2 /3.

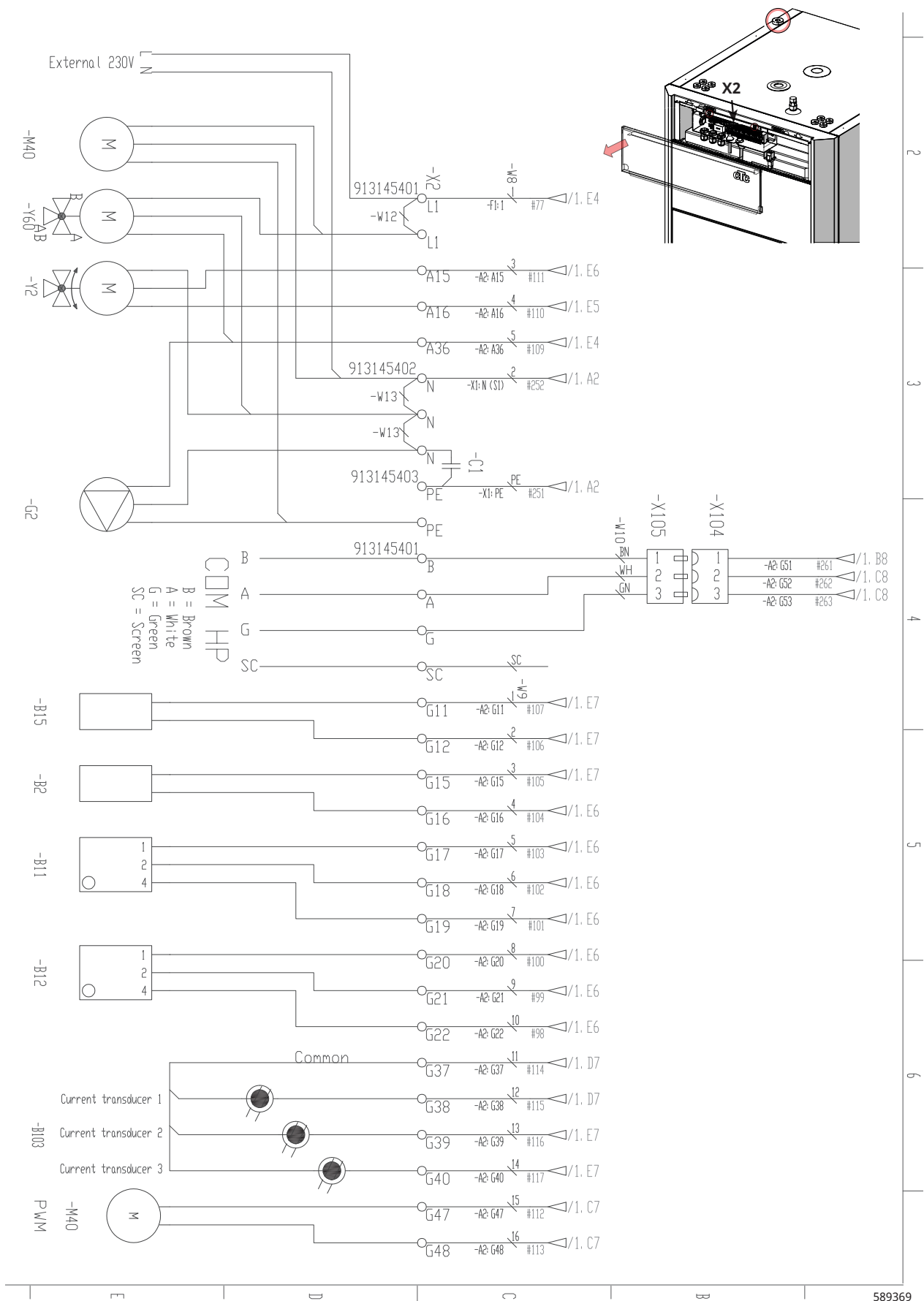

9.7 Sähkökaavio CTC EcoZenith i360 1x230V Relekortti A2 /1.

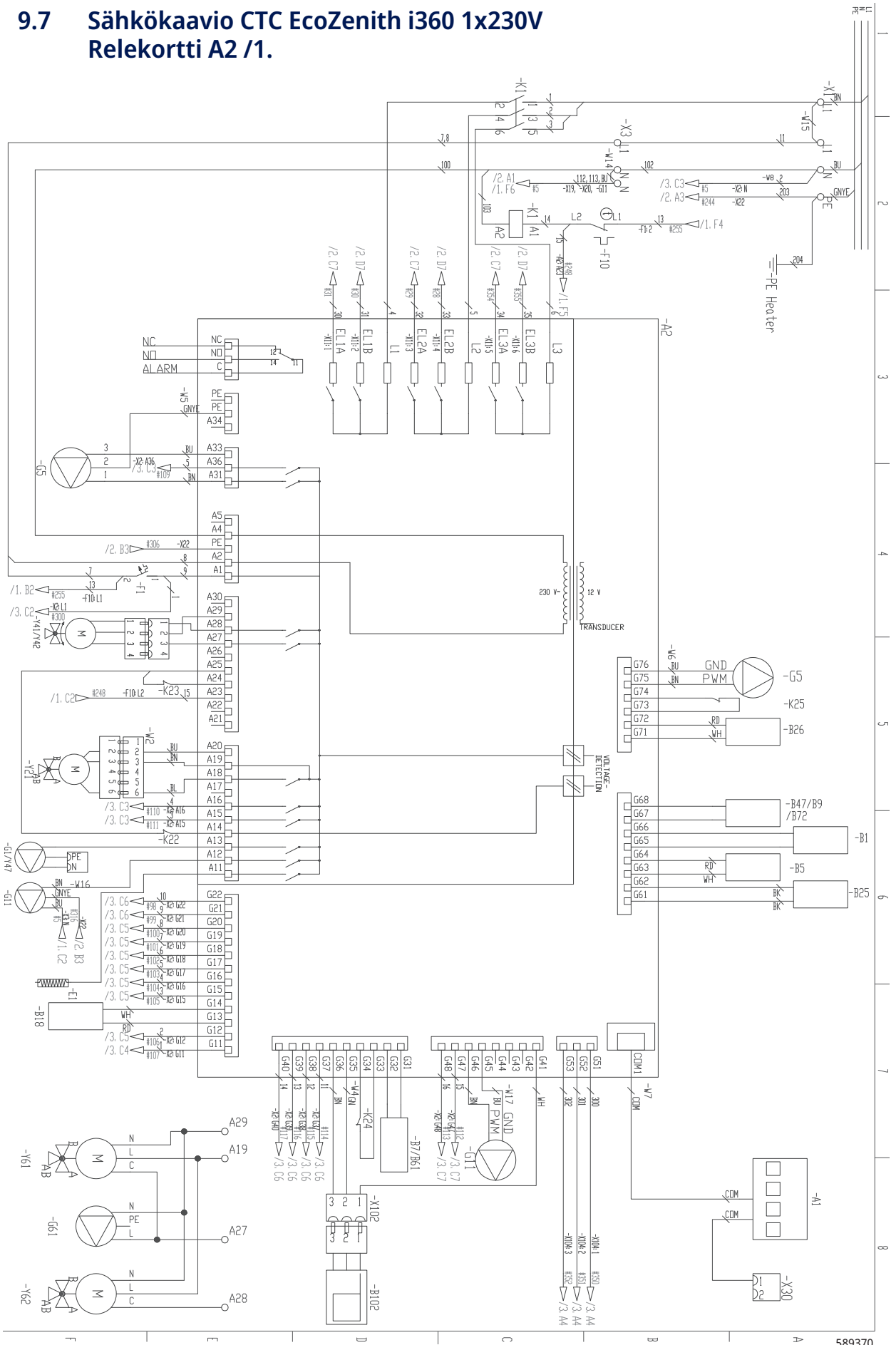

589370

9.8 Sähkökaavio CTC EcoZenith i360 1x230V Lämpövirtauslämmitin E15 /2.

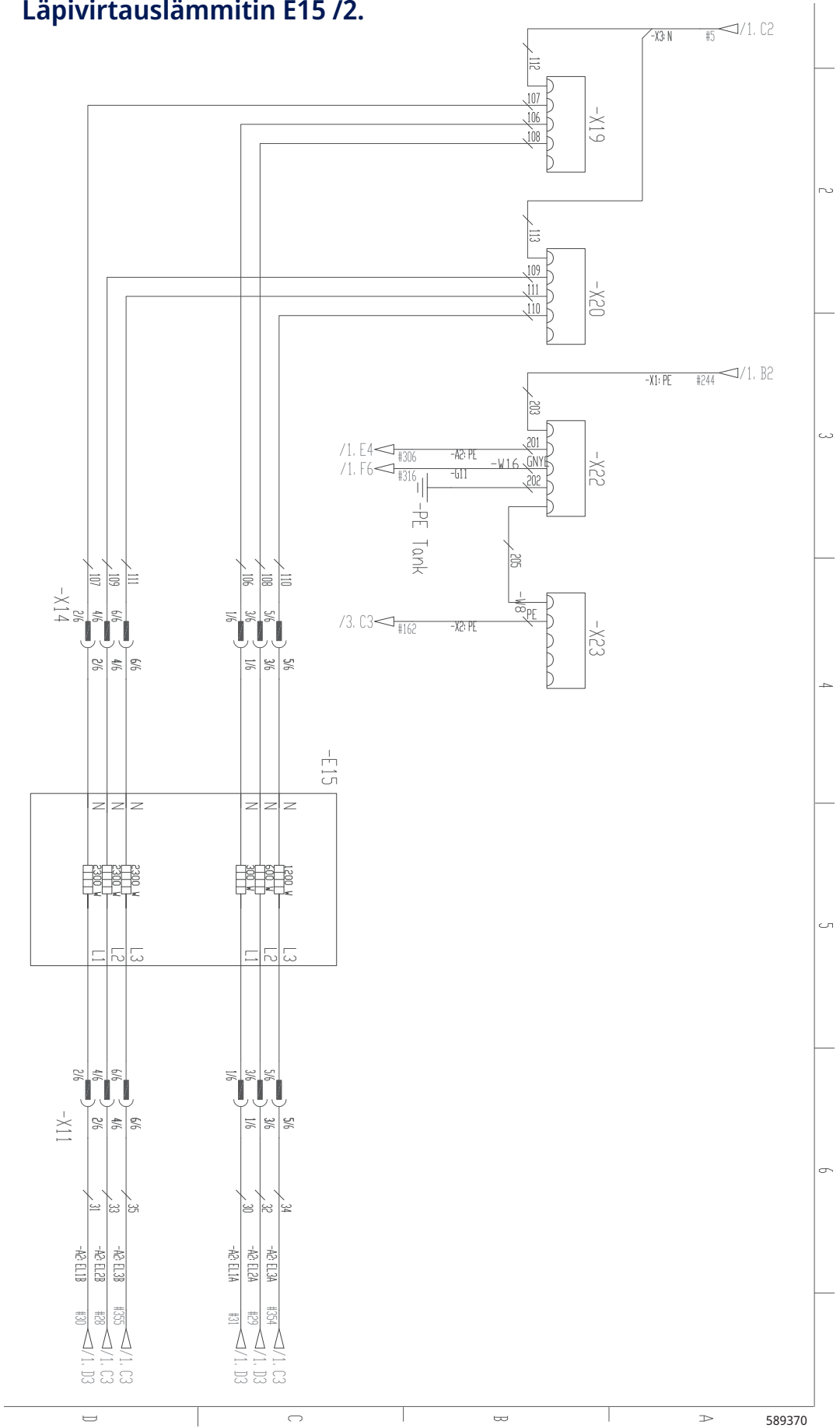

589370

9.9 Sähkökaavio CTC EcoZenith i360 1x230V Kytentäräma X2 /3.

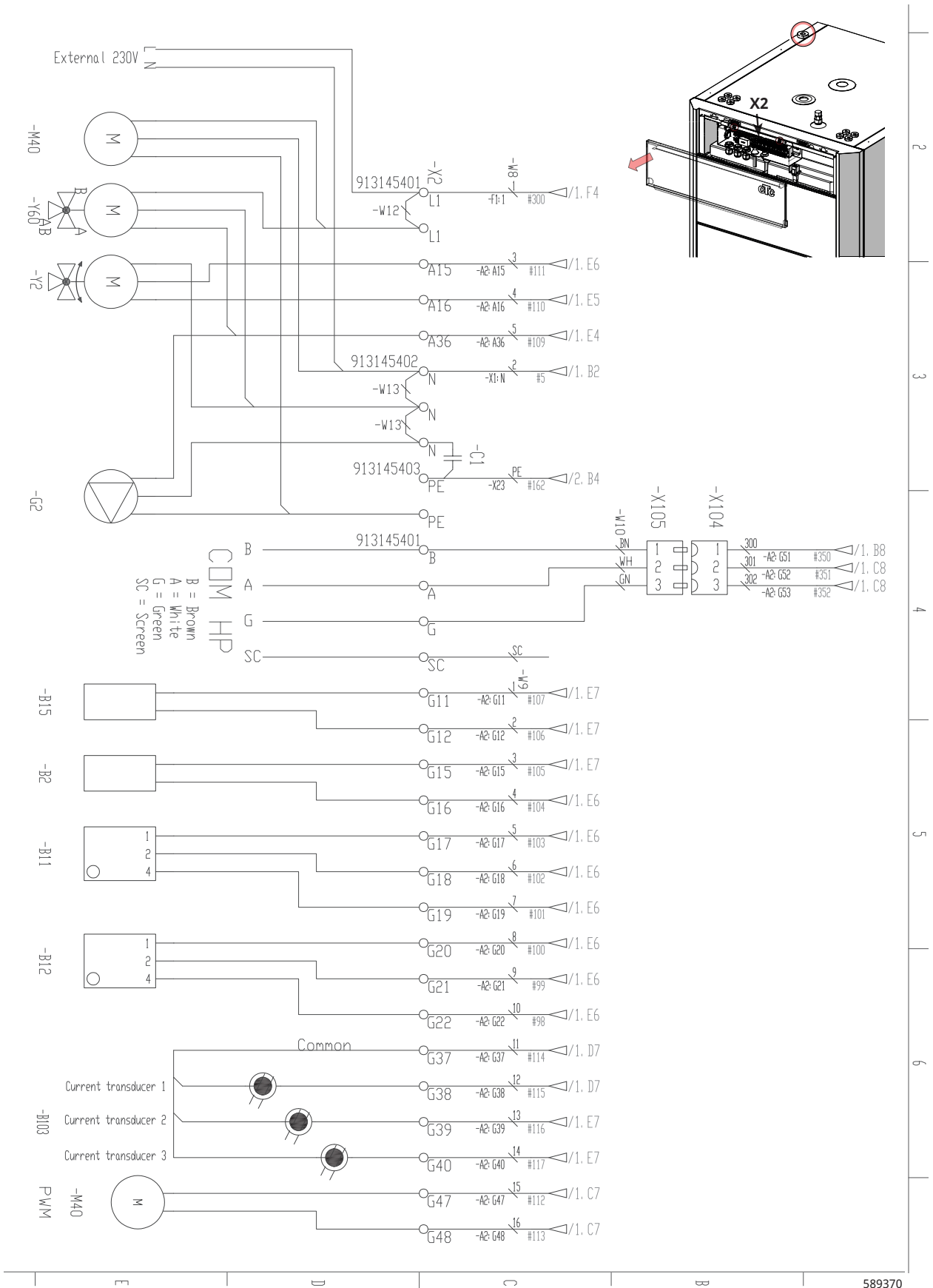

9.10 Sähkökaavio CTC EcoZenith i360 3x230V Relekortti A2 /1.

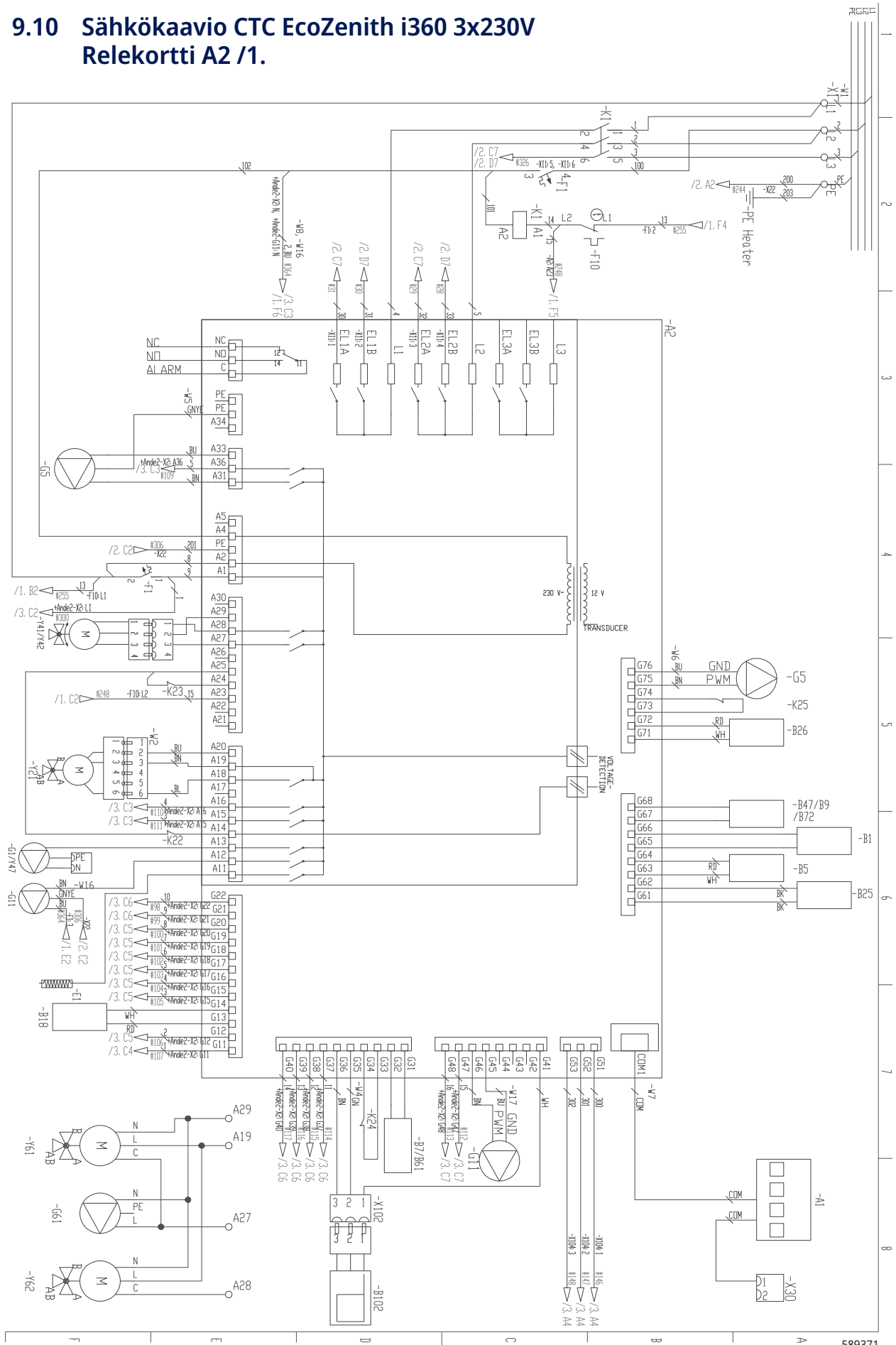

589371

9.11 Sähkökaavio CTC EcoZenith i360 3x230V Läpivirtauslämmitin E15 /2.

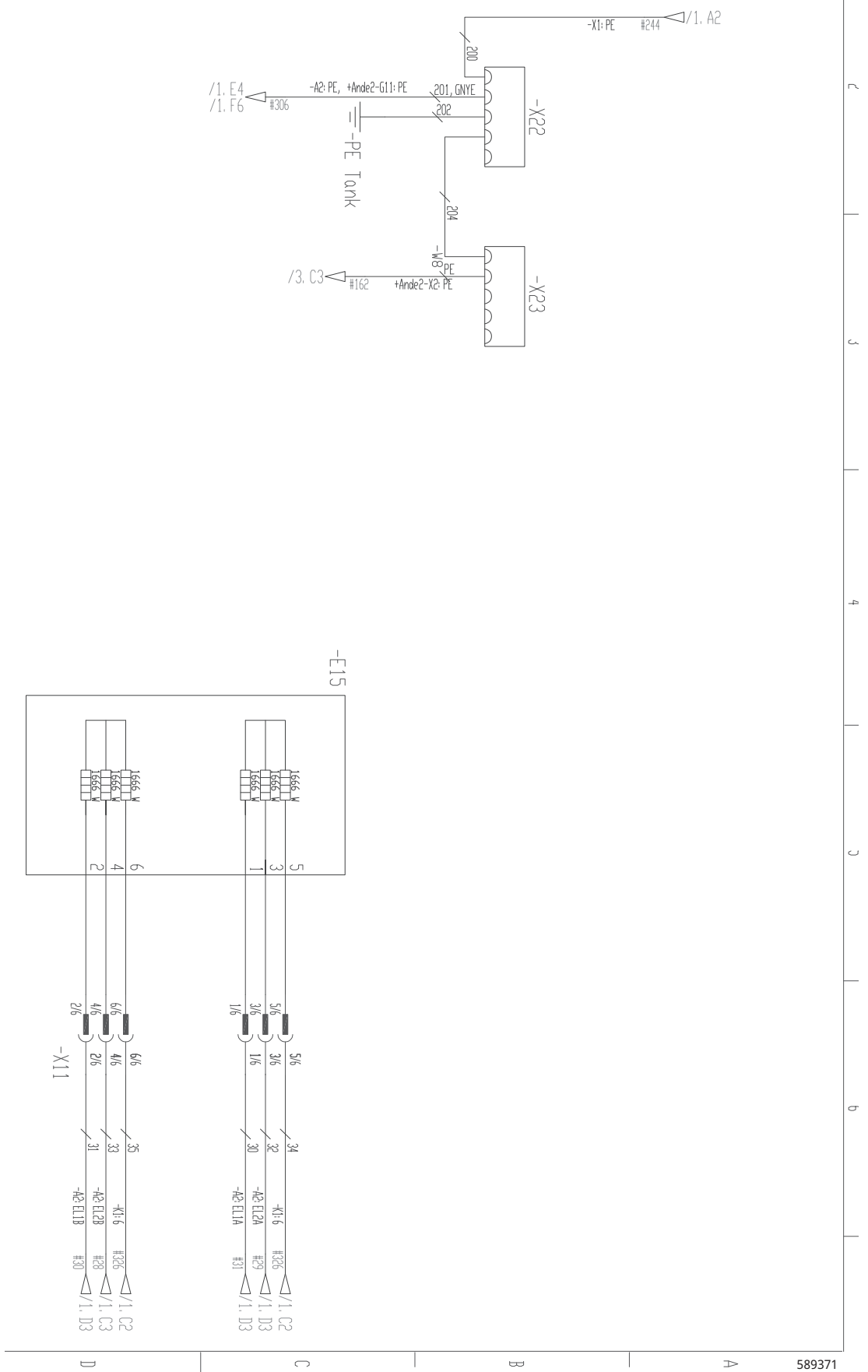

589371

9.12 Sähkökaavio CTC EcoZenith i360 3x230V KytKentäräma X2 /3.

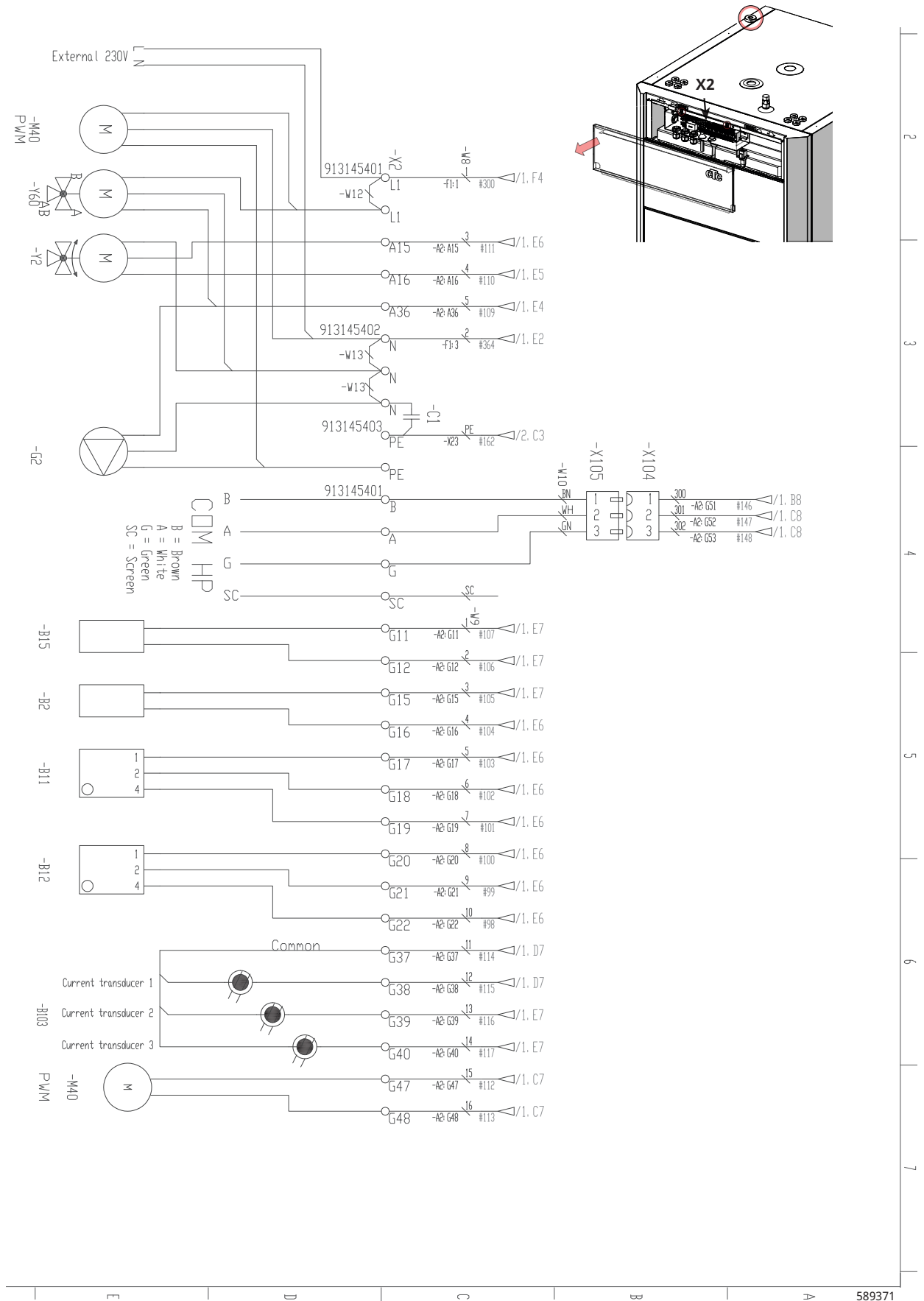

9.13 Sähkökomponenttien kytkentätaulukko

Tässä taulukossa ilmoitetaan komponenttien liitännät CTC EcoZenith i360 -relekkorttiin A2 tai kytkentärimaan X2. (Katso myös sähkökaavio).

Liitäntä	Nimike	Vaihtoehto	Kortti	Liitin	Johto
A1 - Näyttökortti	Näyttö		A2	COM A1	Kytkenä
A6	Gateway (lisävaruste CTC SmartControl)		X2		
B1	Menovesianturi 1	x	A2	G65	*
B1	Menovesianturi 1	x	A2	G66	*
B2	Menovesianturi 2	x	X2	G15	*
B2	Menovesianturi 2	x	X2	G16	*
B5	LKV-tankin anturi		A2	G63	*
B5	LKV-tankin anturi		A2	G64	*
B7	Paluuanturi	x	A2	G31	*
B7	Paluuanturi	x	A2	G32	*
B9	Ulkoisen kattilan anturi	x	A2	G67	*
B9	Ulkoisen kattilan anturi	x	A2	G68	*
B11	Huoneanturi 1	x	X2	G17	1
B11	Huoneanturi 1	x	X2	G18	2
B11	Huoneanturi 1	x	X2	G19	4
B12	Huoneanturi 2	x	X2	G20	1
B12	Huoneanturi 2	x	X2	G21	2
B12	Huoneanturi 2	x	X2	G22	4
B15	Ulkoanturi		X2	G11	*
B15	Ulkoanturi		X2	G12	*
B18	Menovesianturi		A2	G13	*
B18	Menovesianturi		A2	G14	*
B25	Lämpimän käyttöveden anturi		A2	G61	*
B25	Lämpimän käyttöveden anturi		A2	G62	*
B26	LKV-tankin anturi, ylempi		A2	G71	*
B26	LKV-tankin anturi, ylempi		A2	G72	*
B47	Anturi ULL-tankki	x	A2	G67	*
B47	Anturi ULL-tankki	x	A2	G68	*
B61	Anturi, jäähdytyskäiliö	x	A2	G31	*
B61	Anturi, jäähdytyskäiliö	x	A2	G32	*
B72	Paluuanturin, aktiivinen jäähdytys	x	A2	G67	*
B72	Paluuanturin, aktiivinen jäähdytys	x	A2	G68	*
B102	Virtausvahti		A2	G35	Vihreä
B102	Virtausvahti		A2	G36	Ruskea
B102	Virtausvahti		A2	G41	Valkoinen
B103	Virrannustin YHTEINEN	x	X2	G37	YHTEINEN
B103	Virrannustin L1	x	X2	G38	L1
B103	Virrannustin L2	x	X2	G39	L2
B103	Virrannustin L3	x	X2	G40	L3
E1	Lisälämmön rele		A2	A11	Musta/Ruskea
E1	Lisälämmön rele		X1	N	Sininen
E1	Lisälämmön rele		X1	PE	Vihreä/Keltainen

Liitäntä	Nimike	Vaihtoehto	Kortti	Liitin	Johto
G1	Järjestelmäpumppu 1		A2	A13	*
G2	Järjestelmäpumppu 2	x	A2	A36	Ruskea
G2	Järjestelmäpumppu 2	x	A2	PE	Keltainen/Vihreä
G2	Järjestelmäpumppu 2	x	A2	A34	Sininen
G5	Kiertovesipumppu, LKV-vaihdin		A2	A31	Ruskea
G5	Kiertovesipumppu, LKV-vaihdin		A2	A33	Sininen
G5	Kiertovesipumppu, LKV-vaihdin		A2	PE	Keltainen/Vihreä
G5	Kiertovesipumppu, LKV-vaihdin		A2	G75	Ruskea
G5	Kiertovesipumppu, LKV-vaihdin		A2	G76	Sininen
G11	Varaajapumppu HP1		A2	A12	Ruskea
G11	Varaajapumppu HP1		A2	G45	Sininen
G11	Varaajapumppu HP1		A2	G46	Ruskea
G11	Varaajapumppu HP1		X3	N	Sininen
G11	Varaajapumppu HP1		X3	Pe	Keltainen/Vihreä
G61	Kiertovesipumppu, aktiivinen jäähdytys	x	A2	A27	Musta
G61	Kiertovesipumppu, aktiivinen jäähdytys	x	A2	N	Sininen
G61	Kiertovesipumppu, aktiivinen jäähdytys	x	A2	PE	Keltainen/Vihreä
K22	Mukautuva kauko-ohjaus/SmartGrid	x	A2	A14	***
K22/K23	Mukautuva kauko-ohjaus/SmartGrid	x	A2	A25	***
K23	Mukautuva kauko-ohjaus/SmartGrid	x	A2	A24	***
K24	Mukautuva kauko-ohjaus/SmartGrid	x	A2	G33	***
K24	Mukautuva kauko-ohjaus/SmartGrid	x	A2	G34	***
K25	Mukautuva kauko-ohjaus/SmartGrid	x	A2	G73	***
K25	Mukautuva kauko-ohjaus/SmartGrid	x	A2	G74	***
M40	Puhallin		X2	G47/G48	Sininen/keltainen
COM HP - VP A1	Kommunikaatio lämpöpumppu		X2	B	Ruskea
COM HP - VP A1	Kommunikaatio lämpöpumppu		X2	A	Valkoinen
COM HP - VP A1	Kommunikaatio lämpöpumppu		X2	G	Vihreä
COM HP - VP A1	Kommunikaatio lämpöpumppu		X2	Sc	Näyttö
Y2	Shunttiventtiili 2	x	A2	A15	Musta
Y2	Shunttiventtiili 2	x	A2	A16	Ruskea
Y2	Shunttiventtiili 2	x	A2	A17	Sininen
Y21	Vaihtotenttiili LKV		A2	A18	Musta
Y21	Vaihtotenttiili LKV		A2	A19	Ruskea
Y21	Vaihtotenttiili LKV		A2	A20	Sininen
Y41	Shunttiventtiili ULL-tankki	x	A2	A27	Musta
Y41	Shunttiventtiili ULL-tankki	x	A2	A28	Ruskea
Y41	Shunttiventtiili ULL-tankki	x	A2	A29	Sininen
Y42	Shunttiventtiili Ulkoinen kattila	x	A2	A27	Musta
Y42	Shunttiventtiili Ulkoinen kattila	x	A2	A28	Ruskea
Y42	Shunttiventtiili Ulkoinen kattila	x	A2	A29	Sininen
Y47	Sähkötoiminen sulkuventtiili	x	A2	A13	*
Y60	Shunttiventtiili, vapaa viilennys	x	A2	A36	Musta
Y60	Shunttiventtiili, vapaa viilennys	x	X2	L1	Ruskea
Y60	Shunttiventtiili, vapaa viilennys	x	X2	N	Sininen

Liitäntä	Nimike	Vaihtoehto	Kortti	Liitin	Johto
Y61	Vaihtovernitiilin lämmitys / aktiivijäähdytys	x	A2	A19	Ruskea
Y61	Vaihtovernitiilin lämmitys / aktiivijäähdytys	x	A2	A27	Musta
Y61	Vaihtovernitiilin lämmitys / aktiivijäähdytys	x	A2	A29	Sininen
Y62	Vaihtovernitiili, tarpeenrele, aktiivinen viilennys	x	A2	A19	Ruskea
Y62	Vaihtovernitiili, tarpeenrele, aktiivinen viilennys	x	A2	A28	Musta
Y62	Vaihtovernitiili, tarpeenrele, aktiivinen viilennys	x	A2	A29	Sininen
NC	Hälytyslähde, Ulkoinen signaali		A2	NC	NC
NO	Hälytyslähde, Ulkoinen signaali		A2	NO	NO
Alarm	Hälytyslähde, Ulkoinen signaali		A2	C	Alarm

**Johto voidaan kytkeä komponentin liitännästä riippumatta.*

****Kytkeä kauko-ohjaustoimintojen kuvauksen mukaisesti.*

9.14 Laajennuskortin sähkökaavio

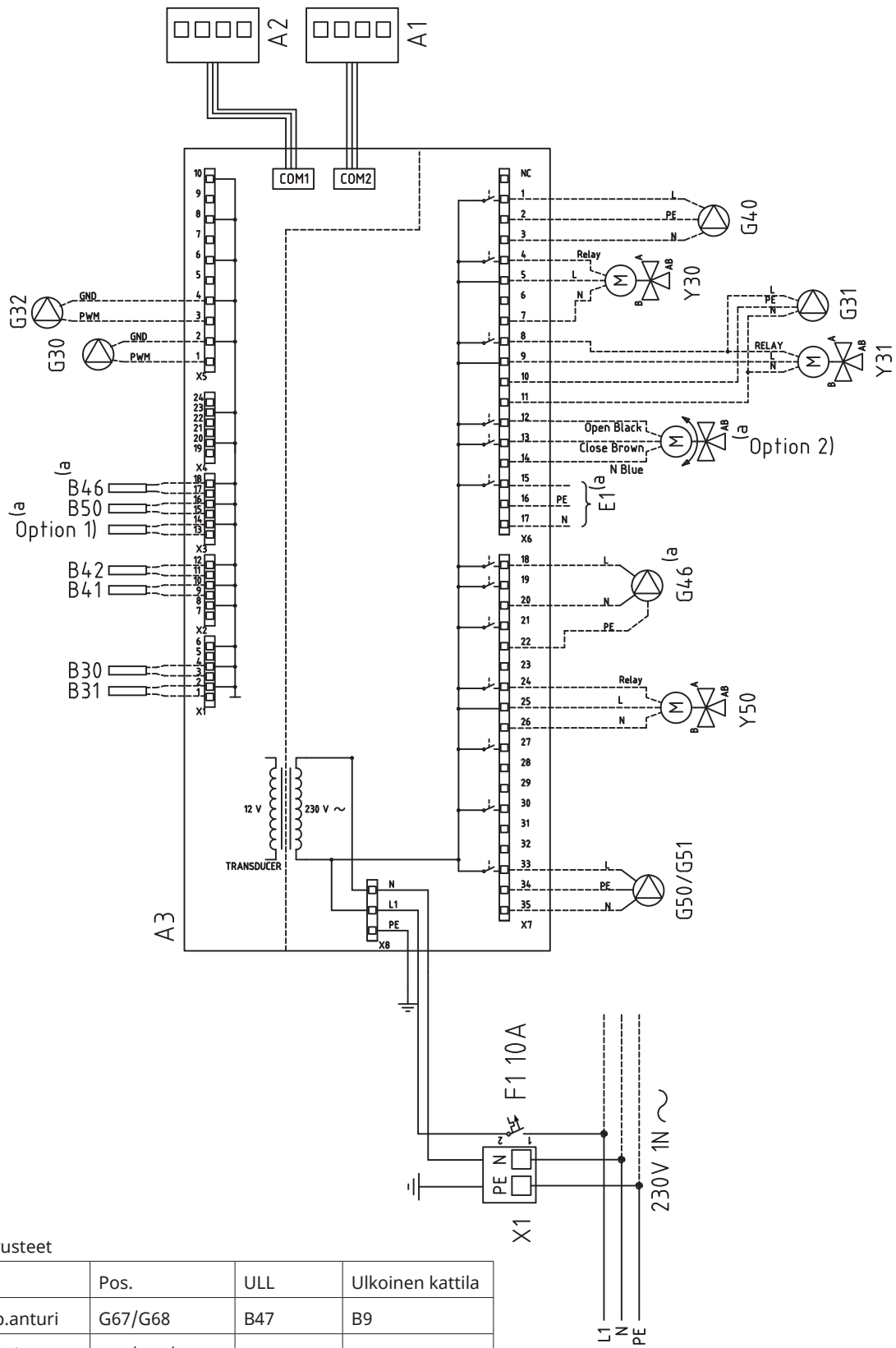

Lisävarusteet

Nro	Pos.	ULL	Ulkoinen kattila
1) lämp.anturi	G67/G68	B47	B9
2) venttiili	A27/A28/A29	Y41	Y42

9.15 Laajennuskortti A3:n kytkentätaulukko

Tässä taulukossa on ilmoitettu komponenttien liitännät CTC EcoZenith i360 -laajennuskorttiin A3. (Katso myös laajennuskortin sähkökaavio).

	Nimike	Liitin/johto	
A1	Näyttö	COM2	*
A2	Rele/pääkortti	COM1	*
B9	Ulkoisen kattilan anturi	X3:13	*
B9	Ulkoisen kattilan anturi	X3:14	*
B31	Keräinanturi ulos	X1:1	*
B31	Keräinanturi ulos	X1:2	*
B30	Keräinanturi sisään	X1:3	*
B30	Keräinanturi sisään	X1:4	*
B41	Anturi ulkoinen varaaja ylä	X2:9	*
B41	Anturi ulkoinen varaaja ylä	X2:10	*
B42	Anturi ulkoinen varaaja ala	X2:11	*
B42	Anturi ulkoinen varaaja ala	X2:12	*
B46	Anturi, termostaatti	X3:18	*
B46	Anturi, termostaatti	X3:19	*
B47	Anturi ULL-tankki	X3:13	*
B47	Anturi ULL-tankki	X3:14	*
B50	Allasanturi	X3:15	*
B50	Allasanturi	X3:16	*
G30	Kiertovesipumppu, aurinkokeräin	X5:1	PWM
G30	Kiertovesipumppu, aurinkokeräin	X5:2	GND
G32	Pumppu tasolämmönvaihdin aurinkolämmitys	X5:3	PWM
G32	Pumppu tasolämmönvaihdin aurinkolämmitys	X5:4	GND
G40	Kiertovesipumppu LKV-kierto	X6:1	L
G40	Kiertovesipumppu LKV-kierto	X6:2	PE
G40	Kiertovesipumppu LKV-kierto	X6:3	N
G31	Pumppu, uudelleenlataus porausreiän	X6:8	L
G31	Pumppu, uudelleenlataus porausreiän	X6:10	PE
G31	Pumppu, uudelleenlataus porausreiän	X6:11	N
E1	Ulkoisen kattilan rele	X6:15	L
E1	Ulkoisen kattilan rele	X6:16	PE
E1	Ulkoisen kattilan rele	X6:17	N
G46	Latauspumppu	X7:18	L
G46	Latauspumppu	X7:20	N
G46	Latauspumppu	X7:22	PE

	Nimike	Liitin/johto	
G50	Allaslämmönkiertovesipumppu	X7:33	L
G50	Allaslämmönkiertovesipumppu	X7:34	PE
G50	Allaslämmönkiertovesipumppu	X7:35	N
G51	Allaslämmönkiertovesipumppu	X7:33	L
G51	Allaslämmönkiertovesipumppu	X7:34	PE
G51	Allaslämmönkiertovesipumppu	X7:35	N
Y30	Vaihtoventtiili aurinko, ulkoinen varaaja	X6:4	Rele
Y30	Vaihtoventtiili aurinko, ulkoinen varaaja	X6:5	L
Y30	Vaihtoventtiili aurinko, ulkoinen varaaja	X6:7	N
Y31	Vaihtoventtiili aurinko, liuos	X6:8	Rele
Y31	Vaihtoventtiili aurinko, liuos	X6:9	L
Y31	Vaihtoventtiili aurinko, liuos	X6:11	N
Y50	Vaihtoventtiili allas	X7:24	Rele
Y50	Vaihtoventtiili allas	X7:25	L
Y50	Vaihtoventtiili allas	X7:26	N

* Johto voidaan kytkeä komponentin liitäntärimasta riippumatta.

9.16 Antureiden kytkentä

Anturit kytketään liittimeen X2 magneettilistan taakse.

Katso oikeat liitännät sähkökaaviosta ja kytkentätaulukosta.

Anturirima

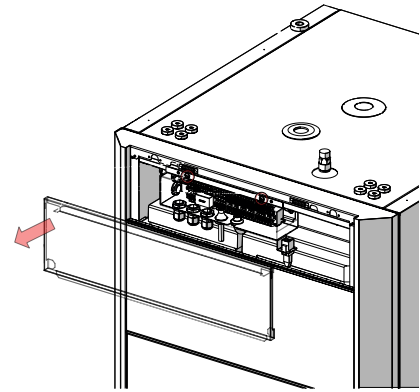
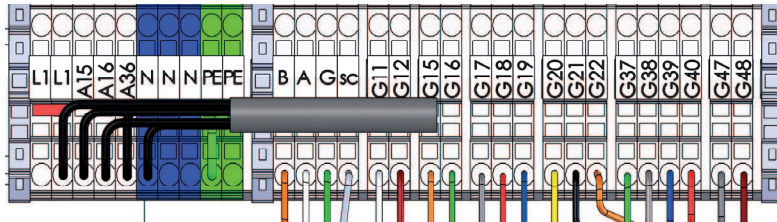

9.16.1 Ulkoanturin (B15) kytkeminen

Ulkoanturi asennetaan talon luoteis- tai pohjoisseinälle, jotta aamu- ja iltaurinko eivät osuisi siihen. Anturi on suojattava, jos on olemassa riski, että auringonsäteet osuvat suoraan siihen.

Sijoita anturi julkisivuun n. 2/3 korkeudelle, lähelle nurkkaa, mutta ei katoksen tai muun tuulensuojan alle. Anturia ei myöskään saa asentaa ilmastointikanavien, ovien eikä ikkunoiden yläpuolelle, missä muu kuin ulkolämpötila voisi vaikuttaa anturiin.

i Kiinnitä anturikaapeli vasta, kun olet kokeillut sille parhaan paikan.

9.16.2 Huoneanturin (B11 & B12) kytkeminen

Huoneanturi sijoitetaan taloon keskeiselle ja mahdollisimman avoimelle paikalle, mielellään huoneiden väliseen halliin. Näin anturi tunnistaa parhaiten talon keskilämpötilan.

Vedä 3-johdinkaapeli (vähintään 0,5 mm²) tuotteen ja huoneanturin välille. Kiinnitä anturi sen jälkeen ruuveilla seinään, noin 2/3 korkeudelle. Kytke huoneanturin kaapeli tuotteeseen.

Jos kokoonpanoon liitetään langaton huoneanturi (lisävaruste), katso langattoman huoneanturin ohje.

Huoneanturin liitännän tarkastus

- Mene valikkoon: "Edistyneempi/Huolto/Testi/Lämmitysjärjestelmä".
- Siirry kohtaan "Huoneanturi LED" ja paina "OK".
- Valitse "Päälle" painikkeella "+" ja paina "OK". Tarkista, että huoneanturin LED-valo palaa. Jos led ei pala, tarkista johdot ja liitännät.
- Valitse "Pois" painikkeella "-" ja paina "OK". Jos OK-diodi sammuu, tarkistus on valmis.
- Palaa aloitussivulle painamalla "Alkuun"-painiketta.

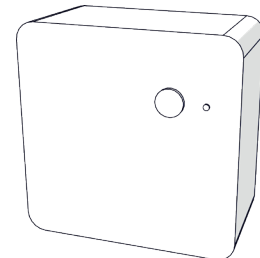
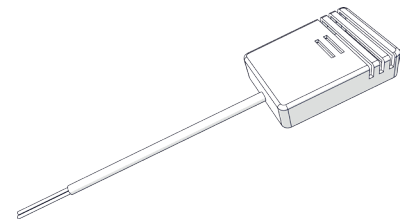

9.16.3 Anturin asentaminen putkeen

Tunnistin on anturin etuosassa, katso kuva.

- Kiristä anturi lujasti paikalleen toimitukseen kuuluvalla kiristyspannalla.
- Huolehdi, että anturi on hyvässä kontaktissa putkeen. Laita anturin etuosan ja putken väliin kontaktitahnaa hyvän lämmönjohtokyvyn saavuttamiseksi.
- **Tärkeää!** Eristä anturi putkieristeellä.
- Kytke johdot anturirimaan.

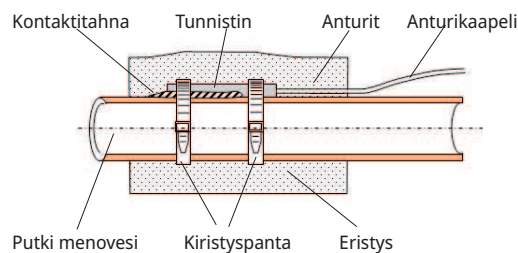

9.16.4 Menovesianturin kytkentä (B1 ja B2)

Menovesianturin 1 (B1) ja 2 (B2) kytkentä. Asenna menovesianturi menovesiputkeen, mielellään kiertovesipumpun jälkeen.

- Viilennystä säädetään menovesianturilla 2 (B2), mikä tarkoittaa, että lämmitysjärjestelmä 2 ja viilennystä ei voi käyttää samanaikaisesti.

9.16.5 Paluuanturin kytkentä, jos asennus ei sisällä lämpöpumppua

Paluuanturin (B7) kytkennän yhteydessä. Asenna anturi paluuvesiputkeen ennen liitäntää laitteeseen.

9.16.6 Liitettyjen anturien tarkastus

Mikäli jokin antureista on virheellisesti liitetty, siitä tulee ilmoitus näyttöön, esim. "Hälytys anturi ulkona". Jos väärin kytkettyjä antureita on useita, eri hälytykset näytetään eri riveillä.

Jos yhtään hälytystä ei näy, anturit toimivat oikein.

9.17 Virrantunnistimien liittäminen

Kolmen anturin virrantunnistimia käytetään tuotemalleissa, joissa on liitäntä 400V 3N ~ 50 Hz (3×400V) ja 230V 3N ~ 50 Hz (3×230V), katso "Tekniset tiedot".

Kolme virrantunnistinta, yksi jokaista vaihetta varten, asennetaan ryhmäkeskukseen. Jokainen sähkömittarista ryhmäkeskukseen lähtevä vaihe vietään virrantunnistimen kautta ennen vastaavaan kiskoon asentamista. Tällä tavalla vaihevirtaa voidaan seurata jatkuvasti ja verrata tuotteen kuormitusvahtiin asetettuun arvoon. Jos virta on suurempi, ohjausyksikkö kytkee sähkövastuksen tehoasteita pois päältä. Jos se ei riitä, myös asennettua lämpöpumppua rajoitetaan. Kun virta laskee määritetyn arvon alapuolelle, lämpöpumppu ja sähkövastus kytketään takaisin päälle. Virrantunnistimet huolehtivat yhdessä elektroniikan kanssa siitä, että tehoa ei kytketä enempää kuin mitä pääsulakkeet kestävät.

Enintään 35 A:n pääsulake on mahdollinen. Jos pääsulake on suurempi, on käytettävä muunnoslukua.

Virrantunnistimien kaapeliaukon läpimitta on 11 mm.

Kytettyjen virrantunnistimien liitännästä ei tule hälytystä, mutta virta-arvot ovat luettavissa "Nykyiset käyttötiedot" -valikossa. Huomaa, että toleranssi/tarkkuus on hyvin alhainen pienillä virta-arvoilla.

9.18 Sähkötehon asetus varatilassa

Sähköteho varalämpötilassa asetetaan relekortin (A2) DIP-kytkimellä. DIP-kytkin on merkitty tekstillä "RESERV".

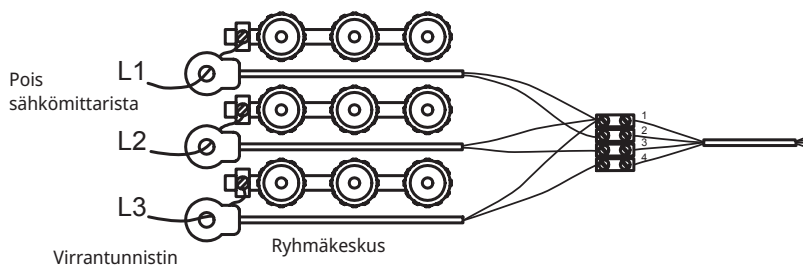

Kun kytkin on käännetty asentoon ON, tehoaste on aktiivinen varalämmitystilassa. Tehdasasetettu tila oikealla olevien kuvien mukaisesti.

	Sähkövastuksen tehoasteiden teho [kW]					
	EL1A	EL1B	EL2A	EL2B	EL3A	EL3B
CTC EcoZenith i360 3x400V	0.5	2.8	1	2.8	2	2.8
CTC EcoZenith i360 1x230V	0.3	2.3	0.6	2.3	1.2	2.3
CTC EcoZenith i360 3x230V	3	3	3	3	-	-

Varalämmön kokonaisteho 3×400:lle ja 1×230:lle saadaan laskemalla yhteen aktiivisen releen teho. Kokonaisteho 3×230V:lle vaihtelee yhdistelmän mukaan, katso kytkentä sähkökaaviosta. Teho voidaan mukauttaa kiinteistön mukaan.

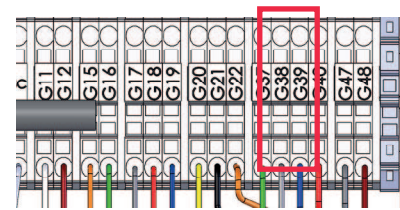

Liitäntä anturirimaan, katso sähkökaavio. Käytä vähintään 0,5 mm² johtoa.

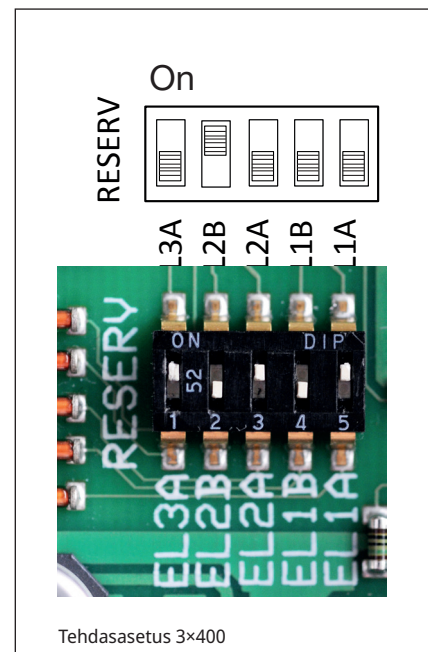

Tehdasasetus 3×400

9.19 Anturien vastustaulukko

[°C]	NTC 22K [Ω]	NTC 150 [Ω]	NTC 015 WF00 [Ω]
130	800		
125	906		
120	1027		
115	1167		
110	1330		
105	1522		
100	1746		
95	2010		
90	2320		
85	2690		
80	3130		
75	3650		
70	4280	32	
65	5045	37	
60	5960	43	
55	7080	51	
50	8450	60	
45	10130	72	
40	12200	85	5830
35	14770	102	6940
30	18000	123	8310
25	22000	150	10000
20	27100	182	12090
15	33540	224	14690
10	41800	276	17960
5	52400	342	22050
0	66200	428	27280
-5	84750	538	33900
-10	108000	681	42470
-15	139000	868	53410
-20	181000	1115	67770
-25	238000	1443	86430
-30		1883	
-35		2478	
-40		3289	

10. Asennus, Kommunikaatio

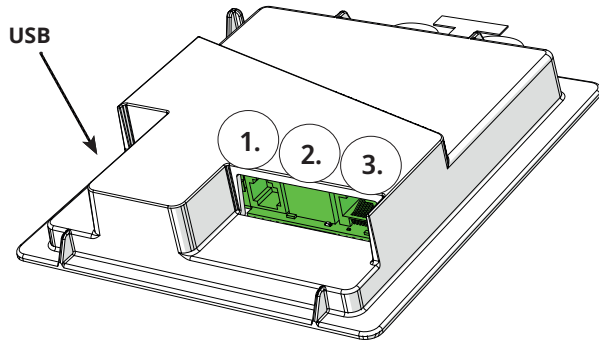

Näyttöyksikön takana on kolme porttia tiedonsiirtoa varten.

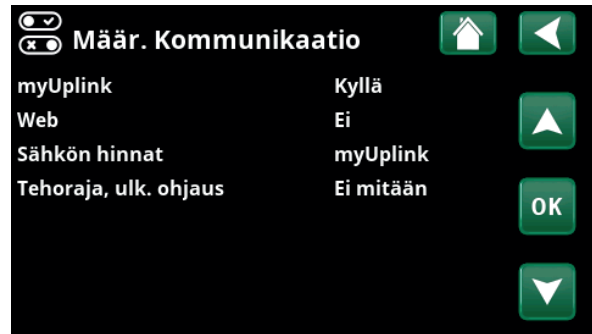

Valikko "Edistyneempi/Määrittele/Kommunikaatio".



Näytön tiedonsiirtoportit

- 1 **Portti 1. RS485-portti ilman galvaanista suojausta.**
Määrittele BMS:
Kyllä - mahdollistaa BMS:n RS485-portin kautta.



- 2 **Portti 2. Verkko-liitäntä (Ethernet), katso kytkentä seuraavalta sivulta.**
Määrittele sovellus:
myUplink: Kyllä - mahdollistaa yhteyden sovellukseen.

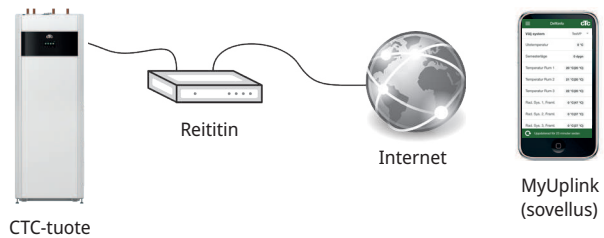

Määrittele Internet:
Kyllä - mahdollistaa verkkoyhteyden, näytön peilauksen "CTC Remote" sekä BMS*-rakennusautomaatiotoiminnon etäohjauksella verkkokaapelin kautta lähiverkkoon.



- 3 **Portti 3. Tiedonsiirto tuotteen sähkökaapeleiden ja näytön välillä: Asennettu tehtaalla.**

*Portti 2 - Verkko-liitäntä (Ethernet), kun BMS liitetään TCP/IP:n kautta.

10.1 Ethernet-kaapelin asennus

Verkon ja sovelluksen määrittämistä ja aktivointia varten on Ethernet-kaapeli asennettava alla kuvatulla tavalla.

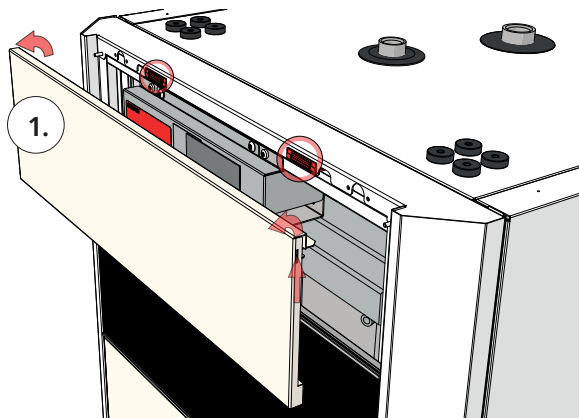

1. Vedä magneettista ulos. Se on kiinnitetty magneeteilla. Jos ilmenee ongelmia, käytä pientä ruuvitalttaa yläreunan kourussa.

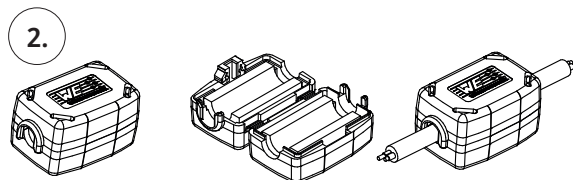

2. Avaa ferriitti tarvikepakkauksesta, purista kiinni Ethernet-kaapelin ja liitännän ympärille.

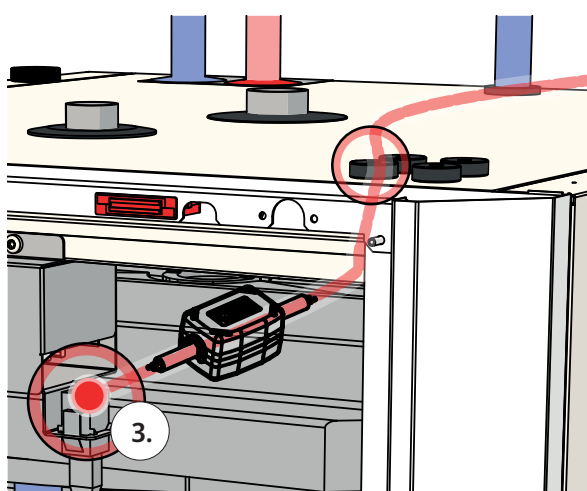

3. Kytke Ethernet-kaapeli.

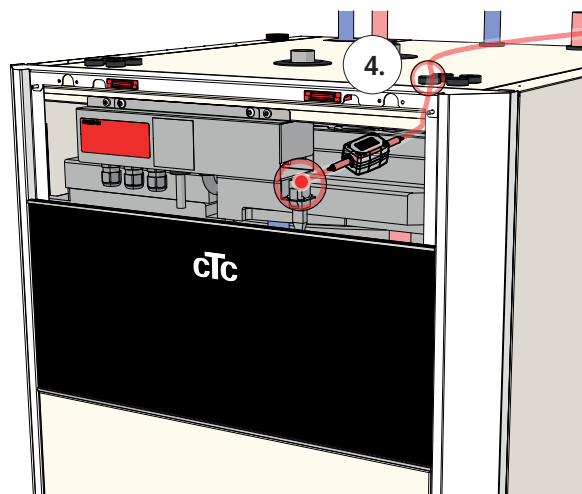

4. Reititä Ethernet-kaapeli minkä tahansa katossa olevan reiän läpi, poista kumiläpivienti tarvittaessa.

5. Liitä Ethernet-kaapeli verkkoliitäntään tai reitittimeen.

Jos haluat sallia ja määrittää yhteyden, katso luku "Kommunikaatio" kappaleessa "Edistyneempi/Määrittele".



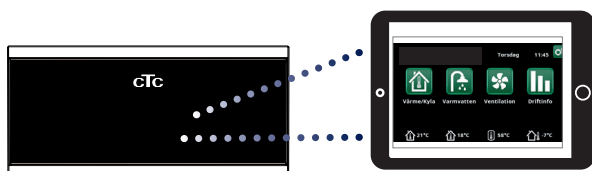

10.2 Remote - Näytön peilaus

- Kytke Ethernet-kaapeli, katso edellinen sivu.
- Edistyneempi / Määrittele / Kommunikaatio / Web - Kyllä. Antaa tuotteen muodostaa yhteyden salaamattomalla verkkoliikenteellä lähiverkkoon. Reititin ja palomuuuri Internetiin päin tarvitaan.
- Edistyneempi / i - Skannaa QR-koodi tabletilla tai älypuhelimella. 
- Tallenna suosikiksi/kuvakkeena puhelimeen/tabletille/tietokoneeseen. Kun älypuhelin/tabletti on yhdistetty paikalliseen verkkoon, päästään tuotteen kosketusnäyttöön aivan kuin käyttäisit tuotteen näyttöä.
- Sovelluksessa: skannaa QR-koodi tai kirjoita osoite "http://ctcXXXX/main.htm". (XXXX = näytön sarjanumeron neljä viimeistä numeroa, esimerkiksi sarjanro 888800000040 = "http://ctc0040/main.htm"). Ongelmatilanteissa: päivitä laite nykyiseen IP-numeroon napsauttamalla linkkiä.



Tabletti/älypuhelin/tietokone lähiverkon kosketusnäyttönä "Edistyneempi / Määrittele / Kommunikaatio / Web" - "Kyllä".

 **Systeminformation**
 

Seriennummer	888800000040
MAC-adress	020000000025
Programversion	20200422
Bootloaderversion	1.0

Juridisk information



http://ctc0040/main.htm"

10.3 myUplink



myUplink-sovelluksella voit helposti valvoa ja muuttaa lämpöpumppusi ja lämmitysjärjestelmäsi asetuksia

matkapuhelimella. Käyttämällä myUplink-sovellusta voit muuttaa haluttua sisälämpötilaa ja lämpimän veden asetuksia tai ottaa käyttöön lomatilan. Sovelluksen helposti ymmärrettävästä grafiikasta voit seurata lämpötiloja ja lämpöpumpun suorituskykyä. Jos lämpöpumpussa on hälytys, myUplink saa siitä push-ilmoituksia.

Sovelluksen asennus

- Lataa myUplink App Storesta tai Google Playsta.
- Luo tili.
- Lisää järjestelmä.

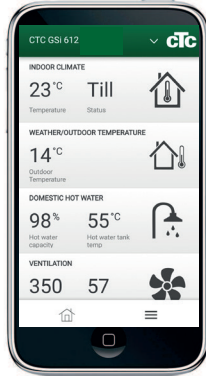

myUplinkin määrittäminen

Määritä myUplink näyttövalikossa "Edistyneempi/Määrittele/Kommunikaatio".

myUplink Ei (Kyllä/Ei)

Valitsemalla "Kyllä" voit yhdistää ohjaustuotteen myUplink-sovellukseen.



Yhdistäminen myUplink-sovellukseen

Näyttövalikon "Edistyneempi/Asetukset/Kommunikaatio/myUplink" rivit näkyvät harmaana, kunnes näyttö on yhdistetty myUplinkiin.

Yhteyttä muodostettaessa ylimmillä rivillä lukee "Hae yhteysmerkkijono".

Ajan umpeuduttua yhteysmerkkijono katoaa näytöstä ja voit pyytää uuden merkkijonon painamalla näytön kohtaa "Hae yhteysmerkkijono".

Yhdistä järjestelmä myUplink-sovellukseen skannaamalla QR-koodi näyttövalikossa. Vaihtoehtoisesti voit syöttää yhdistämistiedot manuaalisesti. Katso kohta "Järjestelmän lisääminen".

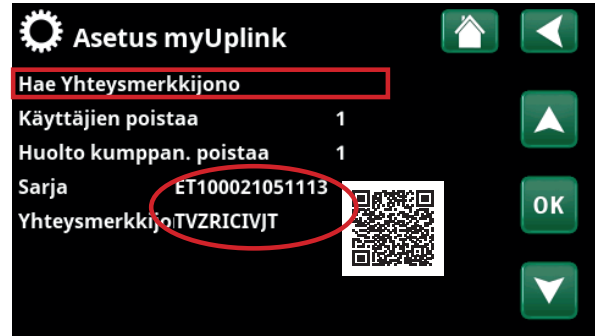

Järjestelmän lisääminen

Yhdistä järjestelmäsi omaan tiliisi napsauttamalla myUplink-sovelluksen oikeassa yläkulmassa olevan logon vieressä olevaa alanuolta. Valitse tämän jälkeen "Lisää järjestelmä"*.

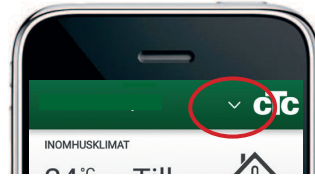

QR-koodin skannaaminen

Valitse "Skannaa QR-koodi" ja skannaa sen jälkeen näytön QR-koodi (Edistyneempi/Asetukset/Kommunikaatio/myUplink). Tarkista generoidut tiedot ja paina "Yhdistä".

Manuaalinen syöttö

Jos QR-koodi puuttuu tai jos sitä ei voi lukea, valitse ensin "Syötä manuaalisesti" ja sitten "Syötä yhdistämistiedot".

- Syötä sarjanumero ja yhteysmerkkijono. Valitse sitten "Jatka".
- Kirjoita järjestelmän nimi (esim. kiinteistön osoite).
- Syötä järjestelmän sijaintipaikan postinumero.
- Valitse maa, jossa järjestelmä sijaitsee.

Käyttäjän lisääminen

Tilin luominen edellyttää sovelluksen lataamista. Käyttäjää ei voi lisätä ennen kuin tili on luotu.

Samaan järjestelmään voi yhdistää useita käyttäjiä. Pääkäyttäjänä voit lisätä käyttäjiä niin, että he voivat valvoa järjestelmääsi. Vain olemassa olevia tilejä voi lisätä. Ne on luokiteltu käyttöoikeuksien "Valvonta" ja "Ohjaus" mukaan.

i Järjestelmää voi valvoa ja ohjata myös verkkosivulta <https://myuplink.com>.

*Uuden yhteyden muodostaminen edellyttää aiemman käyttäjän poistamista.

11. Ensimmäinen käynnistys

CTC EcoZenith i360 voidaan asentaa ja ottaa käyttöön ennen maalämpö- tai ilma/vesilämpöpumpun käyttöönottoa. Jos ennen lämpöpumpun asennusta käytetään tuotetta, kuten sähkökattilaa, asentajan on kytkettävä lämpöpumpun tuloputket ja lähtöputket, katso putkiasennusta käsittelevä luku. Tuote voidaan käynnistää myös ilman huoneanturia, koska asetettu lämmityskäyrä säättää silloin lämpöä. Anturi voidaan kuitenkin aina asentaa hälytysvalotoimintoa varten.

Ennen ensimmäistä käynnistystä

1. Varmista, että laitteessa ja piirissä on vettä ja että ilmaus on suoritettu. (EcoZenith i360 ilmataan manuaalisesti tuotteen päällä olevalla varoventtiilillä. Aktivoi myös automaattiset ilmanpoistimet ensimmäisen kolmen kuukauden jälkeen).
2. Jos asennetaan lämpöpumppu, noudata lämpöpumpun asennusoppaan ohjeita.
3. Varmista, että kaikki liitokset ovat kiristettyjä ja tiiviitä.
4. Varmista, että sekä anturi että järjestelmän pumppu on liitetty sähkökytkentään. Tarkista, että eristekannen takana olevat kytkennät ovat tiiviitä. Irrota molemmat eristekannet vetämällä varovasti merkityistä kohdista.

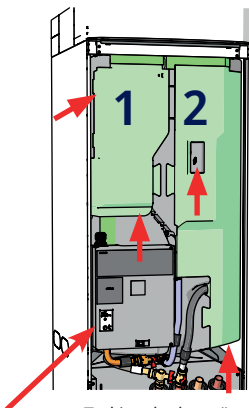

Tarkista kytkennät.

Opastetun asennuksen lopussa tarkistetaan mahdollisten virrantunnistimien kytkennät. Tässä tilassa on tärkeää varmistaa, että paljon sähköä käyttävät laitteet on sammutettu koko talossa.

HUOM! Tuotteessa on automaattinen, taustalla toimiva ilmausjakso lämminvesijärjestelmälle. Jakson kesto on noin 15 minuuttia, eikä se vaikuta muihin toimintoihin.

Ensimmäinen käynnistys

Kytke virta turvakytkimellä, näyttöikkuna syttyy. Katso asetukset luvusta "Asennusopas".

Pelkästään sähkökattilan käyttö

Kun tuote käynnistetään ilman porakaivoa, on tarpeen määrittää sähköteho LKV-tuotantoa varten valikossa "Edistyneempi/Asetukset/Sähkövastus/Max sähkövastus LKV kW".

i Valittu sähköteho kirjoitetaan tyyppikilpeen merkintäkynällä.

i Tallenna nämä asetukset valikossa: "Edistyneempi/Asetukset/Säästä omat asetukset".

11.1 Asennusopas

Järjestelmän käynnistyksen yhteydessä ja uudelleenasetuksen yhteydessä (katso luku "Edistyneempi/Huolto") on tehtävä useita järjestelmävalintoja. Alla on kuvattu näytössä näkyvät valikot, annetut arvot ovat vain esimerkkejä.



1. Valitse kieli. Vahvista painamalla "OK".



2. Valitse maa, johon laite on asennettu. Vahvista painamalla "OK".

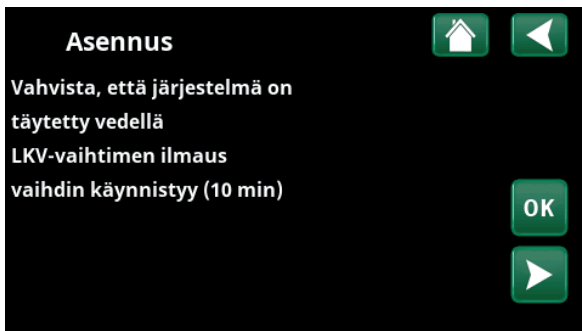

3. Vahvista, että järjestelmä on täytetty vedellä. Vahvista painamalla "OK" ja "oikeaa nuolta".

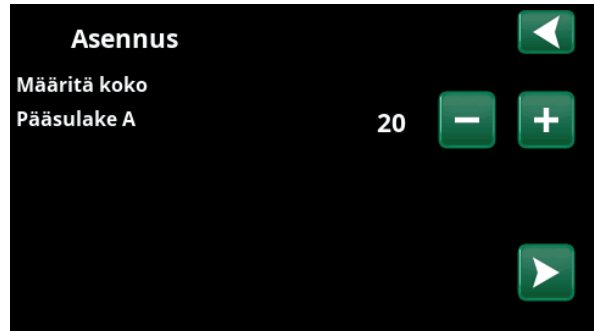

4. Valitse pääsulakeen koko painikkeilla (+/-). Vahvista painamalla "oikeaa nuolta". Lisätietoja asetuksista on luvussa "Edistyneempi/Asetukset/Sähkövastus".

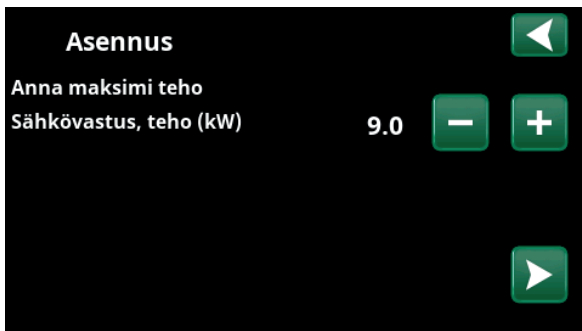

5. Valitse sähkövastuksen enimmäisteho painikkeilla (+/-). Vahvista painamalla "oikeaa nuolta". Lisätietoja asetuksista on luvussa "Edistyneempi/Asetukset/Sähkövastus".



6. Määritä painikkeilla (+/-), onko kompressorit "Sallittu" vai "Lukittu". Vahvista painamalla "oikeaa nuolta".

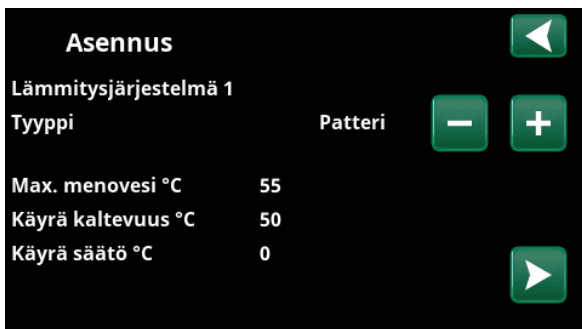

7. Määritä, sisältääkö lämmitysjärjestelmä 1 lämpöpatterit vai lattialämmityksen. Vaihda "Patterin" ja "Lattialämmityksen" välillä painikkeilla (+) ja (-). Vahvista painamalla "oikeaa nuolta".

8. Jos lämmitysjärjestelmä 2 on määritetty, näyttöön tulee tämän järjestelmän vastaava valikko. Tee vastaava valinta ("Patteri" tai "Lattialämmitys") lämmitysjärjestelmälle 2 ja viimeistelet opastettu asennus painamalla "OK".

i Jos käytetään vain sähkökattilaa, asetuksia on muutettava.:

- "Edistyneempi/Asetukset/LKV"
 - "Huippulämpö LKV" - Kyllä.
 - "LKV" Valitse tila: "Mukavuus".

Täytä parametrit luettelo asetuksilla arvoilla, jotta asiakas tietää, mitä asennuksen yhteydessä on asetettu tehdasarvojen lisäksi.

12. Käyttö ja huolto

Asentaja ja kiinteistön omistaja varmistavat yhdessä, että laitteisto toimii moitteettomasti. Asentaja esittelee kiinteistön omistajalle pääkytkimen sekä säätö- ja turvalaitteet, jotta omistaja tietää, kuinka laitteisto toimii ja kuinka sitä on huollettava. Ilmaa patterit noin kolmen päivän käytön jälkeen ja lisää niihin tarvittaessa vettä täyttöventtiilin avulla, jos painemittari näyttää, että järjestelmän paine on liian matala.

Käyttökatkos

Tuote sammutetaan moninapaisella kytkimellä. Jos jäätymisriski on olemassa, kattilan ja lämmitysjärjestelmän vesi tyhjennetään.

Tyhjennys

Tuotteen virta on katkaistava ennen tyhjentämistä. Matalan mallin tyhjennysventtiili sijaitsee edestäpäin katsottuna alhaalla oikealla tuotteen etulevyn takana. Korkean mallin tyhjennysventtiili sisältyy toimitukseen, ja venttiiliin kytkentäkohta valitaan putkiasennuksen yhteydessä. Suljettuun järjestelmään on lisättävä ilmaa.

Kattilan ja lämmitysjärjestelmän ilmanpoisto/varoventtiili

Varmista venttiilin toiminta noin neljä kertaa vuodessa kääntämällä sen nuppia käsin. Tarkasta, että ylivuotoputkesta tulee vettä. Jos siitä tulee ilmaa, tankki on ilmattava. Avaa automaattisen ilmanpoistimen ruuvi ensimmäisinä kuukausina. Sen jälkeen ruuvi voidaan sulkea, jotta poistoilmaventtiili ei vahingoitu.

Lianerotin ja suodatinpalloventtiilin puhdistus

Puhdista lianerotin säännöllisesti (sulje sisääntuleva käyttövesi, irrota ja puhdista erotin) tai suodatinpalloventtiili (sulje virtaus lämpöpumppuun, irrota ja puhdista suodatin).

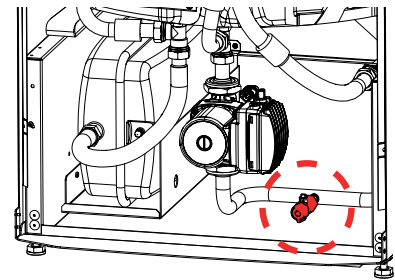

Tyhjennysventtiili

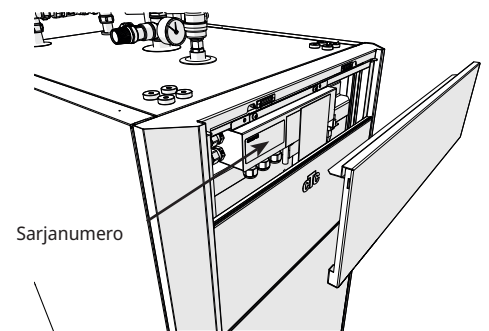

Sarjanumero

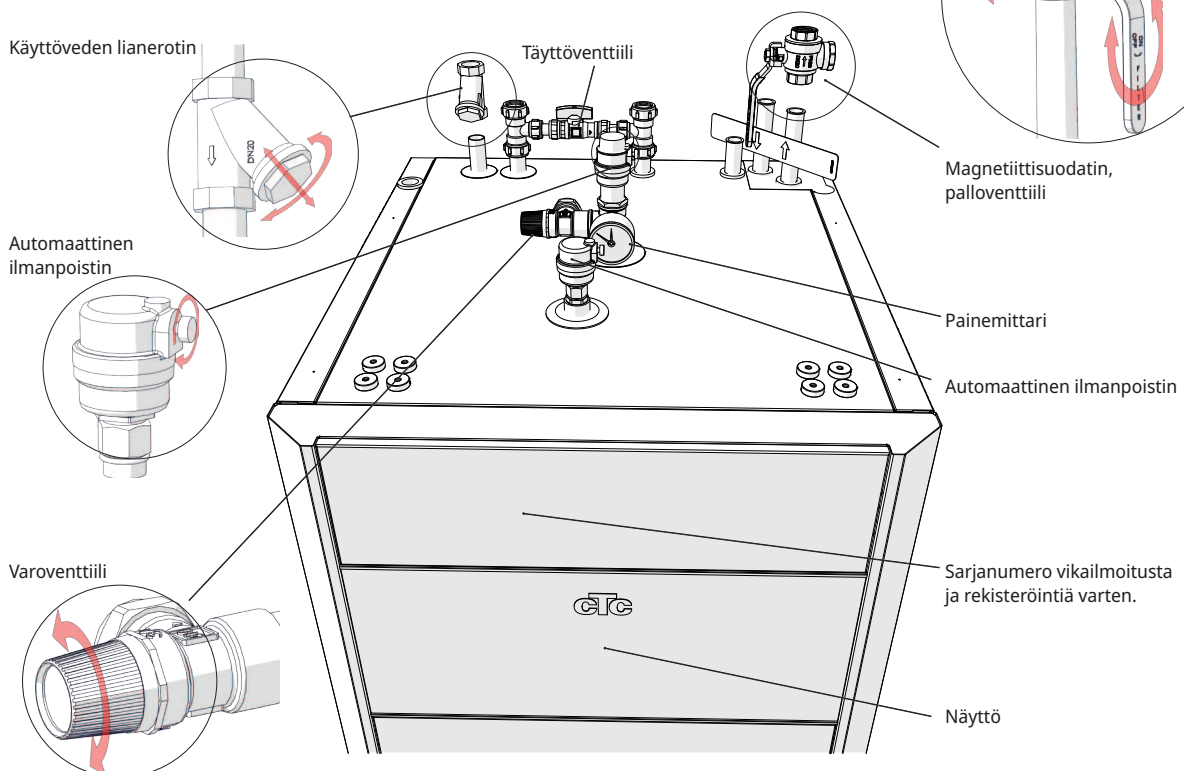

13. Järjestelmäsäädöt

13.1 Kiertovesipumpun säätö

Lämmitysjärjestelmän latauspumpun/kiertovesipumpun nopeus asetetaan piirin tyyppin mukaisesti. Varmista, että virtaus lämpöpumpun kautta on riittävä.

Kiertovesipumpun tehdasasetus on 90 %, ja säätöalue on 25–100 %.

Asetusta voidaan muuttaa näytön valikossa "Edistyneempi/Asetukset/Lämmitysjärjestelmä/Latauspumppu %".

- Jos tuotteet eivät toimi tehokkaasti tai jos lämmitysjärjestelmän lämpö jakautuu epätasaisesti matalan virtauksen vuoksi, latauspumpun tehoa voidaan lisätä. Jos virtaus on liian matala, lämpö jakautuu pattereihin ja lattialämmityspiireihin epätasaisesti. Kompensointi edellyttää menoveden lämpötilan nostamista, mikä lisää lämpöpumpun käyttökustannuksia.
- Jos jäädytintjärjestelmässä kuuluu melua liian suuren virtauksen vuoksi, latauspumpun kapasiteettia voidaan pienentää. Melun lisäksi liian suuri virtaus aiheuttaa tarpeetonta sähkönkulutusta ja kustannuksia.

CTC EcoZenith i360:n asennusta varten lämmitysjärjestelmän virtauksen on kuljettava lämpöpumpun kautta, jolloin pumppu on asetettava niin, että sekä lämpöpumpun pienin virtaus että nopeus saavutetaan.

Vaihe 1: Laske tarvittava virtaus

Valitse lämmitysjärjestelmän tarvitsema virtaus alla olevan taulukon mukaisesti. Peruslaskusääntö: 40–45 W/m² uudelle talolle ja 50–60 W/m² vanhalle talolle.

Tehontarve [kW]	Uusi talo [m ²] 42,5 W/m ²	Vanha talo [m ²] 55 W/m ²	delta 5 astetta, esim. lattialämmitysjärjestelmä 40/35 [l/s]	delta 10 astetta, esim. patteripiiri 55/45 [l/s]
4	94	73	0,19	0,10
5	118	91	0,24	0,12
6	141	109	0,29	0,14
7	165	128	0,33	0,17
8	188	145	0,38	0,19
9	218	164	0,43	0,22
10	235	182	0,48 - CTC Tankki vaaditaan	0,24
11	259	200	0,53 - CTC Tankki vaaditaan	0,26
12	282	218	0,57 - CTC Tankki vaaditaan	0,29
13	306	236	0,62 - CTC Tankki vaaditaan	0,31
14	329	255	0,67 - CTC Tankki vaaditaan	0,33
15	353	273	0,72 - CTC Tankki vaaditaan	0,36
16	376	291	0,77 - CTC Tankki vaaditaan	0,38
17	400	309	0,81 - CTC Tankki vaaditaan	0,41
18	424	327	0,86 - CTC Tankki vaaditaan	0,43
19	447	345	0,91 - CTC Tankki vaaditaan	0,45
20	471	364	0,96 - CTC Tankki vaaditaan	0,48 - CTC Tankki vaaditaan

Tämän kohteen tehontarve: _____ [kW]

Tämä kohde vaatii: _____ [l/s]

Saatavilla oleva paine painehäviökaavion mukaisesti: _____ [kPa]

Vaihe 2: Tarkista lämpöpumpun vähimmäisvirtaus

Jos asennetaan ilma/vesilämpöpumppu, alla olevaa virtausta on käytettävä, vaikka vaiheen 1 mukainen virtaus olisi pienempi.

CTC EcoAir 406	0,21 l/s	CTC EcoAir 708M, 712M	0,23 l/s
CTC EcoAir 408	0,27 l/s	CTC EcoAir 720M	0,51 l/s
CTC EcoAir 610, 614	0,21 l/s	CTC EcoAir 100	0,17 l/s
CTC EcoAir 622	0,39 l/s		

Tämä kohde tarvitsee: _____ [l/s]

Vaihe 3 Tarkista, tarvitaanko puskurivaraajaa

Jos virtaus on vähemmän kuin 0,45 l/s, järjestelmä voi toimia ilman CTC Puskurivaraajaa. Jos järjestelmän paine laskee voimakkaasti, puskurivaraajaa voidaan tarvita. Jos virtaustavoite on yli 0,45 l/s, tämä lisävaruste on asennettava.

CTC Puskurivaraaja on asennettava järjestelmään virtauksen lisäämiseksi seuraavissa tapauksissa:

- Jos virtaus on yli 0,45 l/s.
- Jos asennetaan ULL-tankin shuntti tai ulkoinen huippulämpö ja jos virtaus on yli noin: 0,35 l/s.
- Jos lämmitysjärjestelmän virtaus voidaan kuristaa nopeasti, esim. lattialämmitys ilman ohitustoimintoa jne.

CTC Puskurivaraaja on asennettava seuraavissa tapauksissa:

- Järjestelmän tilavuus on alle 20 litraa/kW, ja lämpöpumpun hyvä toiminta on taattava.

Vaihe 4: Mitoita lämpöpumpun putkisto

Lämpöpumpun ja CTC EcoZenith 360:n välisen putkiston mitat riippuvat tuotteiden virtauksesta ja etäisyydestä (yhdensuuntainen mitta).

Virtaus [l/s]	Kupariputki 22 mm [m]	Kupariputki 28 mm [m]	Kupariputki 35 mm [m]
0,1	>20	>20	>20
0,12	>20	>20	>20
0,14	>20	>20	>20
0,17	21	>20	>20
0,19	17	>20	>20
0,22	12	>20	>20
0,24	10	>20	>20
0,26	8	>20	>20
0,29		>20	>20
0,31		18	>20
0,33		15	>20
0,36		12	>20
0,38		10	>20
0,41		8	>20
0,43			18
0,45			15

Jos CTC Puskurivaraaja asennetaan virtauksen lisäämiseksi, lämpöpumpun ja CTC Puskurivaraaja välinen virtaus mitataan alla olevan virtauksen mukaisesti.

CTC EcoAir 406	0,21 l/s	CTC EcoPart 406	0,14 l/s
CTC EcoAir 408	0,27 l/s	CTC EcoPart 408	0,20 l/s
CTC EcoAir 610, 614	0,21 l/s	CTC EcoPart 410	0,24 l/s
CTC EcoAir 622	0,39 l/s	CTC EcoPart 412	0,28 l/s
CTC EcoAir 708M, 712M	0,23 l/s	CTC EcoPart 612M	0,29 l/s
CTC EcoAir 720M	0,51 l/s	CTC EcoPart 616M	0,52 l/s
CTC EcoAir C100	0,17 l/s		

Tämä kohde tarvitsee: _____ l/s lämpöpumpun ja CTC Puskurivaraaja välillä.

Tämä kohde tarvitsee: _____ l/s lämmitysjärjestelmän.

Esimerkki: CTC EcoAir 610 asennetaan taloon, jossa on 11 kW:n lattialämmitys.

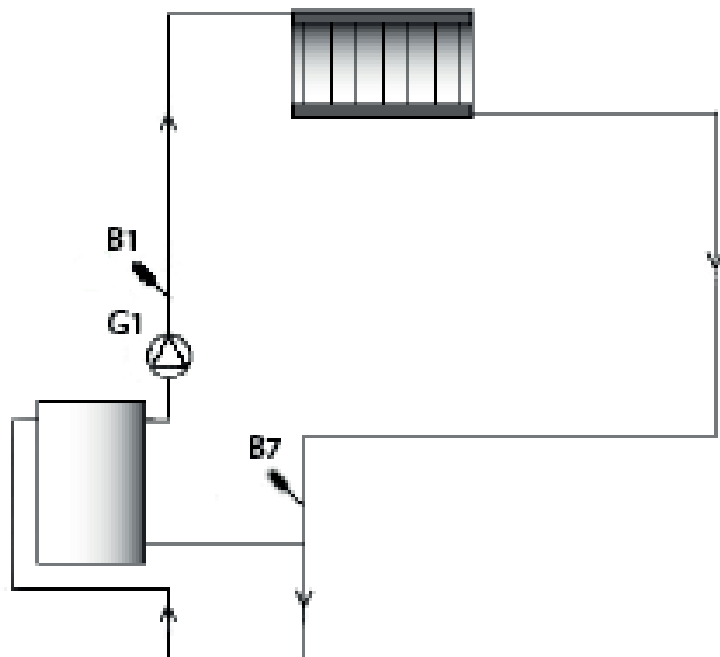

Lämmitysjärjestelmä vaatii virtauksen 0,53 l/s. Ulkoinen kiertovesipumppu G1 mitoitetaan tälle virtaukselle. Lämpöpumppu vaatii virtauksen 0,21 l/s.

Vaihe 5: Aseta latauspumpun PWM-signaali prosentteina

Selvitä seuraavan aukeaman pumppu- ja painehäviökaavion avulla, mikä nopeuden (%) mukaan kiertovesipumppu/latauspumppu on asetettava.

13.2 Pumppukäyrä, kiertovesipumppu ja kattilajärjestelmä

25/125-130 PWM, 1x230V, 50/60Hz

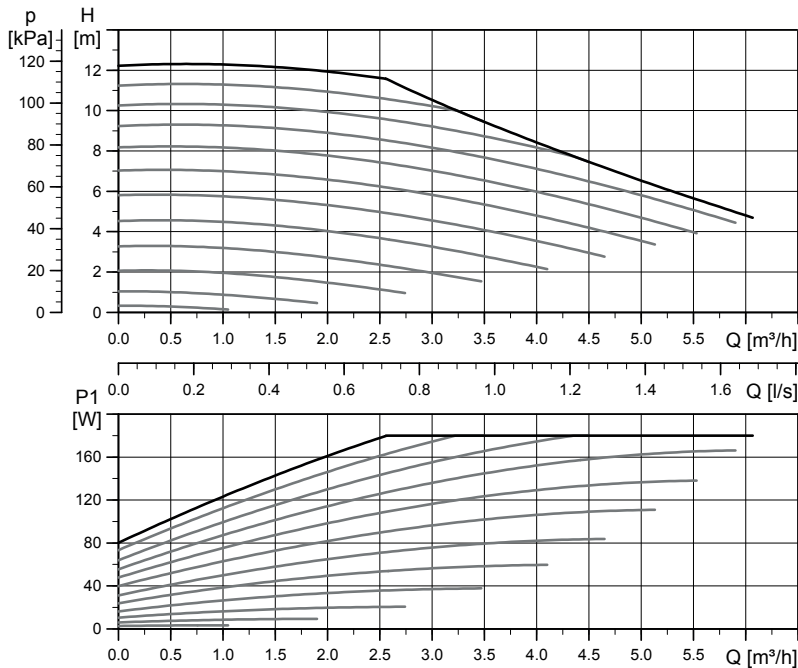

Sähkötiiedot, 1x230V, 50Hz

Nopeus	P_1 [W]	$I_{1/1}$ [A]
Min.	3	0.06
Max.	180	1.4

CTC-tuotteiden kiertovesipumppujen energiatehokkuusluokka on A.

13.3 Virtauksen tarkistus

Kun järjestelmä on ollut käytössä ja vakautunut, ulkolämpötilojen laskiessa lämpötilaeroa arvojen LP-ulos ja LP-sisään välillä on tarkkailtava niin, että säädetty virtausnopeus on riittävä:

Lämpöpumpuille:

- CTC EcoAir 400, katso lämpöpumpun asennusohjeiden taulukko.
- CTC EcoAir 600M, 700M, C100/CTC EcoPart 600M -sarja:
Lattialämmitys: LP-ulos-LP-sisään ei saa olla yli 5 astetta, jolloin $RPS > 20$.
Patterit: LP-ulos-LP-sisään ei saa olla yli 10 astetta, jolloin $RPS > 20$.
Jos LP-ulos-LP-sisään on suurempi, kiertopumpun nopeutta on nostettava.
Jos ulkolämpötila on -15 °C , lämpötilaeron on oltava noin 5-10 astetta riippuen siitä, millaiselle lämpötilaerolle järjestelmä on mitoitettu.
- CTC EcoPart 400, katso lämpöpumpun asennusohjeiden taulukko.

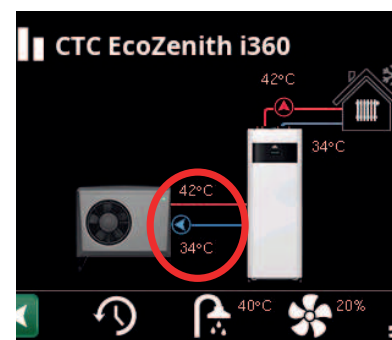

13.4 Lämmityspuolen painehäviö

Alla olevassa kaaviossa esitetään CTC EcoZenith i360:n ja käyrän oikealla puolella ilmoitettavan lämpöpumpun kokonaispainehäviö. Edellisen sivun pumppukaavion käyrät esitetään viitteinä.

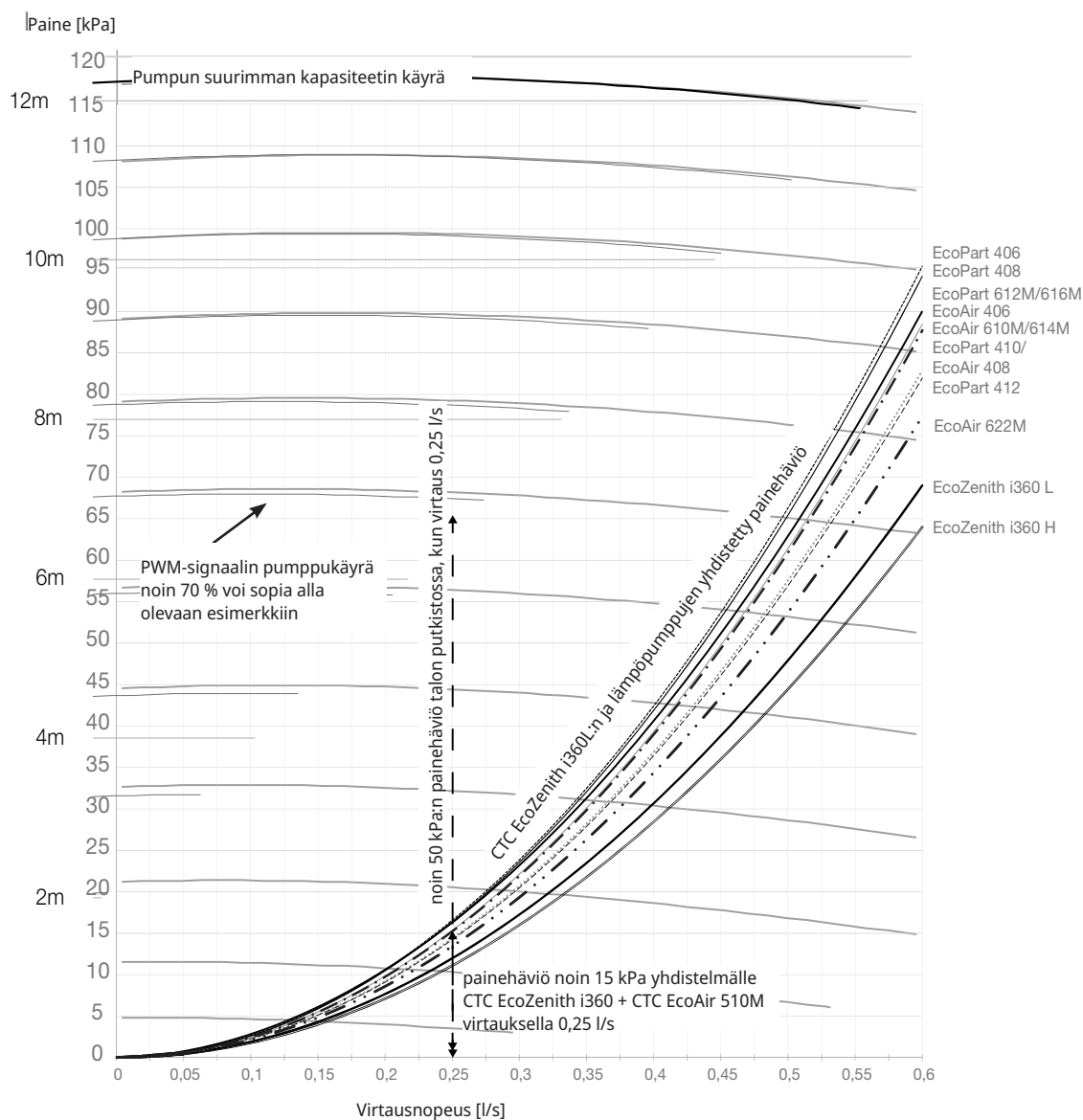

Esimerkki pumpun nopeuden laskemisesta vaaditulla virtausnopeudella 0,25 l/s noin 15 kPa painehäviö yhdistelmälle CTC EcoZenith i360 + CTC EcoAir 610M virtauksella 0,25 l/s noin 50 kPa:n painehäviö talon putkistolle virtauksella 0,25 l/s. Lämmitysjärjestelmän kokonaispainehäviö on noin 65 kPa virtauksella 0,25 l/s. Vertaa kaavioon lisättyihin pumppukäyrän referenssikäyriin. Latauspumpun PWM-signaalin sopiva asetus voi olla noin 70 %.

Tuote	Kvs-arvo	Tuote	Kvs-arvo	Tuote	Kvs-arvo
CTC EcoZenith i360 L	2,6	CTC EcoAir 610M/614M	5	CTC EcoPart 406	4,2
CTC EcoZenith i360 H	2,7	CTC EcoAir 622M	7,5	CTC EcoPart 408	4,3
		CTC EcoAir 406	4,9	CTC EcoPart 410	5,8
		CTC EcoAir 408	5,8	CTC EcoPart 412	6,0
				CTC EcoPart 612M	4,7
				CTC EcoPart 616M	4,7

13.5 Lisätoiminnot

CTC EcoZenith i360 tarjoaa monta asennusmahdollisuutta. Tässä kuvataan muutamia vaihtoehtoja. Katso putkiasennuksen koko kytkentäkaavio tai valitse kytkentäkaavion yhdistelmiä kotisivuiltamme.

13.5.1 Puskurivaraaja/tasaussäiliö

Kytkevävaihtoehdot, joissa puskurivaraaja, järjestelmäpumppu (G1) ja anturi (B1).

Lämmitysjärjestelmän laajennukseen:

- CTC Puskurivaraaja
- Järjestelmäpumppu (G1)
- Menovesianturi (B1)

Tavoite: riittävän virtausnopeuden saavuttaminen kiinteistössä, jossa on suuri tehontarve, ja tilavuuden lisäys lämmitysjärjestelmän naksahdellun välttämiseksi.

Tilavuuden lisäämiseen tarvitaan ylimääräinen järjestelmäpumppu (G1). Asteminuutteihin perustuvaa säätelyä varten asennetaan ylimääräinen menovesianturi (B1). Laite jatkaa lämmitysjärjestelmän asteminuuttien laskentaa, vaikka lämpöpumppu tuottaa lämmintä käyttövedettä tai lämmittää allasta.

Määritä järjestelmäpumppu näytön kautta: "Edistyneempi/Määritykset/Järj.pumppu (G1)" – Kyllä.

Kytkevävaihtoehtona tasaussäiliö

Lämmitysjärjestelmä laajennetaan tasaussäiliöllä.

Tavoite: vesitilavuuden lisäys ilma/vesilämpöpumpun sulanapitoa ja lämmitysjärjestelmän naksahdellun estoa varten, esimerkiksi lattialämmityksen osalta.

13.5.2 Sähkötoiminen sulkuventtiili Y47

Sähkötoiminen sulkuventtiili (Y47) voidaan asentaa, jos käytössä on lämmitysjärjestelmän 2 peruslämpö, jolloin lämpö on katkaistu kesäaikana lämmitysjärjestelmässä 1. Liitäntä A13 on jännitteinen lämmityskauden ajan ja jännitteetön kesäkaudella. Edellyttää menovesianturin (B1), järjestelmäpumpun (G1) ja takaiskuventtiilin tai puskurivaraajan asentamista.

13.5.3 Lämpimän käyttöveden kierto (lisävaruste)

Lämpimän käyttöveden kierron asetukset edellyttävät laajennuskortin asennusta.

Lämpimän käyttöveden kierto kytketään liitäntäkaavion mukaisesti. Pumpua G40 käytetään lämpimän veden kierrätykseen.

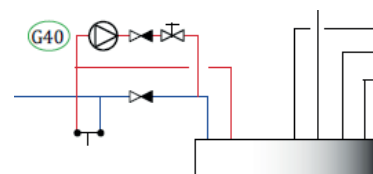
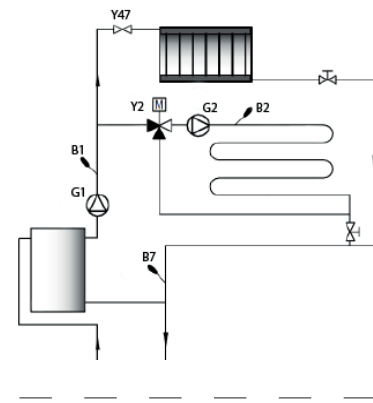
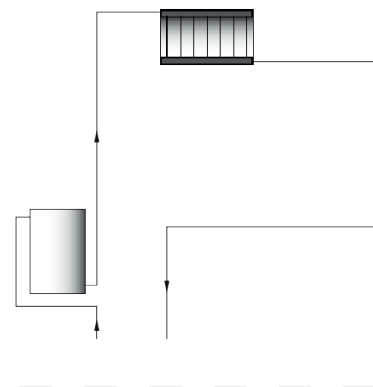
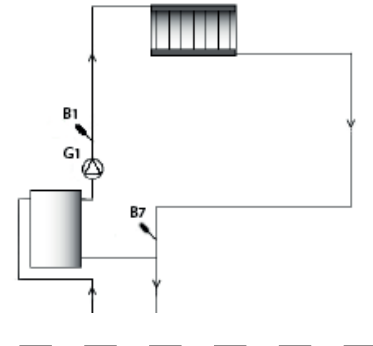

13.5.4 Ulkoinen lämmönlähde (ULL)

Tällä toiminnolla lämmitysjärjestelmän kytketään lisälämpölähteitä, esimerkiksi vesivaipalla varustettu kamiina tai aurinkolämmitys.

Ulkoisesta lämmönlähteestä tuleva lämpö jaetaan järjestelmään shunttiventtiin kautta, kunnes saavutetaan ulkoiselle tankille säädetty lämpötila, joka on vähintään 5 °C lämpimämpi kuin lämmitysjärjestelmän asetuarvo. Jakelu loppuu, kun lämpötila on 3 °C lämpimämpi. Kompressorin ja sähkövastuksen pysähdyksissä niin kauan kunnes ulkoisessa lämmönlähteessä on riittävästi energiaa. Lämpö jaetaan sekä lämmitysjärjestelmään että lämpimälle käyttövedelle.

Lämmön jakelu loppuu myös, kun saadaan jokin hälytyksistä: "Menovesianturi 1", "Anturi LP sisään", "Komm.virhe LP" tai jos "Menovesianturi 1" on lämpimämpi kuin 80 °C.

Tee asetukset valikossa "Asetukset/Ulkoinen lämmönlähde".

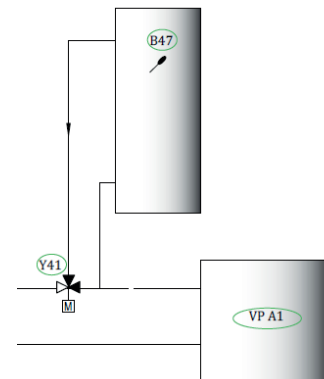

13.5.5 Ulkoinen kattila

Tavoite: Huippulämpö, jolloin lämpö- tai LKV-tarve on suurimmillaan talvella, ja LKV pienen lämmöntarpeen aikana, jos mahdollista. Toiminto antaa mahdollisuuden kytkeä lämmitysjärjestelmän lämmönlähteitä, jotka eivät ole etusijalla (kallit lämmönlähteet), kuten kaukolämpö tai öljy-/kaasukattila.

Ulkoiden kattilan rele (E1) aktivoituu ulkolämpötilan (tai hälytyksen) seurauksena. Kun asteminuuttien vajoaus on riittävän suuri ja lämpötila tarpeeksi korkea (B9), ulkoisen kattilan shuntti (Y42) aukeaa. Sekä lämpöpumpun kompressorin että sähkövastusta voidaan käyttää samanaikaisesti ulkoisen kattilan kanssa. Lämpö jaetaan sekä lämmitysjärjestelmään että lämpimälle käyttövedelle.

Katso lisää asennusmahdollisuuksia valikon kuvauksesta.

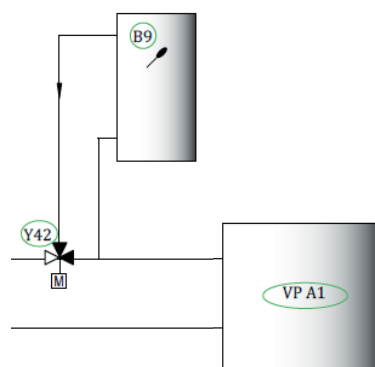

13.5.6 Termostaattiohjaustoiminto

Termostaatin ohjaustoimintoa käytetään lämmön siirtämiseen anturilla (B46) varustetusta tankista anturilla (B47) varustettuun tankkiin. Toiminnolla verrataan tankkien lämpötiloja, ja kun lämpötila on korkeampi tankissa (B46), varaus tankkiin (B47) käynnistyy.

HUOM! Latausautomaatteja suositellaan tiettyjä lämmönlähteitä varten, esimerkiksi kiinteän polttoaineen lämmityskattiloihin, muun muassa tulisijaan muodostuvan kondenssiveden ehkäisemiseksi. Toimintoa ei voi yhdistää aurinkolämmitysjärjestelmän 2, jossa on CTC EcoTank. Tämä johtuu siitä, että käytetään samaa kiertovesipumppua (G46).

Valikossa "Käyttötiedot/Diff.termostaattitoiminto" näytetään tieto "Tila (päällä/pois)".

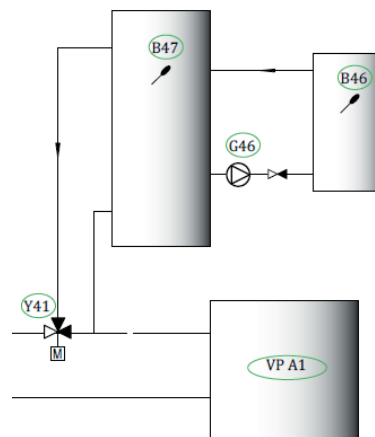

13.5.7 Allas (lisävaruste)

Allas kytketään järjestelmään vaihtoventtiilillä (Y50). Kokoonpanoon asennetaan vaihdin erottamaan nesteet toisistaan. Kun allasta lämmitetään, vaihtoventtiili (Y50) vaihtaa suuntaa ja allaspumppu (G51) käynnistyy. Sähkövastusta ei koskaan käytetä altaan lämmitykseen. Kun allasvedelle halutaan vakiovirtaus, allaspumppu (G51) kytketään erilliseen syöttöön ja jatkuvaan jännitteeseen. Altaan lämmityksen liittäminen lämmitysjärjestelmään edellyttää aina lisävarusteena saatavan laajennuskortin asennusta.

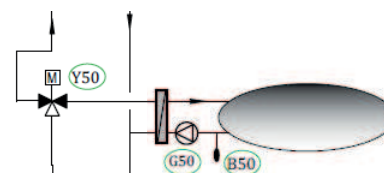

13.5.8 Aurinkolämmitys (lisävaruste)

Aurinkolämmitys liitetään järjestelmään ulkoisen lämmönlähteen säiliön (ULL-säiliön) kautta.

Järjestelmään liitettävien aurinkopaneelien määrä riippuu veden määrästä tuotteessa tai säiliöissä, joihin aurinkopaneelit liitetään.

Järjestelmä 1

Järjestelmä 1 on kokoonpano, jossa aurinkolämmitys on kytketty suoraan ulkoisen lämmönlähteen säiliöön (ULL-säiliöön).

Varausedot (pääehdot, tehdasarvot)

- Varaus käynnistyy, kun B31 on 7 °C lämpimämpi kuin B47.
- Varaus päättyy, kun B31:n ja B30:n välinen lämpötilaero on 3 °C tai varauslämpötila on saavutettu.

Ulkoisen lämmönlähteen tankissa (01) voi olla myös aurinkopiiri, jolloin ei tarvita lämmönvaihdinta (F2), pumppua (G32) eikä takaiskuventtiiliä (Y11).

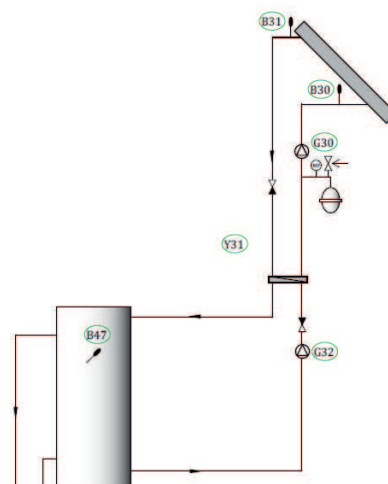

Järjestelmä 2

Järjestelmä 2 on järjestelmä, jossa aurinkolämpö on liitetty ulkoiseen lämmönlähdetankkiin (ULL-tankkiin) ja ylimääräiseen puskurisäiliöön (esimerkiksi CTC VT 80). Järjestelmä mahdollistaa suuremman aurinkokeräinpinta-alan, koska järjestelmän vesimäärä on suurempi.

Varausedot

- Varaus käynnistyy, kun B31 on 7 °C lämpimämpi kuin B47.
- Puskurisäiliö **ilman** silmukkaa:
Varaus päättyy, kun B31:n ja B30:n välinen lämpötilaero on 3 °C tai varauslämpötila on saavutettu.
- Puskurisäiliö **varustettuna** silmukalla:
Aurinkokierukalla varustetun säiliön varaaminen loppuu, kun B31 on 3 °C lämpimämpi kuin B42.
- Varaus ULL-säiliöön tasaa anturin B41 anturin B47 kanssa.

Puskurisäiliössä (02) voi olla myös aurinkokierukka, jolloin ei tarvita lämmönvaihdinta (F2), pumppua (G32) eikä takaiskuventtiiliä (Y11).

Järjestelmä 3

Järjestelmä 3 on kokoonpano, jossa on lisätilavuus nimeltä 03. Sellainen voi olla suuri lisäsäiliö tai allas. Mitä suurempi vesitilavuus, sitä suurempi aurinkokeräinpinta-ala tarvitaan.

Järjestelmä 3 on aurinkolämpöjärjestelmä, joka on liitetty ulkoiseen lämmönlähdetankkiin (ULL-tankkiin) ja ylimääräiseen puskurisäiliöön. Järjestelmä mahdollistaa suuremman aurinkokeräinpinta-alan, koska järjestelmän vesimäärä on suurempi.

Varausedot

- Varaus käynnistyy, kun B31 on 7 °C lämpimämpi kuin B42 tai B47.
- Varaus päättyy, kun B31:n ja B30:n välinen lämpötilaero on 3 °C tai varauslämpötila on saavutettu.

13.5.9 CTC EcoVent (lisävaruste)

CTC EcoVent -ilmanvaihtotuotteen kytkentä, ks. CTC EcoVentin käyttöohje.

13.5.10 CTC SmartControl (lisävaruste)

CTC SmartControlin kytkentä, ks. CTC SmartControlin käyttöohje.

13.5.11 Aktiivinen viilennys

Toiminto

Aktiivinen viilennys tarkoittaa, että lämpöpumppu tuottaa viilennyksen.

Aktiiviseen viilennykseen on olemassa erilaisia järjestelmiä, katso esimerkkejä. Jotta nämä järjestelmät toimisivat, voidaan tarvita erilaisia laitteita.

Yhteinen lämmitys/viilennys

Jotta aktiivista viilennystoimintoa voidaan käyttää yhteisen lämmityksen/viilennyksen kanssa, tarvitaan lämmitysjärjestelmä, johon viilennys voidaan liittää. Jos lämmitysjärjestelmä voidaan käyttää kiinteistön viilennykseen, lämmitysjärjestelmä käytetään talvella lämmitykseen ja kesällä viilennykseen.

Erillinen lämmitys-/lämmitysjärjestelmä ja viilennysjärjestelmä (puhallinkonvektori)

Ohjausjärjestelmä voi hallita sekä lämmitysjärjestelmä lämmitystä varten että erillistä järjestelmää viilennystä varten. Tämä voi olla tärkeää, jos kiinteistön osaa halutaan viilentää esim. puhallinkonvektorin avulla samaan aikaan, kun toista osaa halutaan lämmitellä.

Automaattinen lämmitys-viilennystoiminto

Kun asetukset on tehty, toiminta on täysin automaattista. Ohjausjärjestelmä varmistaa automaattisesti, että kiinteistö lämmitetään lämmitystarpeen mukaisesti, ja viilennetään, kun tarvitaan viilennystä ilman, että järjestelmät "riitelevät" keskenään.

Kondensaatio

Kondenssiveden muodostuminen voi olla ongelma, jos viilennyslämpötila on asetettu liian alhaiseksi eikä järjestelmä ole kondenssiveden kestävä.

Kauko-ohjaus

Esto viilennys voidaan kauko-ohjata. Toimintoa voidaan käyttää esimerkiksi viilennyksen kytkemiseen pois päältä kosteusanturin avulla, kun kondensoitumisvaara on olemassa. Katso myös luvun "Näyttöasetukset" kohta "Asetukset/Viilennys".

Esimerkki 1

Yhteinen lämmitys/viilennys

Suora viilennys sisäyksikön kautta

Viilennystilassa vesivirta ohjataan sisäyksikön kautta olemassa olevaan jakelujärjestelmään. Kondenssivapaa lämpötila.

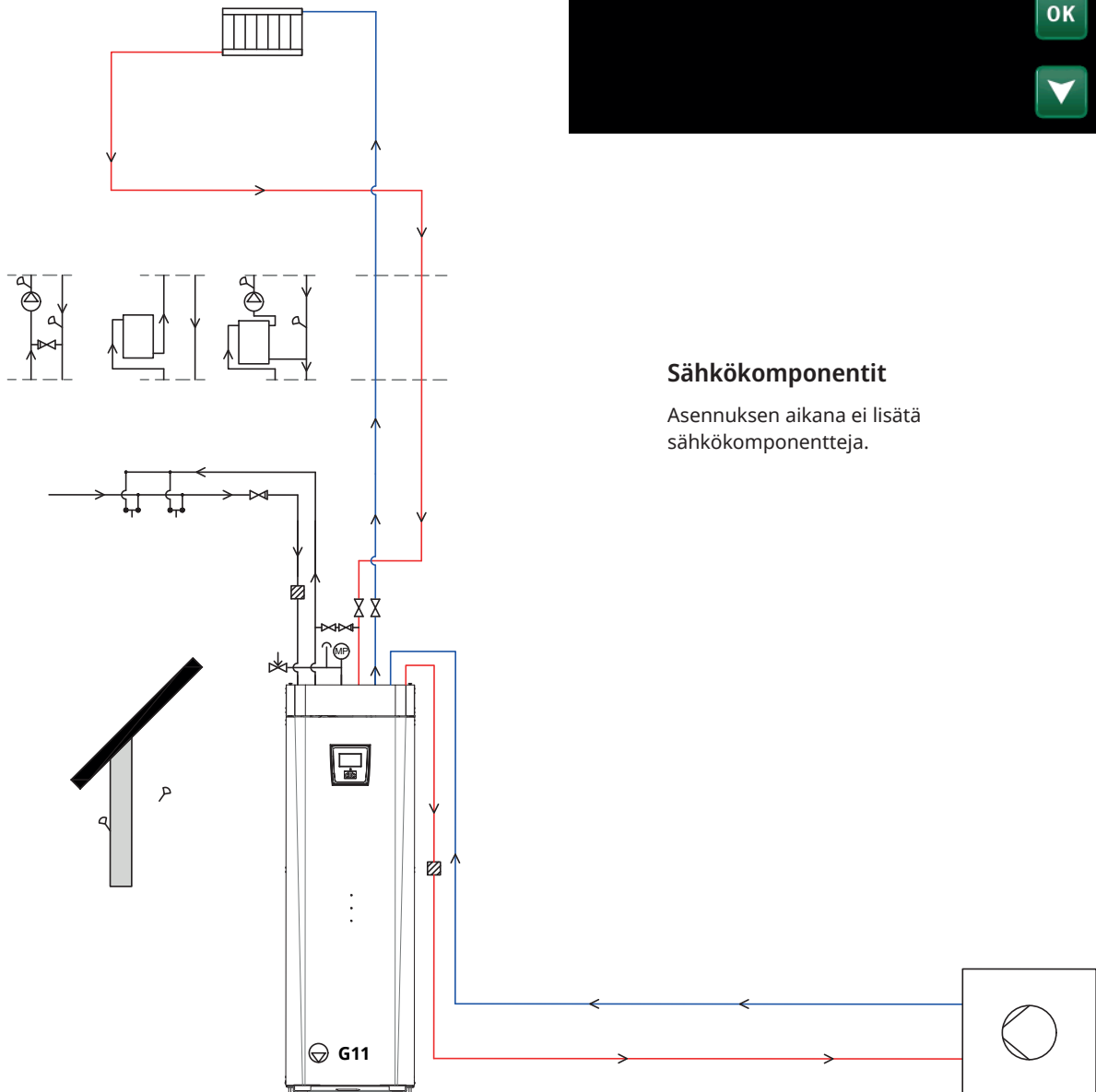

Edellytykset:

- Kun viilennys on aktivoitu, lämmöntuotanto ei ole mahdollista.
- Toisen lämmitysjärjestelmän lisääminen ei ole mahdollista.
- Lämpöpumppu käynnistyy asteminuuttilaskentaa.
- Viilennyslämpötilaa on rajoitettu sisäyksikön kondensaatoriskin vuoksi.
- Jäähdytyslämpötilaa ohjataan lämpöpumpun anturilla.

Määrittele:

Yhteinen lämmitys/viilennys

Kyllä ja G11



Sähkökomponentit

Asennuksen aikana ei lisätä sähkökomponentteja.

Esimerkki 2

Yhteinen lämmitys/viilennys

Sisäyksikön ohitus

Viilennystilassa sisäyksikön ulkopuolinen vesivirtaus ohjataan olemassa olevaan jakelujärjestelmään.

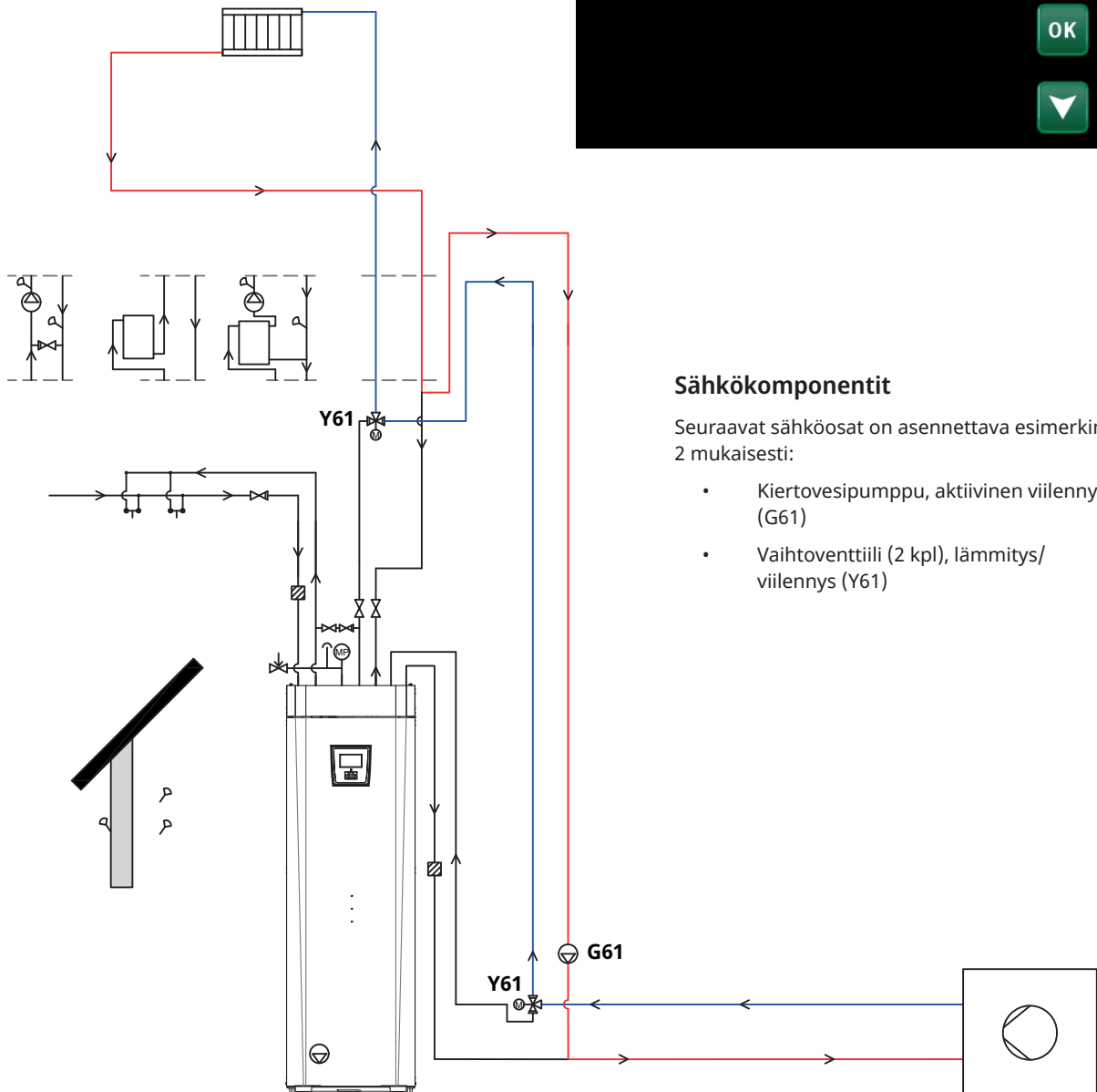

Edellytykset:

- Kun viilennys on aktivoitu, lämmöntuotanto ei ole mahdollista.
- Toisen lämmitysjärjestelmän lisääminen ei ole mahdollista.
- Lämpöpumppu käynnistyy asteminuuttilaskentaa.
- Jakelujärjestelmässä on kondenssiriski. Säädä lämpötiloja tai kondenssisuojaa ennen käyttöönottoa.
- Jäähdytyslämpötilaa ohjataan lämpöpumpun anturilla.

Määrittele:

Viilennystankkin

Ei



Sähkökomponentit

Seuraavat sähköosat on asennettava esimerkin 2 mukaisesti:

- Kiertovesipumppu, aktiivinen viilennys (G61)
- Vaihtoventtiili (2 kpl), lämmitys/viilennys (Y61)

Esimerkki 3

Yhteinen lämmitys/viilennys

Viilennystankkin kanssa

Viilennystilassa sisäyksikön ulkopuolinen vesivirta johdetaan viilennystankkin kautta olemassa olevaan jakelujärjestelmään. Viilennystankkin anturia (B61) käytetään viilennyslämpötilan säätöön. Kahta muuta anturia käytetään mukavuuslämpötilan säätöön.

Edellytykset:

- Kun viilennys on aktivoitu, lämmöntuotanto ei ole mahdollista.
- Toisen lämmitysjärjestelmän lisääminen ei ole mahdollista.
- Jakelujärjestelmässä on kondenssiriski. Säädä lämpötiloja tai kondenssisuojaa ennen käyttöönottoa.
- Viilennystankkin anturi (B61) ohjaa viilennyslämpötilaa.
- Viilennysjärjestelmän viilennyslämpötilaa ohjataan kahdella lisäanturilla (B1 ja B72).

Määrittele: (Vaihe 1)

Yhteinen lämmitys/viilennys

Kyllä



Määrittele: (Vaihe 2)

Järjestelmäpumppu (G1)

Kyllä

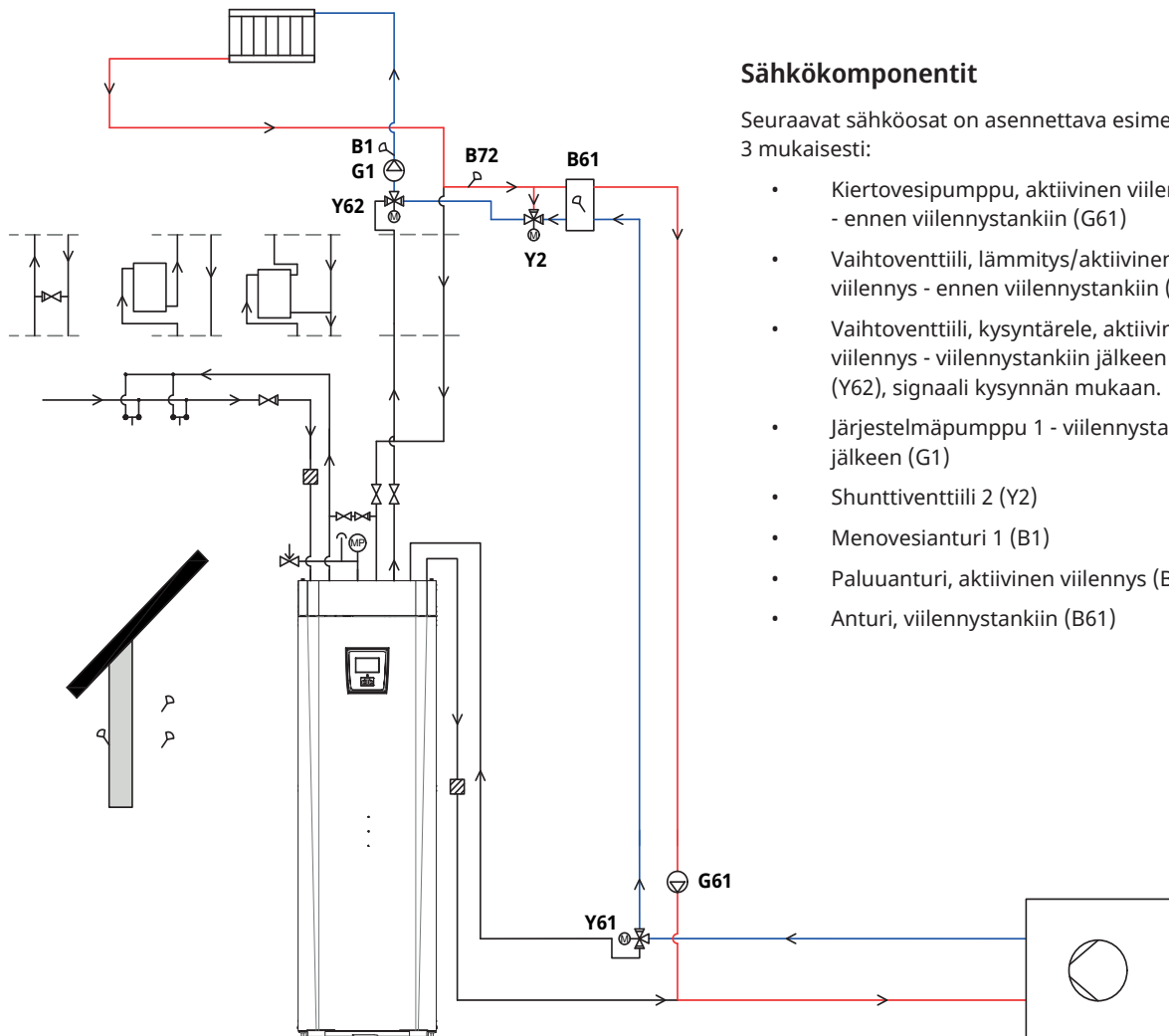

Sähkökomponentit

Seuraavat sähköosat on asennettava esimerkin 3 mukaisesti:

- Kiertovesipumppu, aktiivinen viilennys - ennen viilennystankkiin (G61)
- Vaihtventtiili, lämmitys/aktiivinen viilennys - ennen viilennystankkiin (Y61)
- Vaihtventtiili, kysyntärele, aktiivinen viilennys - viilennystankkiin jälkeen (Y62), signaali kysynnän mukaan.
- Järjestelmäpumppu 1 - viilennystankkiin jälkeen (G1)
- Shunttiventtiili 2 (Y2)
- Menovesianturi 1 (B1)
- Paluanturi, aktiivinen viilennys (B72)
- Anturi, viilennystankkiin (B61)

Esimerkki 4

Erillinen lämmitys/viilennys

Suora viilennys

Viilennystilassa vesivirta ohjataan sisäyksikön ulkopuolelle erilliseen järjestelmään ilman viilennystankkin.

Edellytykset:

- Kun viilennys on aktivoitu, lämmöntuotanto ei ole mahdollista.
- Toisen lämmitysjärjestelmän lisääminen ei ole mahdollista.
- Lämpöpumppu käynnistyy asteminuuttilaskentaa.
- Jakelujärjestelmässä on kondenssiriski. Säädä lämpötiloja tai kondenssisuojaa ennen käyttöönottoa.
- Jäähdytyslämpötilaa ohjataan lämpöpumpun anturilla.

Määrittele:

Järjestelmäpumppu (G2)

Ei

Määr. Viilennys		
Viilennys	Aktiivinen	
Yhteinen lämmitys/viilennys	Ei	▲
Viilennystankkin	Ei	
Järj.pumppu (G2)	Ei	OK
Huoneanturi	Kyllä	
Tyyppi	Langallinen	▼

Sähkökomponentit

Seuraavat sähköosat on asennettava esimerkin 4 mukaisesti:

- Kiertovesipumppu, aktiivinen viilennys - ennen viilennystankkiin (G61)
- Vaihtoventtiili, lämmitys/viilennys - ennen viilennystankkiin (Y61)

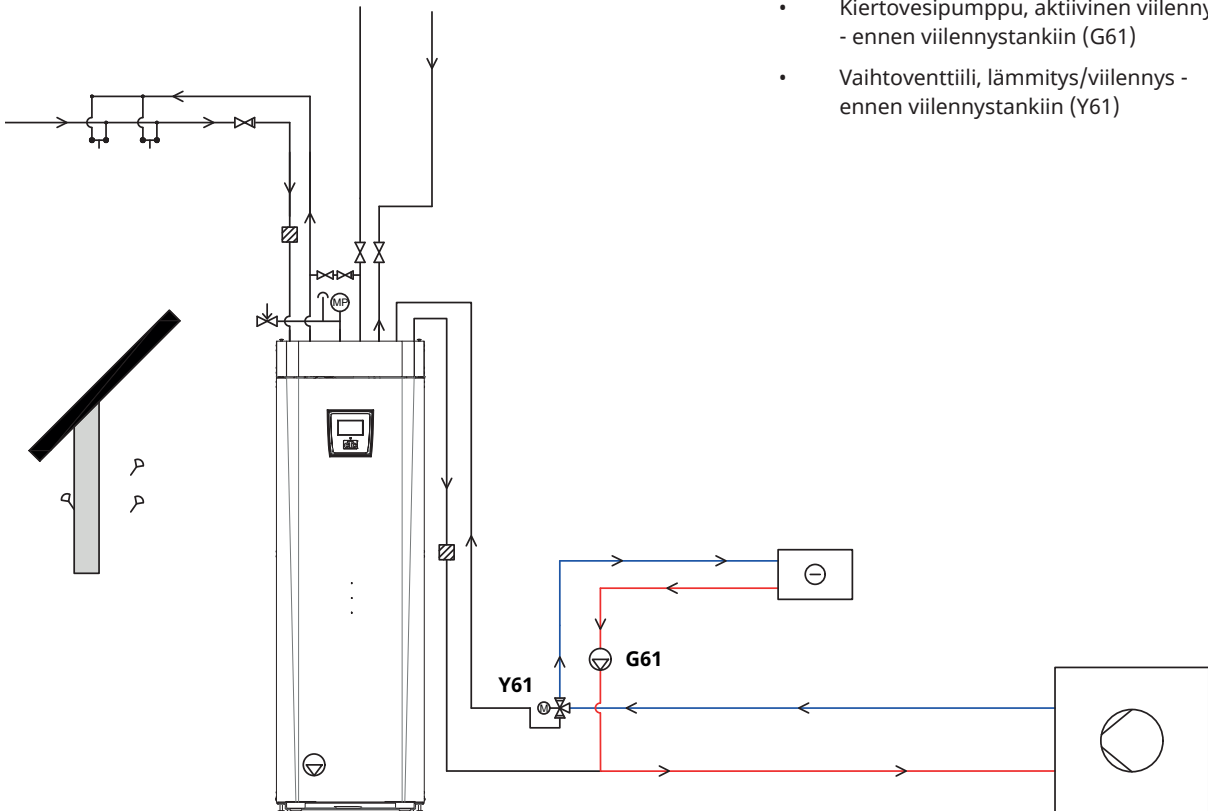

Esimerkki 5

Erillinen lämmitys/viilennys

Vain viilennystankkin ohjaus

Viilennystilassa sisäyksikön ulkopuolinen vesivirta ohjataan viilennystankkin ja itsenäiseen jakelujärjestelmään. Mukavuuslämpötilaa ohjataan CTC EcoZenith i360:n ulkopuolella.

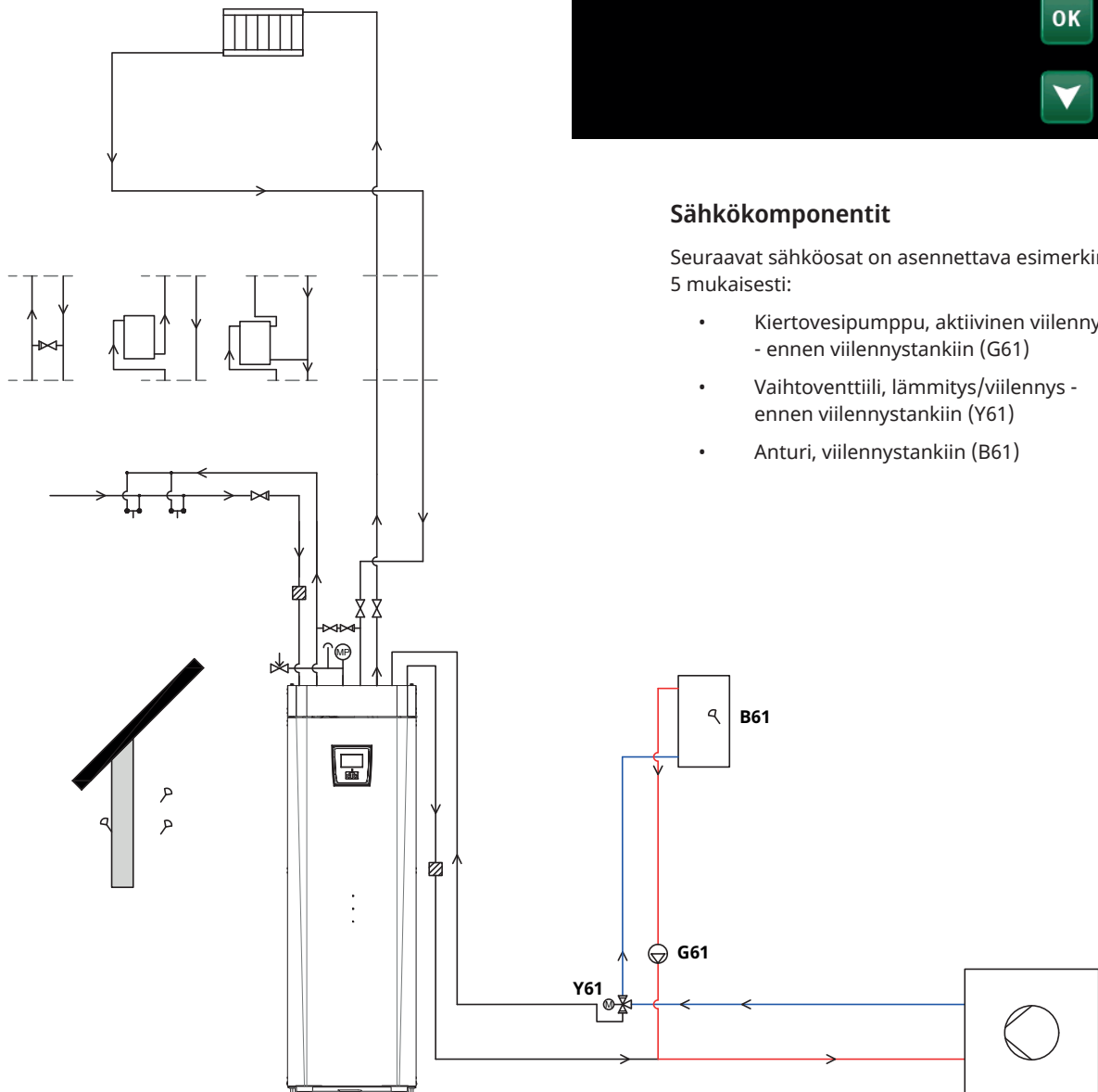

Edellytykset:

- Kun viilennys on aktivoitu, lämmöntuotanto ei ole mahdollista.
- Jakelujärjestelmässä on kondenssiriski. Säädä lämpötiloja tai kondenssisuojaa ennen käyttöönottoa.
- Viilennystankkin anturi (B61) ohjaa viilennyslämpötilaa.
- Viilennysjärjestelmän viilennyslämpötilaa ohjataan erillisellä järjestelmällä.

Määrittele:

Viilennystankkin

Vain tankki



Sähkökomponentit

Seuraavat sähköosat on asennettava esimerkin 5 mukaisesti:

- Kiertovesipumppu, aktiivinen viilennys - ennen viilennystankkiin (G61)
- Vaihtventtiili, lämmitys/viilennys - ennen viilennystankkiin (Y61)
- Anturi, viilennystankkiin (B61)

Esimerkki 6

Erillinen lämmitys/viilennys

Viilennystankkin ja jäähdyttimen ohjauksella

Viilennystilassa vesivirtaus sisäyksikön ulkopuolella ohjataan viilennystankkin ja erilliseen jakelujärjestelmään.

Viilennystankkin anturia (B61) käytetään viilennyslämpötilan säätöön. Kahta muuta anturia käytetään mukavuuslämpötilan ohjaamiseen.

Edellytykset:

- Kun viilennys on aktivoitu, lämmöntuotanto ei ole mahdollista.
- Toisen lämmitysjärjestelmän lisääminen ei ole mahdollista.
- Jakelujärjestelmässä on kondenssiriski. Säädä lämpötiloja tai kondenssisuojaa ennen käyttöönottoa.
- Viilennystankkin anturi (B61) ohjaa viilennyslämpötilaa.
- Viilennysjärjestelmän viilennyslämpötilaa ohjataan kahdella lisäanturilla (B1 ja B72).

Määrittele:

LP Start, shunttiventtiili sulkeutuu sek.

180

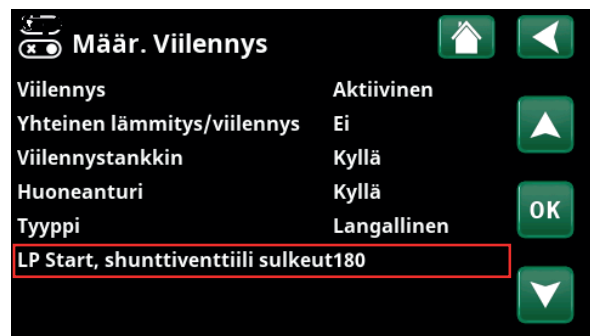

Sähkökomponentit

Seuraavat sähköosat on asennettava esimerkin 6 mukaisesti:

- Kiertovesipumppu, aktiivinen viilennys - ennen viilennystankkiin (G61)
- Vaihtventtiili, lämmitys/aktiivinen viilennys - ennen viilennystankkiin (Y61)
- Shunttiventtiili 2 (Y2)
- Järjestelmäpumppu 2 (G2)
- Menovesianturi 1 (B1)
- Paluuanturi, aktiivinen viilennys (B72)
- Anturi, viilennystankkiin (B61)

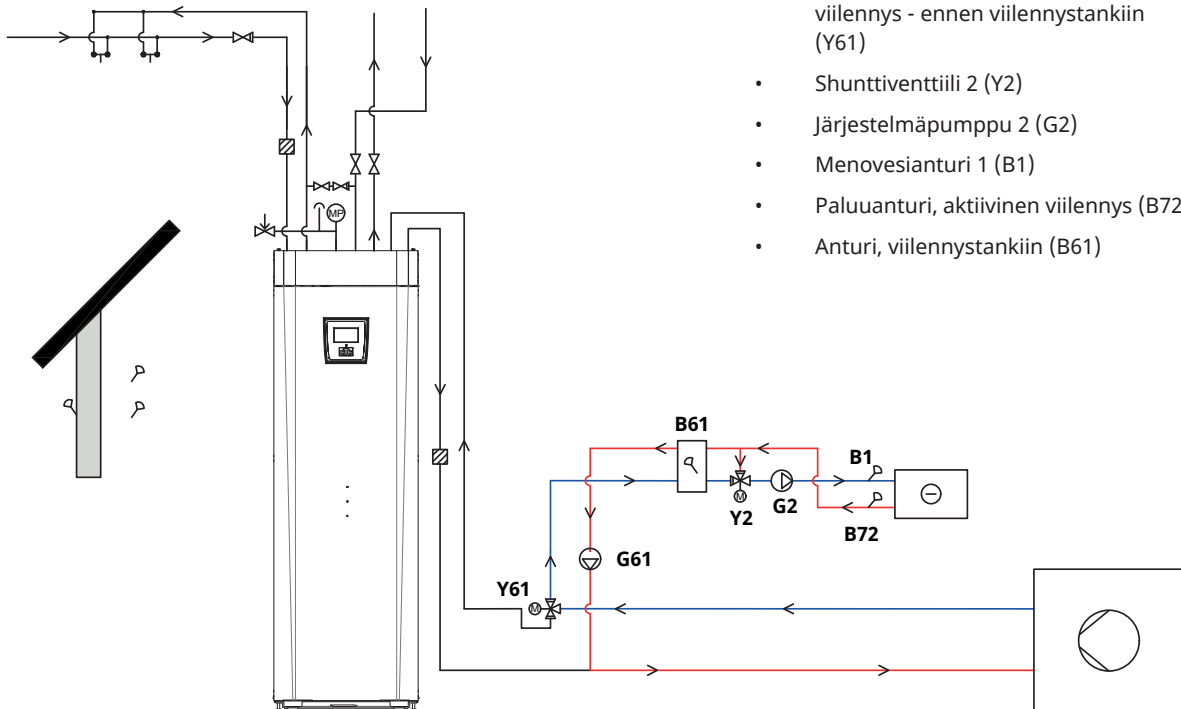

13.5.11.1 Kuluttajapuolen säätölogiikka

Seuraavassa kuvataan kuluttajapuolen säätölogiikka. Lisätietoja valikkoasetuksista on luvun "Näyttöasetukset" kohdassa "Asetukset Viilennys".

Aktiivisen viilennyksen on oltava määritettynä valikossa "Edistyneempi/Määrittele/Viilennys", jotta se voidaan aktivoida alla esitetyllä tavalla.

Yhteinen lämmitys/viilennys

Aktiivinen viilennys yhteisessä piirissä sallitaan, jos seuraavat kriteerit täyttyvät samanaikaisesti:

- viive on kulunut lämmöntuotannon päätyttyä.
--> katso valikkorivi "Viive lämmöstä".
- ulkolämpötila ylittää (tai on yhtä suuri) viilennyksen sallimiseksi asetetun lämpötilan.
--> katso valikko "Viilennys sallittu ulkona °C".

Ei yhteinen lämmitys/viilennys

Aktiivinen viilennys erillisessä piirissä on sallittua, jos seuraavat kriteerit täyttyvät samanaikaisesti:

- ulkolämpötila ylittää (tai on yhtä suuri) viilennyksen sallimiseksi asetetun lämpötilan.
--> katso valikko "Viilennys sallittu ulkona °C".

Käytettäessä huoneanturia

Jos huoneanturi on asennettu, aktiivinen viilennys on sallittu, jos seuraavat kriteerit täyttyvät samanaikaisesti:

- huonelämpötila ylittää (tai on yhtä suuri kuin) asetettu arvo.
- kun viive on umpeutunut.
--> katso valikko "Käynnistysviive".

Aktiivinen viilennys pysähtyy, kun huonelämpötila laskee alle (tai on yhtä suuri kuin) asetettu arvo.

Ilman huoneanturia

- Viilennys aktivoidaan, kun viive on umpeutunut.
--> katso valikko "Käynnistysviive".

Lukitus estetty

- Viilennys voidaan tilapäisesti deaktivoida estämällä se ulkoisesti vaikuttamatta viiveisiin.
-> katso valikko "Ulk. Lohkon viilennys".

Menoveden lämpötila

- Pienin menoveden lämpötila lasketaan menoveden lämpötiloille asetusta arvosta ulkolämpötilan ollessa +20 °C ja +40 °C.
--> katso valikot "Virtauslämpö ulkona +20 °C / +40 °C".
- Laskettu ero lasketaan erolle asetetusta arvosta, joka sallitaan viilennysvirtauksen meno- ja paluulämpötilan välillä ulkolämpötilan ollessa +20 °C ja +40 °C.
--> katso valikot "Virtauslämpö ulkona +20 °C / 40 °C".

Uusi menoveden lämpötila lasketaan joka x. minuutti paluulämpötilan perusteella.

--> katso valikko "Viiveen eron laskenta".

Jos arvo on pienempi kuin pienin menoveden lämpötila, asetetaan pienin menoveden lämpötila.

Shunttiohjaus lasketaan nykyisestä ja lasketusta menoveden lämpötilasta.

13.5.11.2 Viilennyksen hälytyslogiikka

Hälytys laukeaa, jos:

- Viilennysvirtauksen lämpötila alittaa asetusarvon (tehdasasetus: 18 °C) miinus 0.5 °C.
Arvo asetetaan rivillä "Min. virtauslämp. viilennys" valikossa "Edistyneempi/Huolto/Koodatut asetukset/Viilennys".

tai

- Yhteinen piiri: menoveden lämpötila on matalampi kuin huonelämpötila miinus asetettu virtausero (tehdasasetus: 5 °C) miinus 0.5 °C.
"Virtausero"-arvo asetetaan rivillä "Max ero huonelämpö viilennys" valikossa "Edistyneempi/Huolto/Koodatut asetukset /Viilennys".

Jos jokin ehdoista täyttyvät 10 minuutin ajan, shunttiventtiili (Y2) sulkeutuu 5 minuutiksi. Shunttiventtiili saa säätää yhteensä 30 minuuttia. Jos vika on olemassa tämän ajan jälkeen, hälytys laukeaa ja näkyy aloitussivun näytössä.

14. Näyttöasetukset

14.1 Kosketusnäytön käyttö

Vieritä ja pyyhkäise sivusuunnassa

Yksi napsautus = valitse

Kaksoisnapsautus = napsauta sisään

Aloitussivu

Takaisin

Pienennä arvoa

Seuraava

Suurena arvoa

Suurena arvoa

Valitse ja tallenna

Pienennä arvoa

14.2 Aloitusnäkymä

Valikko on järjestelmän aloitusnäkymä. Tässä näkyy nykyisten käyttötietojen yhteenveto.

Mikäli painikkeisiin ei kosketa 10 minuuttiin, järjestelmä siirtyy tähän valikkonäkymään. Tästä pääsee kaikkiin muihin valikoihin.

CTC EcoZenith i360

Tiistai 08:45

lämpö/Viilennys LKV Ilmanvaihto Käyttötiedot

22.0°C 18.0°C 58°C -5°C

14.3 Hälytykset



CTC EcoZenith i360

Maanantai 08:45

lämpö/Viilennys LKV Ilmanvaihto Käyttötiedot

Hälytys [E074] Huoneanturi 1 [E044] Stop, korkea kompr.lämpö

Nollaa hälytys

Signaali	Tila
Vihreä valo	OK.
Punainen/keltainen vilkkuva valo	Hälytys.
Vihreä vilkkuva valo	Käyttö aktiivisella sähkövastuksella - Voimassa vain kielivalinnalla "Tanska".
Infoteksti alareunassa	Nykyisen tilan tietoilmoitus.



Katso vianmäärityskaavio asennusohjeen lopussa.



Soita ensin asentajalle.

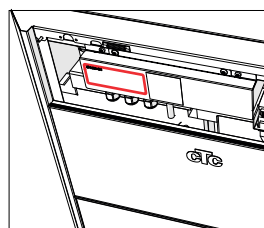

Sarjanumero (12 numeroa) on magneettilistan takana. Numero ilmoitetaan asentajalle ja CTC-tuelle mahdollisten vikailmoitusten yhteydessä.

14.4 Lämmitys/Viilennys



Valikossa "Lämmitysjärjestelmä- Lämmitys/ Viilennys" voidaan tehdä seuraavat asetukset:

14.4.1 Asetusarvon asettaminen huoneanturilla

Aseta haluttu huonelämpötila (asetusarvo) plus- ja miinus-symbolien avulla. Valikon esimerkissä "Lämmitysjärjestelmä 1 Lämmitys/Jäähdytys", ohjelmat "Talous" ja "Loma-aika" (S) ovat aktiivisia lämmitysjärjestelmälle 1.

Valikossa "Lämmitysjärjestelmä 2 Lämmitys/Jäähdytys" tila "Viilennys" on aktiivinen.

"Loma-aika" ja "Yöpudotus" alentavat huoneen lämpötilaa vain, kun lämmitystila on aktiivinen.

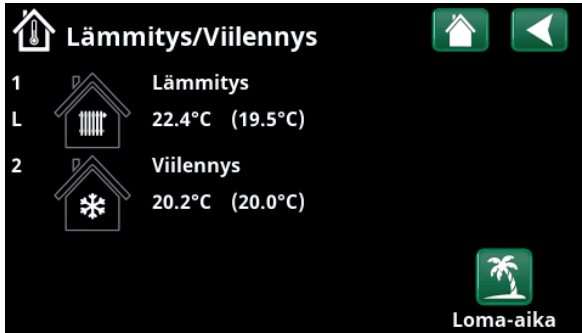

Napsauta lämmitysjärjestelmä 1 tai 2 siirtyäksesi vastaavan lämmitysjärjestelmän valikkoon. Tässä valikossa lämmitysjärjestelmälle voidaan aktivoida "Loma-aika".



Valikossa ohjelmat "Talous" ja "Loma-aika" (L) ovat aktiivisia lämmitysjärjestelmälle 1. Tässä esimerkissä sekä ohjelma "Talous" että "Loma-aika" on asetettu alentamaan asetuservoa (23,5 °C) 2 °C:llä, mikä tarkoittaa, että todellinen asetuservo = 23,5 - 2 °C = 19,5 °C.

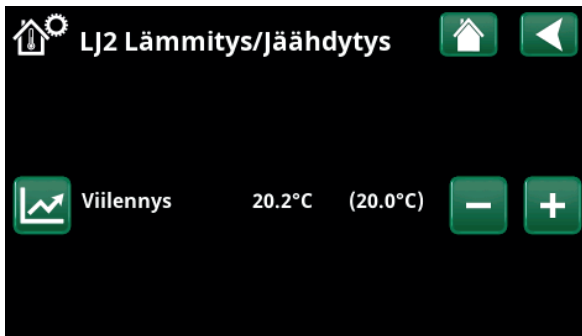

Valikossa "Viilennys" (asetusarvo: 20.0 °C) on aktiivinen lämmitysjärjestelmälle 2. "Loma-aika" (L) ei alenna asetuservoa, kun viilennys on käytössä.

14.4.2 Ohjelma



Paina symbolia "Ohjelma" ja käynnistettävää lämmitysohjelmaa.



Valikko "LJ1 Lämmitys/Viilennys / LJ1 Ohjelma", jossa ohjelma "Talous" on aktivoitu.

Pida symbolia painettuna, niin pääset suoraan kunkin lämmitysohjelman "Talous", "Mukavuus" ja "Mukautettu" asetuksiin.

Ohjelmat on myös mahdollista ajastaa.

Katso kohdasta "Edistyneempi/Määrittele/ Lämmitysjärjestelmä/Ohjelma" lisätietoja lämpötilan nostojen/pudotusten ja ohjelmien jälkikäyntiaikojen asettamisesta.

14.4.3 Lämmitys-/Viilennyskäyrä



Napauta lämmitys-/viilennyskäyrän symbolia valikossa "Lämmitysjärjestelmä 1 Lämmitys/ Jäähdytys". Lämmitysjärjestelmän lämmitys-/viilennyskäyrän kaavio näytetään.

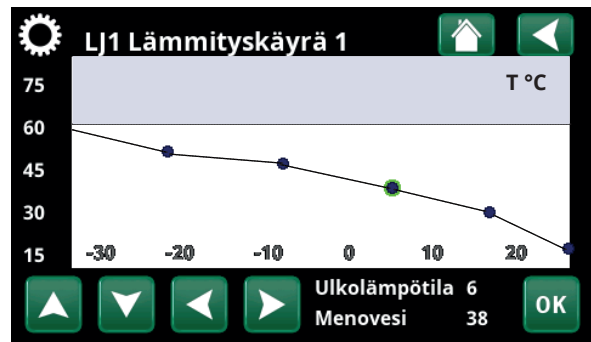

Valikko "Lämmitys/Viilennys / LJ1 Lämmitys/Jäähdytys".

Lämmitys-/viilennyskäyrän asettaminen kuvataan luvussa "Edistyneempi/Asennus/Lämmitysjärjestelmä".

Lisätietoja lämmityskäyrän säätämisestä on myös luvussa "Talon lämmityskäyrä".

14.4.4 Lämmitystila



Paina symbolia "Tila" ja valitse sitten "Lämmitystila"-tilaksi "Auto", "Päälle" tai "Pois".



Valikko "LJ 1 Lämmitys/Viilennys / LJ1 Lämmitystila", jossa "Auto" on aktivoitu.

Lämmitystila voidaan valita myös valikosta "Edistyneempi/Asetukset/Lämmitysjärjestelmä/Lämmitystila".

Katso lisätietoja luvusta "Edistyneempi/Asetukset/Lämmitysjärjestelmä".

14.4.5 Huonelämpötilan säätö ilman huoneanturia

Voit valita "Huoneanturi - Ei" valikossa "Edistyneempi/Määrittele/Lämmitysjärjestelmä".



Valikko "Edistyksellinen/Määrittele/Lämmitysjärjestelmä/LJ1".



Valikko "Edistyksellinen/Määrittele/Lämmitysjärjestelmä/LJ1". Lämmitysjärjestelmässä ei ole huoneantureita. Asetuspiste (menoveden lämpötila 45 °C) näkyy suluissa, nykyinen menoveden lämpötila 42 °C näkyy asetuspisteen vasemmalla puolella.

Tätä käytetään, jos huoneanturia on vaikea sijoittaa, jos lattialämmitysjärjestelmän ohjauksella on oma huoneanturi tai jos käytetään lämmityskamiinaa tai avotakkaa. Huoneanturin hälytysdiodi toimii normaalisti.

Kun lämmityskamiinaa tai avotakkaa, palaminen voi aiheuttaa sen, että huoneanturi laskee lämmitysjärjestelmän lämpötilaa ja talon muissa osissa olevissa huoneissa voi tulla kylmä. Huoneanturin voi silloin ottaa väliaikaisesti pois päältä, ja lämpöpumppu antaa lämpöä lämmitysjärjestelmän asetetun lämmityskäyrän mukaisesti. Pattereiden termostaattiventtiilit vähentävät virtausta siinä osassa taloa, jossa takka tai kamiina on käytössä.

Jos huoneantureita ei ole asennettu, lämmitys on asetettava luvun "Talon lämmityasetus" mukaisesti.

14.4.6 Vika ulko-/huoneanturissa

Jos ulkoanturiin tulee vika, tuote antaa -5 °C:n ulkolämpötilan mukaisen hälytyksen, jotta talo ei menisi pakkaselle.

Jos huoneanturiin tulee vika, laite antaa hälytyksen ja siirtyy automaattisesti toimimaan määritetyn käyrän mukaan.

14.4.7 Lämpötilan yöpudotus



Yöpudotus tarkoittaa, että sisälämpötilaa lasketaan etäohjauksen kautta tai tietyiksi ajanjaksoiksi.

Valikossa "Yöpudotus lämmitys" asetetaan ne viikonpäivien ajanjaksot, jolloin lämpötilan yöpudotus tapahtuu.



Aikataulussa on asetettu, että "Yöpudotus" on aktiivinen arkipäivisin klo 22:30 ja 7:00 välillä, paitsi perjantain ja lauantain sekä lauantain ja sunnuntain välisenä yönä (jolloin yöpudotusta ei tapahdu).

"Lämmitys/Viilennys" -valikon "Yöpudotus"-kuvake näkyy vain, jos lämmitysjärjestelmälle on määritetty "Aikataulu" valikossa "Edistyneempi/Määrittele/Kauko-ohjaus".

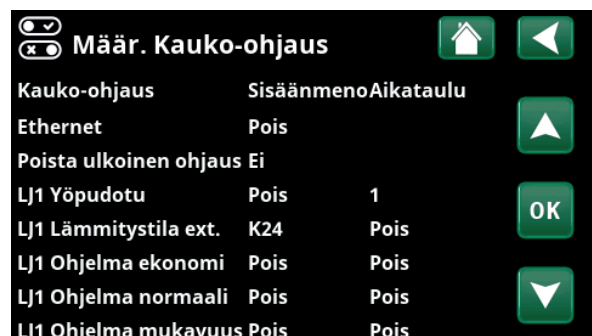

Valikko "Edistyneempi/Määrittele/Kauko-ohjaus".

Toiminto "Yöpudotus läm.piiri 1" määritetään Aikataulun nro 1.

Luvussa "Aikataulu" kerrotaan, miten ohjelmat määritetään.

Arvo, jolla lämpötilaa lasketaan jakson aikana, asetetaan jossakin seuraavista valikoista.

Jos huoneanturi on asennettu:

"Edistyneempi/Asetukset/Lämmitysjärjestelmä/Huonelämmön yöpudotus °C".

Jos huoneanturia ei ole asennettu:

"Edistyneempi/Asetukset/Lämmitysjärjestelmä/Menoveden yöpudotus °C".

● Kun sekä "Yöpudotus" että "Lomapudotus" ovat käytössä, "Lomapudotus" on etusijalla.

● Kun lomatoiminto tulee käyttöön, lämpimän käyttöveden tuotanto pysähtyy. Myös toiminto "Tilapäinen lisä LKV" pysäytetään.

14.4.8 Loma-aika



Tässä asetat niiden päivien lukumäärän, joi-
naluaat, että asetuslämpötilaa alennetaan,
esimerkiksi jos lähdet lomalle.

Loma-jakso voidaan asettaa päivien lukumääränä tai voit
ajoittaa loman alkamis- ja päättymispäivämäärän ja -ajan
avulla.



Valikko "Lämmitys/Jäähdytys / Loma".

Loma-jakso **0...300 päivää**

Aseta päivien lukumäärä napsauttamalla "+"-merkkiä.
Jakso aktivoidaan suoraan päivämäärällä ja kellonajalla.

Alku-/Loppupäivämäärä

Aseta päivämäärä ja kellonaika nuolinäppäimillä.

HUOM! Päivien lukumäärä näkyy muodossa 0.

Nollaa

Nollaa lomakauden nollaan.

Arvo, jolla lämpötilaa lasketaan jakson aikana, asetetaan
jossakin seuraavista valikoista.

Jos huoneanturi on asennettu:

"Edistyneempi/Asetukset/Lämmitysjärjestelmä/
Huonelämmön loma-ajan pudotus".

Jos huoneanturia ei ole asennettu:

"Edistyneempi/Asetukset/Lämmitysjärjestelmä/
Menoveden loma-ajan pudotus °C".



14.5 LKV

Valikossa määritetään haluttu LKV-asetus sekä "Lisä LKV".

Lisä LKV

Tässä valitaan, halutaanko "Lisä LKV" -toiminto aktivoida. Kun toiminto otetaan käyttöön (määrittämällä tuntien määrä plusmerkillä valikossa "LKV"), lämpöpumppu alkaa välittömästi tuottaa ylimääräistä lämmintä käyttövettä. Lämpimän käyttöveden tuotantoa on myös mahdollista kauko-ohjata tai ajoittaa se tietyiksi ajoiksi.

LKV-ohjelma

Tässä tehdään lämpöpumpun normaalikäyttöä koskevat asetukset. Tilavaihtoehtoja on kolme:



Talous

Pieni lämpimän käyttöveden tarve.
(Tehdasasetus pysäytyslämpötila LKV-tankki: 50 °C).



Normaali

Normaali lämpimän käyttöveden tarve.
(Tehdasasetus pysäytyslämpötila LKV-tankki: 55 °C).



Mukavuus

Suuri lämpimän käyttöveden tarve.
(Tehdasasetus pysäytyslämpötila LKV-tankki: 58 °C).

Paina ja pidä painiketta painettuna siirtyäksesi suoraan LKV-ohjelmien "Talous", "Normaali" ja "Mukavuus" asetuksiin.

14.5.1 Lisä LKV

Tässä valikossa ajoitetaan viikonpäivien ajanjaksot, joihin halutaan ylimääräistä lämmintä käyttövettä. Aikataulu käytetään viikosta toiseen.

Lisälämminveden pysäytyslämpötila on 60 °C (tehdasasetus).

Luvussa "Aikataulu" kerrotaan, miten aikataulut asetetaan.

Napsauta otsikkoa "Viikoittain LKV" nähdäksesi graafisen yleiskuvan viikonpäivistä, jolloin aikataulu aktiivinen.



"Lisä LKV" -toiminto on asetettu aktiiviseksi 3,5 tunnin ajaksi.

HUOM! Määritä ajaksi aika, joka on noin tuntia aikaisemmin, ennen kuin tarvitset lämmintä käyttövettä, sillä sen lämpeneminen kestää jonkun aikaa.

Vihje: Aseta "Talous"-tila alusta alkaen. Jos lämmintä käyttövettä ei ole tarpeeksi, kokeile "Normaali"-tilaa jne.



"Lisä LKV"-toiminto on asetettu aktiiviseksi arkipäivisin klo 6.30 ja 7.30. Napsauta LKV-kuvaketta alla olevan esikatselun näyttämiseksi.

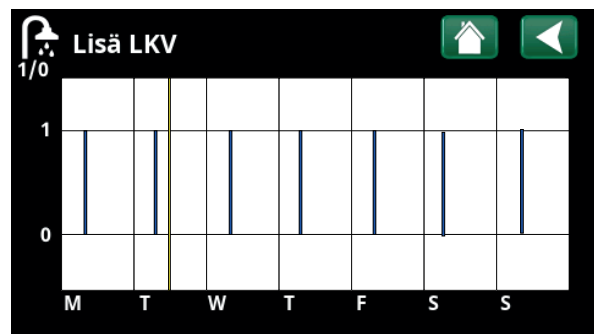

Vieritä asetuksen ja esikatselun välillä Takaisin-painikkeella. Sininen pylväs näytetään, kun "Lisä LKV" on aktiivinen. Keltainen viiva tarkoittaa nykyistä aikaa. X-akseli näyttää päivät maanantaista sunnuntaihin.



14.6 Ilmanvaihto

Katso CTC EcoVent -ilmastointituotteen Asennus- ja käyttöohje.

14.7 Aikataulu

Aikataulussa asetetaan viikonpäivät, jolloin toiminto on käytössä ja pois käytöstä.

Järjestelmä ei salli joidenkin toimintojen, kuten "Yöpudotus" ja "Lisä LKV", olevan aktiivisia samaan aikaan samassa aikataulussa, mutta useimmat toiminnot voivat käyttää samaa aikataulua.

Jos useat toiminnot käyttävät samaa aikataulua, yhden toiminnon aikataulun muutokset aiheuttavat samat muutokset myös muihin toimintoihin, jotka käyttävät samaa aikataulua.

Aikataulun otsikon oikealla puolella näkyy "X", jos sama aikataulu on jaettu myös toisen kauko-ohjaustoiminnon kanssa.

Napsauttamalla aikataulun otsikkoriviä näet graafisen yleiskuvan siitä, milloin aikataulu on aktiivinen viikonpäivinä.

14.7.1 Aikataulun määrittäminen

Tässä esimerkissä määritetään lämmitysjärjestelmän 1 (LJ1) yöpudotuksen lämpötila.

Aikataulu on ensin määritettävä valikossa "Edistyneempi/Määrittele/Kauko-ohjaus".



Valikko "Edistyneempi/Määrittele/Kauko-ohjaus".
Toiminto "LJ1 Yöpudotus" määritetään aikataulun nro 1.

Aseta aikataulu (1-20) sarakkeen "Aikataulu" rivillä "Yöpudotus läm.piiri 1" nuolinäppäimillä tai napsauta kohtaa, jossa kohdistin on esimerkissä.

14.7.2 Aikataulun asetukset

Aikataulut voidaan asettaa valikoiden useimmille etäohjaustoiminnoille kohdassa "Edistyneempi/Asetukset".



Valikko "Edistyneempi".

"Lisä LKV" ja "Ilmanvaihto" -aikatauluun ovat käytettävissä aloitusnäytössä.

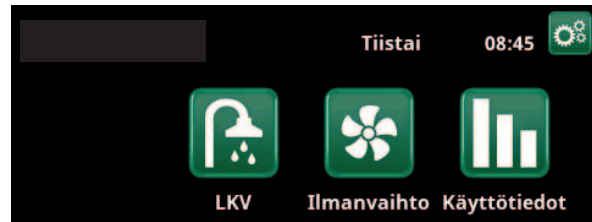

Päävalikko; näytön aloitussivu.

"Yöpudotus" ja "Loma-aika" -aikatauluun ovat käytettävissä aloitusnäytön "Lämmitys/Viilennys" -valikosta.



Napsauta kuvaketta "Yöpudotus" lämmitysjärjestelmän valikossa "Lämmitys/Viilennys" aikataulun asettamiseksi.

Aikataulussa on 30 riviä, ja jokaisella rivillä voidaan tehdä asetuksia. Yhdellä rivillä voidaan asettaa esimerkiksi päivä ja kellonaika toiminnon aloittamiseksi, ja sen alla olevalla rivillä ajankohta, jolla toiminto poistetaan käytöstä.

Esimerkissä lämmitysjärjestelmän 1 "Yöpudotus" on asetettu olemaan "Päälle" viikonpäivinä klo 22.30–7.00 paitsi viikonloppuisin (lauantain ja sunnuntain vastaisena yönä).



Aikataulussa on asetettu, että "Yöpudotus" on aktiivinen arkipäivisin klo 22:30 ja 7:00 välillä, paitsi perjantain ja lauantain sekä lauantain ja sunnuntain välisenä yönä (jolloin yöpudotusta ei tapahdu).

Toinen rivi on merkitty vihreällä, mikä tarkoittaa, että kyseinen rivi on sillä hetkellä aktiivinen.

Aikataulu **Aktiivinen**
(Aktiivinen/Passiivinen/Hae tehdas)

Aktivoi aikataulu asettamalla sen arvoksi "Aktiivinen".
Tehdasasetukset on myös mahdollista palauttaa.

14.7.3 Aikataulun muokkaaminen

Askella alas ensimmäiselle riville ja siirry muokkaustilaan painamalla "OK".

Aika

Muuta aikaa (tunnit ja minuutit) nuolinäppäimillä.

Päivä päivältä

Lihavoi aktiiviset päivät nuolinäppäimillä (ylänuoli/ alanuoli).

Toimenpide **Pois (Päälle/Pois)**

Tässä määritetään yleensä, aiheuttaako rivi toiminnon kytkemisen päälle vai pois ("Päälle" / "Pois").

Sitä vastoin toiminnoille "Yöpudotus" ja "SmartGrid Aikataulu" on voimassa seuraavaa:

- "Yöpudotuksen" aikataululle annetaan tässä sen sijaan lämpötilan lasku °C, jonka on oltava voimassa ajanjakson aikana. Kun lämpötila määritetään (asetusalue -1 - -30 °C), rivin tilaksi vaihtuu automaattisesti "Päälle".



Yöpudotuksen asetus (-2 °C), arki-iltaisin.

- "SmartGrid Aikataulu" määrittäessä annetaan SmartGrid-toiminto (SG Estetty, SG Halpasähkö ja SG Ylikapasit.) riville "Toimenpide". Rivin tilaksi tulee tällöin automaattisesti "Päälle".



SmartGrid-toiminto "SG Halpasähkö" on ajoitettu arkipäiviksi klo 22.30-06.00. Siirry valikkoon valitsemalla "SmartGrid Aikataulu" valikosta "Edistyneempi / Asetukset".

Aktiivinen **Kyllä (Kyllä/Ei)**

"Kyllä" tarkoittaa, että rivi aktivoidaan.



14.8 Käyttötiedot

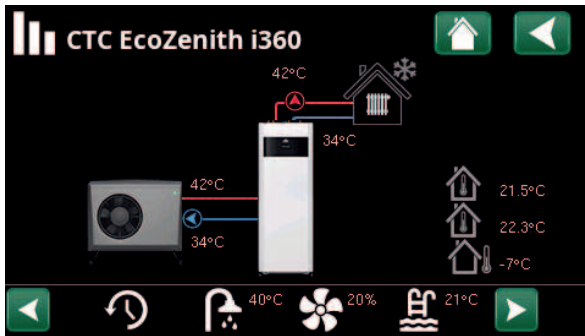

Kuvassa esitetään käyttötiedot CTC EcoAirin ollessa liitettynä. Kun pumput ovat käynnissä, myös pumppusymbolit kiertävät.

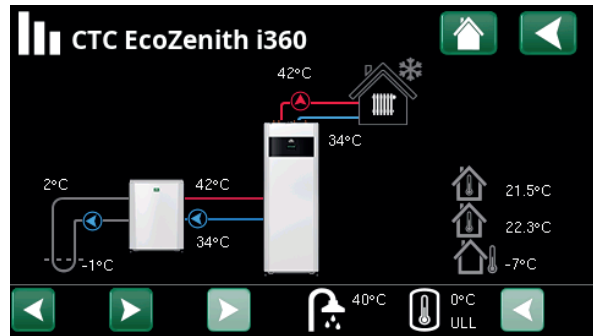

Kuvassa esitetään käyttötiedot CTC EcoPartin ollessa liitettynä. Kun pumput ovat käynnissä, myös pumppusymbolit kiertävät.



Ulkolämpötila

Mitattu lämpötila ulkoanturi.



Sisälämpötila

Näyttää huonelämpötilan määritetyille lämmityspiireille (huoneanturi 1 ja 2).



Liuoslämpötila

Liuoksen senhetkinen lämpötila (2 °C) lämpöpumpun kerääjästä sekä liuoksen paluulämpötila (-1 °C) takaisin keruuletkuun.



Lämmitysjärjestelmä

Vasemmalla näytetään nykyinen menoveden lämpötila (42 °C) taloon. Alla näytetään nykyinen paluulämpötila (34 °C).



Lämpöpumppu, ilma/vesi

Ilma-/vesilämpöpumppu on kytketty ja määritelty järjestelmään. Oikealla on lämpöpumpun tulo- ja lähtölämpötilat.



Lämpöpumppu, neste/vesi

Neste-/vesilämpöpumppu on kytketty ja määritelty järjestelmään. Oikealla on lämpöpumpun tulo- ja lähtölämpötilat.

Valikkosivun alareunan kuvakepalkissa näkyy määritettyjen lisätoimintojen tai alijärjestelmien kuvakkeet.

Selaa nuolilla tai pyyhkäise palkkia, jos kaikki kuvakkeet mahdu sivulle.

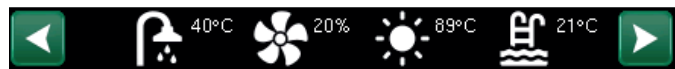

Ilmanvaihto



Allas



Aurinkokeräimet



Ulkoinen kattila



LKV



Historia



Termostaatti-
ohjaustoiminto



Ulkoinen
lämmönlähde
(ULL)



Hammasrataskuvake on pikavalinta kyseisen osan "Asetuksiin".



14.8.1 Käyttötiedot, Ohjausyksikkö

Tila Lämmitys

Latauksen nykyinen tila, katso taulukko alla.

LKV tankki °C 49, 45 (55)

Näyttää lämpimän käyttöveden lämpötilat tankin yläja alaosassa. Sulkeissa oleva arvo on asetusarvo (Stop lämpö). Tankin yläosalle on asetettu asetus.

LKV °C 48 (50)

Näyttää lämpimän käyttöveden nykyisen lämpötilan ja asetusarvon. Jos lämmintä käyttövettä ei valuteta, lämpötilaa ei näytetä, vaan ainoastaan määritetty asetusarvo.

LKV kapasiteetti 92%

Näyttää lämpimän käyttöveden arvioidun jäljellä olevan energiamäärän.

Asteminuutti -1000

Näyttää senhetkisen lämpövajauksen asteminuuteissa.

Viilennystankin °C 0 (--)

Näyttää viilennystankin nykyisen lämpötilan ja asetusarvon.

Asteminuutti-viilennys* 0

Näyttää lämmitysjärjestelmän nykyisen jäähdytysvajeen (asteminuuteina mitattuna).

Sähköteho kW 0.0

Näyttää sähkövastuksen hetkellisen tehon.

Virta L1/L2/L3 8.6 9.1 8.9

Talon kokonaisvirrankulutus eri vaiheissa L1/L2/L3, mikäli kolme virrantunnistinta on asennettu talon tuleviin johtoihin. Jos virrantunnistimien asennusjärjestystä ei ole määritetty, näkyvissä on vain eniten kuormitettu vaihe.

Jos sähkönkulutus ylittää pääsulakkeen ampeerimäärän esimerkiksi siksi, että talossa on useita sähköä kuluttavia laitteita samanaikaisesti käytössä, sähkökattila vähentää automaattisesti tehoa sulakkeiden suojaamiseksi.

”Virta” näyttää kolme arvoa, kun virrantunnistimet on kytketty ja nimetty. Jos näkyvissä on vain yksi luku

- kytke kaikki kolme virtamuuntajaa.
- valitse sitten valikosta ”Edistyneempi/Huolto/ Tarkista virrantunnistimet”.



Valikko ”Käyttötiedot/Ohjausyksikkö”.

● Ensimmäinen luku on vallitseva käyttöarvo. Suluissa oleva arvo on oletusarvo, jonka CTC EcoZenith pyrkii saavuttamaan.

● Asteminuuteilla tarkoitetaan asteissa (°C) mitattavan kertyneen lämpövajauksen ja tälle mitatun ajan (minuuteissa).

*Valikkopalkki näytetään, jos aktiivinen viilennys on määritetty valikossa ”Edistyneempi/Määrittele/Viilennys”.

- Viilennys: Aktiivinen
- Yhteinen lämmitys/viilennys: Ei
- Viilennystankin: Ei

Ohjausyksikön tila	
LJ	Lämpöpumppu varaa lämmitysjärjestelmän.
LKV	Lämpöpumppu varaa LKV-järjestelmän.
Allas	Lämpöpumppu varaa altaan.
Viilennys	Lämpöpumppu varaa viilennystankin.
Pois	Ei lämmitystä.
Vaihtaa	Lämpöpumppu vaihtaa tilaksi viilennyksen päälle/pois.



14.8.2 Käyttötiedot, Lämmitysjärjestelmä*

Katso tarkemmat käyttötiedot uudessa valikkoikkunassa napsauttamalla lämmitysjärjestelmä.

Tila **Sovitettu**

Näyttää, mikä LKV-ohjelma on aktiivinen.

Tila **Lämmitys**

Näyttää lämmitysjärjestelmän toimintatilan. Katso alla oleva taulukko.

Menovesi °C **42 (48)**

Näyttää lämpötilan nykyiseen lämmitysjärjestelmän ja (suluissa) asetusarvon.

Paluuvesi °C **34**

Näyttää lämmitysjärjestelmä lämpöpumppuun palaavan veden lämpötilan.

Huonelämpö °C **21 (22) (25)**

Näyttää lämmitysjärjestelmän huonelämpötilan, jos huoneanturi on asennettu. Suluissa näytetään asetusarvo tiloissa "Lämmitys" ja "Viilennys".

Järj.pumppu **Pois**

Näyttää lämmitysverkoston pumpun toimintotilan ("Päällä" tai "Pois").

Shunttiventtiili **Avaa <50%**

Näytetään vain lämmitysjärjestelmälle 2.

Näyttää, lisääkö (avaa) vai vähentääkö (sulkee) shunttiventtiili lämmitysjärjestelmän 2 lämmöntuottoa ja milloin shunttiventtiili on asennossa "<50%" tai ">=50%".

SmartGrid

Tässä näytetään SmartGrid-toimintojen tila valitun lämmitysjärjestelmän.



Valikko "Käyttötiedot Lämmitysjärjestelmä". Valikossa näkyy määriteltyjen lämmitysjärjestelmä nykyinen lämpötila ja tila.

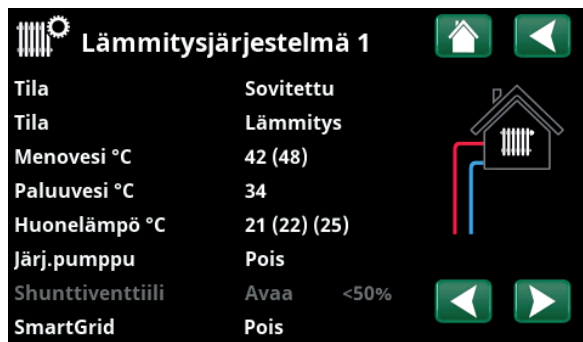

Valikossa näytetään valitun lämmitysjärjestelmän yksityiskohtaiset toimintatiedot. Selaa määritettyjä lämmityspiirejä napsauttamalla nuolia tai pyyhkäisemällä sivusuunnassa.

*Lämpöpumppu voi ohjata jopa kahta lämmitysjärjestelmää.

Lämmitysjärjestelmän tila	
Lämmitys	Lämmitystä tuotetaan lämmitysjärjestelmää varten (VS).
Viilennys	Järjestelmä tuottaa vapaa viilennyksen.
Loma-aika	Huonelämpötilan "Lomapudotus" on käytössä. Lisätietoja on luvussa "Lämmitys/Viilennys".
Yöpudotus	Huonelämpötilan "Yöpudotus" on käytössä. Lisätietoja on luvussa "Lämmitys/Viilennys".
Pois	Lämmitystä/viilennystä tuotetaan.



14.8.3 Käyttötiedot, Lämpöpumppu ilma/vesi

Tila Päällä, lämpö

Lämpöpumpun tila, katso taulukko alla.

Malli EcoAir 712M

Näyttää lämpöpumpun mallin

Kompressori 65RPS R

Näyttää kompressorin kierrosnopeuden. "R" tarkoittaa "Alennettu tila" (esimerkiksi "Hiljainen tila").

Latauspumppu Päälle 68%

Näyttää latauspumpun toimintatilan ("Päällä" tai "Pois") sekä virtauksen prosentteina (0-100).

Puhallin Päälle 80%

Näyttää puhaltimen toimintatilan ("Päälle" tai "Pois") sekä puhallinnopeuden prosentteina.

Kompressorin lämmitin Pois

Näyttää kompressorilämmittimen toimintatilan ("Päälle" tai "Pois").

HUOM! Latauspumppu on normaalisti pois päältä kompressorin esilämmityksen aikana.

Jos tavoitearvo muuttuu kompressorin esilämmityksen aikana, uusi kierrätysjakso käynnistyy uuden aloituslämpötilan määrittämiseksi.

Jos latauspumppu on jo käynnissä tavoitearvoa kohti ja tarve ilmenee, kompressorin lämmitin käynnistyy välittömästi.

Koskee vain CTC EcoAir 700M/C100.

LP sisään/ulos °C 35.5 / 42.3

Näyttää lämpöpumpun tulo- ja lähtölämpötilan.

Virtaus l/min 0.0

Näyttää virtauksen lämpöpumppuun/lämpöpumpusta.

Käyttötiedot, Lämpöpumppu

Tila	Virtaus päällä
Malli	EA712M
Kompressori	65rps R
Latauspumppu	Päälle 68%
Puhallin	Päälle 80%
Kompressorin lämmitin	Pois
LP sisään/ulos °C	0.0 / 0.0
Virtaus l/min	0.0
Ulkona °C	3.0
Sulatuskello	30
Virta A	9.8
Kompressori lämp. °C	0.0
Versio LP ohjauskortti 20220518	

Valikko "Käyttötiedot/Lämpöpumppu".

Ulkona °C 3.0 (-50...50)

Näyttää ulkolämpötilan.

Sulatuskello 30

Näyttää, kuinka paljon aikaa on jäljellä lämpöpumpun sulatuksen käynnistymiseen. Sulatus käynnistyy vain jos lämpöpumpun höyrytimen lämpötila on riittävän matala.

Virta A 9.8

Näyttää virran kompressorin kautta.

Kompressorin lämpötila °C 0.0

Näyttää kompressorin lämpötilan.

Versio LP ohjauskortti 20220518

Tässä näytetään lämpöpumpun ohjelmistoversio.

Tila LP	
Päällä	Lämpöpumppu on "Päällä"-tilassa.
Päällä,LKV	Lämpöpumppu lämmittää LKV-tankkia.
Päällä, viilennys	Lämpöpumppu tuottaa viilennystä lämmitysjärjestelmän.
Päällä, lämpö	Lämpöpumppu tuottaa lämpöä lämmitysjärjestelmän.
Käyntiviive: 1 min	Kompressori sammutettu - käynnistys estetty 1 minuutin käynnistysviiveen vuoksi.
Pois	Lämpöpumppu ei lataa tankkia - ei tarvetta.
Lukittu valikossa	Kompressori Estetty valikossa "Edistyneempi / Asetukset / Lämpöpumppu".
Kommunikaatiovika LP	Ohjausyksikkö ei kommunikoi lämpöpumpun kanssa.
Pois, käynnistysvalmius	Kompressori sammutettu, mutta se on käynnistysvalmiudessa.
Ohjain estetty alijännite	Liian alhainen käyttöjännite ohjaimeen.
Sulatus	Sulatus käynnissä - vain ilma-/vesilämpöpumppu.
Stop, matala ulkolämpötila	Ulkolämpötila matalampi kuin min. raja - vain ilma-vesilämpöpumppu.
Stop, korkea ulkolämpötila	Ulkolämpötila korkeampi kuin maks. raja - vain ilma-/vesilämpöpumppu.
Pois, hälytys	Kompressori sammutettu - antaa hälytyksen.
Stop, tariffi	Kompressori on lukittu, koska etäohjaustoiminto on aktiivinen.
Estett, matala liuos sis °C	Tulevan liuoksen liian matala lämpötila, kompressori lukittu.
Virtaus päällä	Virtaus lataussilmukassa.



14.8.4 Käyttötiedot, Lämpöpumppu neste/vesi

Tila	Päällä, lämpö
Lämpöpumpun tila, katso taulukko alla.	
Malli	EcoPart 410
Näyttää valitun lämpöpumpun mallin.	
Kompressori	65RPS R (Päälle/Pois/RPS)
Näyttää, onko kompressori toiminnassa vai ei. Näyttää kierrosluvuohjattujen lämpöpumppujen kompressorin nopeuden. "R" tarkoittaa alennettua tilaa.	
Latauspumppu	Päälle 50%
Näyttää latauspumpun toimintatilan ("Päällä" tai "Pois") sekä virtauksen prosentteina (0-100).	
Liuospumppu	Päälle 78%
Näyttää liuospumppun toimintatilan ("Päälle" tai "Pois") sekä nopeuden prosentteina.	
LP sisään/ulos °C	35.5 / 42.3
Näyttää lämpöpumpun tulo- ja lähtölämpötilan.	
Liuos sis/ulos °C	2.0 / -1.0
Näyttää lämpöpumpun liuoslämpötilan paluu- ja menoputkessa.	
AC Choke °C	45.0
Näyttää lämpöpumpun AC-kuristuksen lämpötilan.	
Ohjain °C*	42.8
Näyttää invertterin lämpötilan.	
Virta A	0.0
Näyttää virran kompressorin kautta.	
Versio LP ohjauskortti	20200601
Tässä näytetään lämpöpumpun ohjelmistoversio.	

Käyttötiedot, Lämpöpumppu			
Tila	Päällä, lämpö		
Malli	EP410		
Kompressori	65rps R		
Latauspumppu	Päälle 50%		
Liuospumppu	Päälle 78%		
LP sisään/ulos °C	35.5 / 42.3		
Liuos sis/ulos °C	2.0 / -1.0		
AC Choke °C	45.0		
Ohjain °C	42.8		
Virta A	9.8		
Versio LP ohjauskortti	20200601		

Valikossa näytetään valitun lämpöpumpun yksityiskohtaiset käyttötiedot.

*Koskee vain invertterilämpöpumppua.

Tila LP	
Päällä, LKV	Lämpöpumppu lämmittää LKV-tankkia.
Päällä, lämpö	Lämpöpumppu tuottaa lämpöä lämmitysjärjestelmän.
Käyntiviive: 1 min	Kompressori sammutettu - käynnistys estetty 1 minuutin käynnistysviiveen vuoksi.
Pois	Lämpöpumppu ei lataa tankkia - ei tarvetta.
Lukittu valikossa	Kompressori Estetty valikossa "Edistyneempi / Asetukset / Lämpöpumppu".
Kommunikaatiovika LP	Ohjausyksikkö ei kommunikoi lämpöpumpun kanssa.
Pois, käynnistysvalmius	Kompressori sammutettu, mutta se on käynnistysvalmiudessa.
Ohjain estetty alijännite	Liian alhainen käyttöjännite ohjaiheen.
Pois, hälytys	Kompressori sammutettu - antaa hälytyksen.
Stop, tariffi	Kompressori on lukittu, koska etäohjaustoiminto on aktiivinen.
Estett, matala liuos sis °C	Tulevan liuosliian matala lämpötila, kompressori lukittu.
Virtaus päällä	Virtaus lataussilmukassa.



14.8.5 Käyttötiedot, Historia

Tässä valikossa näytetään kumulatiiviset käyttöarvot.

Valikkokuvissa luetellut käyttötiedot ovat vain esimerkkiarvoja. Näytettävät käyttötiedot vaihtelevat kielivalinnan mukaan.

Kok.käyntiaika h **3500**

Näyttää kokonaisuudessaan ajan, jonka laitteisto on ollut jännitteellinen.

Korkein menovesi °C **51**

Näyttää korkeimman lämpötilan, joka on toimitettu lämmitysjärjestelmän.

Energia sähk. kok. (kWh) **250**

Tässä näytetään, kuinka paljon huippulämpöä on käytetty.

Kompressori

Käynti /24 h:m **07:26**

Näyttää kokonaiskäyttöajan viimeisten 24 tunnin aikana.

Kok.käyntiaika **1500**

Näyttää kompressorin kokonaiskäyttöajan tunteina.



Valikko "Käyttötiedot/Historia".



14.8.6 Käyttötiedot, LKV

Tila	Mukavuus
Näyttää, mikä LKV-ohjelma on aktiivinen.	
LKV tankki °C	45, 55 (55)
Näyttää LKV-tankin nykyisen lämpötilan ja (suluissa) asetusarvon lämpöpumpunkäytössä ja huippulämpöllä.	
LKV °C	45 (50)
Näyttää käyttöveden lämpötilan ja asetusarvon (suluissa).	
LKV kapasiteetti	50%
Näyttää lämpimän käyttöveden arvioidun jäljellä olevan energiamäärän.	
Lisä LKV	Päälle
"Päälle" tarkoittaa, että toiminto "Lisä LKV" on aktiivinen.	
LKV kierto	Pois
"Päällä" tarkoittaa, että toiminto "LKV-kierto" on aktiivinen.	
Smart Grid	Pois
Tässä näytetään SmartGrid-toimintojen tila lämpimälle käyttövedelle.	

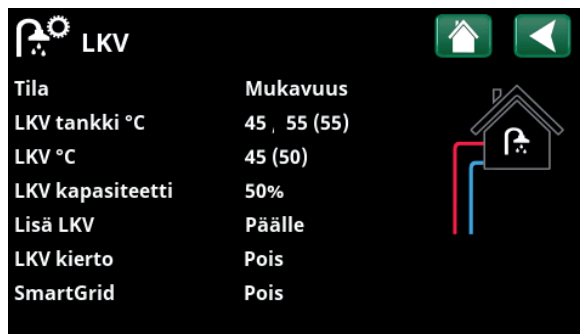

Valikko "Käyttötiedot/LKV".



14.8.7 Käyttötiedot, Diff. termostaattitoiminto

Valikko näytetään, jos puukattila on määritetty valikossa "Edistyneempi/Määrittele/Diff.termostaattitoiminto".

Tila	Päällä
Näyttää, onko latauspumppu päällä (Päällä/Pois).	
Lämpötila °C	51
Lämpötila säiliössä, josta ladataan.	
Tavoite lämpötila °C	43
Lämpötila säiliössä, johon ladataan.	



Valikko "Käyttötiedot/Diff.termostaattitoiminto".



14.8.8 Käyttötiedot Ulkoinen lämmönlähde (ULL)

Valikko tulee näkyviin, jos ulkoinen lämmönlähde on määritetty valikossa "Edistyneempi/Määrittele/Ulkoinen lämmönlähde (ULL)".

Järjestelmän tila LKV

Näyttää järjestelmän eri toimintatilat. Katso luku "Käyttötiedot/Ohjauksyksikkö".

Tila Päälle

Ulkaisen lämmönlähteen tila voi olla "Lähde" ja "Kohde".

Lämpötila °C 47

Näyttää ULL-tankin nykyisen lämpötilan.

Latauksen start °C 50

Tämä on alin lämpötila, joka ulkaisen lämmönlähteen tankille vaaditaan, jotta shuntti avautuu ja alkaa päästä lämpöä järjestelmään.

SmartGrid kapasit. estetty Pois

SmartGrid estää ulkaisen lämmönlähteen käytettäessä "Ylikapasiteettia".

Shunttiventtiili Sulkee

Näyttää, lisääkö (avaa) vai pienentääkö (sulje) ULL-tankin shunttiventtiili.

LKV tarve Kyllä (55)

"Kyllä" tarkoittaa, että lämpimän käyttöveden tarve on olemassa ja että se otetaan ULL-tankista. Lämpimän käyttöveden asetusarvo on ilmoitettu suluissa.

LJ tarve Ei (0)

"Kyllä" tarkoittaa, että lämmitysjärjestelmä tarvitsee lämpöä ja että lämpö otetaan ULL-tankista. Lämmitysjärjestelmän asetusarvo on ilmoitettu suluissa.

Allas tarve Ei (0)

"Kyllä" tarkoittaa, että allas tarvitsee lämpöä ja että lämpö otetaan ULL-tankista. Altaan asetusarvo on ilmoitettu suluissa.

Ulkoinen lämmönlähde

Järjestelmän tila	LKV
Tila	Päälle
Lämpötila °C	47
Latauksen start °C	50
SmartGrid Kapasit. estePois	
Shunttiventtiili	Sulje
LKV tarve	Kyllä (55)
LJ tarve	Ei (0)
Allas tarve	Ei (0)

Valikko "Käyttötiedot/Ulkoinen lämmönlähde".



14.8.9 Käyttötiedot, Ulkoinen kattila

Järjestelmän tila **LKV**

Näyttää järjestelmän eri toimintatilat. Katso luku "Käyttötiedot/Ohjausyksikkö/Tila".

Tila **Valmius**

Ulkoinen kattilan tila voi olla seuraava "Lähde", "Valmius", "Passiivinen", "Aktiivinen".

Lämpötila °C **43**

Näyttää kattilan nykyisen lämpötilan.

Kattilan käynnistymisen °C **0**

Näyttää ulkolämpötilan asetusarvon (valikko "Edistyneempi/Asetukset/Ulkoinen kattila"), kun kattila on käynnissä.

Kattila, shuntti auki °C **70**

Tämä on kattilan pienin lämpötila, joka tarvitaan, että shuntti aukeaa ja antaa lämpöä piiriin.

Tariffi, ulk. kattila **Pois**

"Päälle" tarkoittaa, että toiminto on aktivoitu kauko-ohjauksella tai aikataululla.

Lisätietoja on luvussa "Edistyneempi/Määrittele/Kauko-ohjaus".

SmartGrid **Pois**

SmartGrid estää kattilan käytettäessä "Ylikapasiteettia".

Shunttiventtiili **Sulje**

Näyttää, lisääkö (avaa) vai pienentääkö (sulje) kattilan shunttiventtiili.

LKV tarve **Ei (55)**

"Kyllä" tarkoittaa, että lämpimän käyttöveden tarve on olemassa ja että se otetaan kattilalta. Lämpimän käyttöveden asetusarvo on ilmoitettu suluissa.

Lämmitystarve **Ei (0)**

"Kyllä" tarkoittaa, että lämmitysjärjestelmälle tarvitaan lämpöä ja että lämpö otetaan kattilasta. Lämmitysjärjestelmän asetusarvo on ilmoitettu suluissa.

Allas tarve **Ei (0)**

"Kyllä" tarkoittaa, että allas tarvitsee lämpöä ja että lämpö otetaan kattilasta. Altaan asetusarvo on ilmoitettu suluissa.

Ulkoinen kattila

Järjestelmän tila	LKV
Tila	Valmius
Lämpötila °C	43
Kattilan käynnistymise	0
Kattila shunttiventtiili	70
Tariffi, ulk. kattila	Pois
SmartGrid	Pois
Shunttiventtiili	Sulje
LKV tarve	Ei (0)
LJ tarve	Ei (0)
Allas tarve	Ei (0)

Valikko "Käyttötiedot/Ulkoinen kattila".



14.8.10 Käyttötiedot, Sähkön hinnat

Valikko näytetään, jos "Sähkön hinnat" -asetus on määritetty valikossa "Edistyneempi/Määrittele/Kommunikaatio".

Sähkön hinta Asento **Korkea**

Näyttää ajantasaisen hintaluokan (Korkea, Keskitaso tai Matala).

Sähkön hinta/kWh **SEK 7.5**

Näyttää ajantasaisen sähkön hinnan paikallisessa valuutassa.

Avaa kuvaaja "Esikatselu tieto" napsauttamalla kuvaajan kuvaketta valikon vasemmassa alakulmassa.



Valikko "Käyttötiedot/Sähkön hinnat".



Lisätietoja ja esimerkkejä Älykäs pörssisähköohjaus / SmartGrid on kotisivullamme www.ctc-heating.com/Tuotteet/Lataa.



14.8.11 Ulkoinen signaali aktiivinen

Valikossa näytetään toiminnot, jotka ovat aktiivisia ulkoisen ohjauksen kautta. Toiminnot voidaan aktivoida seuraavilla tavoilla:

- myUplink
- Virtual digital sis
- Modbus
- Rele
- SmartControl-anturi



Valikko "Käyttötiedot/Ulk.signaali aktiivinen".

15. Edistyneempi



Tässä valikossa on neljä alivalikkoa:

- Näyttö
- Asetukset
- Määrittele
- Huolto



Valikko "Edistyneempi".



"Järjestelmätietoja" varten napsauta "i"-painiketta" valikon "Edistyneempi"

oikeassa alareunassa. Tässä näytetään sarjanumero, MAC-osoite sekä ohjelmisto- ja käynnistysohjelmaversio. Näytä kolmannen osapuolen lisenssejä koskevat tiedot napsauttamalla "Oikeudelliset tiedot".



Valikko "Edistyneempi/Järjestelmätiedot". Siirry tähän valikkoon napsauttamalla "i"-painiketta valikon "Edistyneempi" oikeassa alakulmassa.

Skanna QR-koodi tabletilla tai älypuhelimella. Kun älypuhelin/tabletti on yhdistetty paikalliseen verkkoon, päästään tuotteen kosketusnäyttöön aivan kuin käyttäisit tuotteen näyttöä.

15.1 Näyttö



Tässä valikossa tehdään aika-, kieli- ja muut näyttöasetukset.



Valikko "Edistyneempi/Näyttö".

15.1.1 Aika



Valikko "Edistyneempi/Näyttö/Aika".

Aika ja päivämäärä

Napsauta aikasympolia. Valikkoon pääsee myös napsauttamalla aloitussivu oikeassa yläkulmassa olevaa päivää tai kellonaikaa.

Valitse ensimmäinen arvo painamalla "OK" ja aseta kellonaika ja päivämäärä nuolipainikkeiden avulla.

Kesäkäyttö

Vasen arvo voidaan asettaa. "Päällä" tarkoittaa, että aika säädetään kesäaikaa varten.

Oikea arvo on kiinteä ja näyttää nykyisen tilan (esimerkiksi "Pois" aikana, jolloin meillä talvi). Näytön virran ei tarvitse olla kytkettynä arvojen muuttamiseksi, koska se tapahtuu seuraavassa käynnistyksessä.

SNTP

Valikkovalinnalla "Päällä" aika haetaan Internetistä (jos yhteys on muodostettu). Lisää asetusmahdollisuuksia löydät valikosta "Edistyneempi/Asetukset/Kommunikaatio/Internet".

15.1.2 Kieli



Valitse kieli napsauttamalla lippua. Valittu kieli merkitään vihreällä neliöllä.



Valikko "Edistyneempi/Näyttö/Kieli".

Jos haluat nähdä enemmän kieliä kuin valikossa näkyvät kielet, vieritä sivua alaspäin tai paina aluonlinäppäintä.

15.1.3 Maa



Napsauttamalla Maa-kuvaketta Lisäasetukset/Näyttö-valikossa voit tarkastella valittavissa olevia maita ja alueita. Oletusmaa (merkitty vihreällä) riippuu valitusta kielestä.



Valikko "Edistyneempi/Näyttö/Maa".

Sovelluksen oletuskielenä on englantia (English), joten oletusmaa on Iso-Britannia (GB United Kingdom of Great Britain and Northern Ireland).

Saat käyttösi oikeat sähkön hinnat, kun valitset maaksi laitteiston asennusmaan. Valittu maa voi vaikuttaa tuotekohtaisiin oletusasetuksiin.

Myös "Maa" on valittava saadaksesi oikeat sähköhinnat ohjattaessa sähkön hintoja myUplink-mobiilisovelluksen kautta.

15.1.4 Näytön asetukset



Valikko "Edistyneempi/Näyttö/Näytön asetukset".

Näytönsäästäjä 120 (Pois, 1...360)

Anna aika minuutteina, ennen kuin näyttö sammutetaan, jos sitä ei kosketa. Asetus tehdään 10 minuutin portain.

Taustavalo 80% (10...90)

Aseta näytön taustavalon kirkkaus.

Click ääni Kyllä (Kyllä/Ei)

Määritä, halutaanko kuulla ääni näppäintä painettaessa.

Hälytysääni Kyllä (Kyllä/Ei)

Määritä, halutaanko äänimerkki hälytyksen sattuessa.

Aikavyöhyke +1 (-12...14)

Määritä aikavyöhyke (suhteessa GMT-aikaan), jossa olet.

Lukituskoodi 0000

Paina "OK" ja aseta 4-numeroinen lukituskoodi nuolilla. Jos lukituskoodi asetetaan, se merkitään neljällä tähdellä. Koodia kysytään, kun näyttö käynnistetään uudelleen.

HUOM! Kirjoita lukituskoodi muistiin, kun syötät sen ensimmäistä kertaa valikkoon.

Myös näytön sarjanumero (12 numeroa) voidaan syöttää näytön lukituksen avaamiseksi (määritä '0000' + sarjanumero): katso luku "Edistyneempi/Järjestelmätiedot".

Näyttö voidaan lukita napsauttamalla aloitussivulla tuotteen nimeä vasemmassa yläkulmassa, jolloin kysytään lukituskoodia.

Lukituskoodi voidaan poistaa syöttämällä "0000" aiemmin määritetyn lukituskoodin sijaan.

Kirjasin tyyli Vakio (Pieni/Vakio/Suuri)

Näyttötekstin kokoa voi muuttaa tässä.

Merkin väri 0 (0/1/2)

Merkkien taustaväriä voidaan muuttaa, jotta näkymä on selkeämpi eri valaistusolosuhteissa.



15.2 Asetukset

Tässä tehdään erilaisia asetuksia, esim. talon lämmitys- tai viilennystarve. On tärkeää, että perusasetukset ovat oikeat omalle talollesi. Virheellisesti asetetut arvot voivat aiheuttaa sen, että lämpöä ei tule riittävästi, tai että talon lämmittämiseen kuluu tarpeettoman paljon energiaa.

i Määritä ensin halutut toiminnot, katso "Edistyneempi/Määrittele". Asetukset näytetään vain aktivoituille toiminnoille.

15.2.1 Asetukset, Lämmitysjärjestelmä*

Valitse "Asetukset"-valikossa "Lämmitysjärjestelmä" ja sitten asetettava lämmitysjärjestelmä.



Valikko "Edistyneempi/Asetukset".



Osa valikkoa "Edistyneempi/Asetukset/Lämmitysjärjestelmä".



Osa valikkoa "Edistyneempi/Asetukset/Lämmitysjärjestelmä/LJ1".

*Lämpöpumppu voi ohjata jopa kahta lämmitysjärjestelmää.

Ohjelma

Paina "OK" valikkorivillä "Ohjelma" tehdäksesi asetukset lämmitysohjelmiin "Talous", "Mukavuus" ja "Sovitettu". Valittu ohjelma on merkitty "X":llä.

Aktivoi lämmitysohjelma tai aseta aikataulu painamalla "Ohjelma"-painiketta valikossa "Lämmitys/Viilennys", katso luku "Näyttöasetukset".

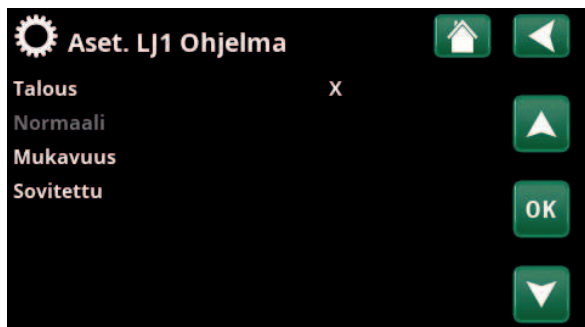

Valikko "Edistyneempi/Asetukset/Lämmitysjärjestelmä/LJ1/Ohjelma".

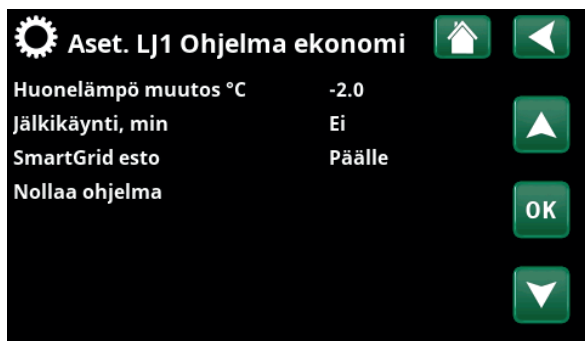

Valikko "Edistyneempi/Asetukset/Lämmitysjärjestelmä/LJ1/Ohjelma/Talous".

• Menovesi muutos °C -5 (-20...-1)

Valikkorivi näytetään, jos lämmitysjärjestelmälle ei ole määritetty huoneanturia. Asetus "-5" (tehdasoletuksena ohjelma "Talous") tarkoittaa, että menoveden lämpötilaa lasketaan 5 °C, kun ohjelma on aktiivinen.

• Huonelämpö muutos °C -2.0 (-5.0...-0.1)

Valikkorivi näytetään, jos lämmitysjärjestelmälle on määritetty huoneanturi. Asetus "-2" (tehdasoletuksena ohjelma "Talous") tarkoittaa, että huoneenlämpötilan asetusarvoa lasketaan 2 °C, kun ohjelma on aktiivinen.

• Jälkikäynti, min Ei (Ei/10...600)

Jälkikäynti tarkoittaa aikaa minuutteina lämmitysohjelman "Talous", "Mukavuus" tai "Sovitettu" käynnistämisestä siihen, että lämmitystila palaa ohjelmaan "Normaali".

Jos ohjelma "Sovitettu" on valittu myöhemmin kuin ohjelma "Normaali", käytetään jälkikäyntiajan jälkeen kuitenkin ohjelmaa "Sovitettu". Jälkikäyntiaikaa säädetään 10 minuutin välein jokaista painikkeen painallusta kohti (nuoli ylös tai alas).

"Ei" tarkoittaa, että valittu ohjelma aktivoituu, kunnes toinen lämmitysohjelma aktivoidaan.

• SmartGrid Estetty* Pois (Pois/Päälle)

Valikkorivi näytetään, kun lämmitysohjelmaksi valitaan "Talous" tai "Sovitettu".

Asetus "Päälle" tarkoittaa, että lämmitysohjelma otetaan käyttöön, kun "SmartGrid Estetty" -asetus on käytössä.

• SmartGrid Halpasähkö* Päällä (Pois/Päällä)

Valikkorivi näytetään, kun lämmitysohjelmaksi valitaan "Mukavuus" tai "Sovitettu".

Asetus "Päälle" tarkoittaa, että huonelämpötilaa nostetaan asetuksen "SmartGrid Halpasähkö °C" mukaisesti, kun "SmartGrid Halpasähkö" -asetus on käytössä.

• SmartGrid Ylikapasit.* Päällä (Pois/Päällä)

Valikkorivi näytetään, kun lämmitysohjelmaksi valitaan "Mukavuus" tai "Sovitettu".

Asetus "Päälle" tarkoittaa, että huonelämpötilaa nostetaan asetuksen "SmartGrid Ylikapasit. °C" mukaisesti, kun "SmartGrid Ylikapasit." -asetus on käytössä.

• Nollaa ohjelma

Nykyinen ohjelma palautetaan tehdasarvoihin.

*SmartGrid-toiminnot asetetaan valikossa "Edistyneempi/Asetukset/Lämmitysjärjestelmä".

Lämmityskäyrä

Lämmityskäyrä määrittää menoveden lämpötilan (ja siten sisälämpötilan) lämmitysjärjestelmän eri ulkolämpötiloissa.

Lisätietoja lämmityskäyrän säätämisestä on luvussa "Talon lämmitysasetus".

Mahdollisia valintoja ovat "Aset. lämmityskäyrän", "Hienosäätö", "Aktiivinen käyrä", "Kopio 2" ja "Nollaa Käyrä".



Valikko "Edistyneempi/Asetukset/Lämmitysjärjestelmä/LJ1/Lämmityskäyrä".

• Aset. lämmityskäyrän

Paksu viiva näyttää tehdasasetetun käyrän ja ohut viiva palautettavan aktiivisen lämmityskäyrän.

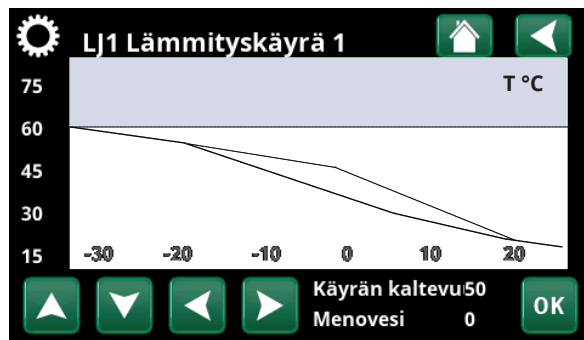

Valikko "Edistyneempi/Asetukset/Lämmitysjärjestelmä/LJ1/Lämmityskäyrä".

Tässä on mahdollista säätää kaavion ulkonäköä säätämällä käytän kaltevuutta ja säätää kaavion alla olevilla painikkeilla. Tässä tehdyt säädöt vaikuttavat koko kaavion ulkonäköön, kun taas "Hienosäätö"-kohdassa tehdyt muutokset tehdään vain yhteen pisteeseen kerrallaan. Käyrän kaltevuutta säädetään vasemmalla ja oikealla nuolella, kun taas käyrän säätöä säädetään ylä- ja alanuolilla.

Vahvasta painamalla "OK".

• Hienosäätö

Lämmitysjärjestelmän aktiivisen lämmityskäyrän kaavio näytetään.

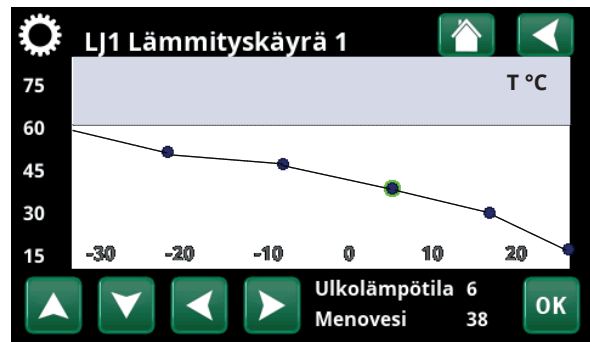

Valikko "Edistyneempi/Asetukset/Lämmitysjärjestelmä/LJ1/Lämmityskäyrä/Hienosäätö".

Lämmityskäyrää voidaan säätää kaavion 5 pisteessä. Paina pistettä (merkitään vihreällä) sen sijainnin muuttamiseksi x-akselilla (ulkolämpötila) ja y-akselilla (menoveden lämpötila). Käytä kaavion alapuolella olevia ylös/alas/vasen/oikea-painikkeita tai paina ja vedä pistettä.

Kaavion alapuolella näkyy valitun pisteen ulkolämpötila ja menoveden lämpötila.

Lämmityskäyrää voidaan säätää myös valikosta "Lämmitys/Viilennys", katso luku "Näyttöasetukset".

• Aktiivinen käyrä

1 (1/2)

Tällä valikkorivillä näytetään valittu lämmityskäyrä. Yhtä lämmitysjärjestelmä kohti voidaan valita kahdesta eri lämmityskäyrästä.

• Kopio 2

Toiminto "Kopio 2" on hyödyllinen, jos on luotu kaksi erilaista lämmityskäyräkaaviota ja toinen niistä halutaan palauttaa samaan ulkoasuun kuin toinen ja tehdä sitten muutoksia.

Esimerkki: Jos Lämmityskäyrä 1 on valittu "aktiiviseksi käyräksi", Lämmityskäyrälle 1 saadaan sama ulkonäkö kuin Lämmityskäyrällä 2 valitsemalla rivi "Kopioi 2" ja painamalla "OK". Valikkoriviä ei voi valita (merkitty harmaalla), kun lämpökäyrillä 1 ja 2 on samat arvot (kaaviot näyttävät samalta).

• Nollaa Käyrä

Nollaa aktiivisen lämmityskäyrän tehdasasetuksiin.

Max menovesi °C 55 (30...70)

Kyseiseen lämmitysjärjestelmän menevän veden korkein sallittu lämpötila.

Min menovesi °C Pois (Pois/15...65)

Kyseiseen lämmitysjärjestelmän menevän veden pienin sallittu lämpötila.

Lämmitystila Auto (Auto/Päällä/Pois)

Lämmityskauden tai kesäkauden vaihto voi tapahtua automaattisesti (Auto) tai tässä voidaan valita, onko lämmitys "Päällä" vai "Pois".

Lämmitystila voidaan valita myös aloitussivulla painamalla "Tila"-painiketta valikossa Lämmitys/Viilennys.

- **Auto** = vaihto lämmityskauteen ja siitä pois tapahtuu automaattisesti.
- **Päällä** = jatkuva lämmityskausi, järjestelmäpumppu käy koko ajan.
- **Pois** = ei lämmitystä, järjestelmäpumppu on pysähdyksissä (vain liikuttelukäyttö).

Lämmitystila ext. - (Auto/Päälle/Pois)

Tässä valikossa valittu lämmitystila voidaan aktivoida/ poistaa käytöstä ulkoisesti.

Nykyisen lämmitysjärjestelmän valikkorivi tulee näkyviin, jos toiminnolle on määritetty kauko-ohjaustulo tai aikataulu.

Lue lisää kohdasta "Määr. Kauko-ohjaus" kappaleessa "Edistyneempi/Määrittele".

Aikataulu, Lämmitystila

Valikkorivi näytetään, jos toiminnolle "Lämmitystila ext." on määritetty aikataulu kauko-ohjausvalikossa.

Katso lisätietoja varten:

- luku "Aikataulu".
- luku "Määr. Kauko-ohjaus" kappaleessa "Edistyneempi/Määrittele" kauko-ohjaustoiminnon määrittämiseksi.

Lämpö pois, ulko °C 18 (2...30)

Lämpö pois, aika (min) 120 (30...1440)

Lämpö päälle, aika (min) 120 (30...1440)

Valikkorivit voidaan asettaa vain, jos "Auto"-tila on valittu edellä valikossa "Lämmitystila". Muussa tapauksessa valikkorivit ovat lukittuja (harmaita).

Kun ulkolämpötila ylittää (tai on yhtä suuri) valikossa "Lämpö pois ulko °C" asetetun arvon valikossa "Lämpö pois, aika (min)" asetetun ajan (minuutteina), lämmöntuotanto taloon lopetetaan.

Tämä tarkoittaa, että järjestelmäpumppu pysähtyy ja shunttiventtiili pidetään kiinni. Järjestelmäpumppu käy päivittäin vähän aikaa juuttumisen estämiseksi. Järjestelmä käynnistyy automaattisesti uudelleen, kun lämmitystarve on olemassa.

Kun ulkolämpötila laskee rajaan, jossa lämmitystä jälleen tarvitaan, talon lämmitys sallitaan, kun lämpötila alittaa (tai on yhtä suuri) valikossa "Lämpö pois, ulko °C" asetetun arvon valikossa "Lämpö päälle, aika (min)" asetetun ajan (minuutteina).

Valikko: "Edistyneempi/Asetukset/Lämmitysjärjestelmä/LJ1".

Yöpudotus °C **5 (-40...40)**

Kun ulkolämpötila on asetettua arvoa alhaisempi, toiminto "Yöpudotus" päättyy, koska lämpötilan nostamiseen uudelleen kuuluu liian paljon energiaa ja aikaa.

Tämä valikko on ohittaa "Yöpudotuksen" kauko-ohjauksen.

Huonelämmön yöpudotus °C **-2 (0...-40)****Huonelämmön loma-ajan pudotus °C** **-2 (0...-40)**

Valikot näytetään, jos lämmitysjärjestelmälle on asennettu huoneanturi. Tässä annetaan, kuinka monta astetta huonelämpötilaa pudotetaan kauko-ohjatun yöpudotuksen yhteydessä ja loman aikana. Yöpudotus voidaan myös jaksottaa, jolloin lämpötilan lasku määritetään aikataulussa.

Menoveden yöpudotus °C **-3 (0...-40)****Menoveden loma-ajan pudotus °C** **-3 (0...-40)**

Valikot näytetään, jos lämmitysjärjestelmälle ei ole asennettu huoneanturia. Tässä asetetaan, kuinka monta astetta lämmitysjärjestelmän menoveden lämpötilaa lasketaan kauko-ohjatun yöpudotuksen yhteydessä ja loman aikana. Yöpudotus voidaan myös jaksottaa, jolloin lämpötilan lasku määritetään aikataulussa.

Sääda huonelämpötila (min.) **Pois (30...600)**

Valitulla aikavälillä järjestelmä tunnistaa huoneen nykyisen lämpötilan ja asettaa sen saavuttamaan asetuspiste lämpötilan.

Aikaväli asetetaan erikseen jokaiselle kiinteistölle sen eristyksen ja lämmönsiirron mukaan (hyvin eristetty = pidempi aika, huonosti eristetty = lyhyempi aika).

Hälytys alhainen huone °C **5 (-40...40)**

Kun huoneenlämpötila on liian alhainen (määritetty arvo), näyttöön tulee ilmoitus "Hälytys alhainen huone". Valikkorivi näytetään, jos huoneanturi on liitetty ja määritetty.

SmartGrid Halpasähkö °C **Pois (Pois, 1...5)**

Huonelämpötilan nostoasetus, kun "SmartGrid Halpasähkö" -asetus on käytössä.

Sekä SmartGrid A että SmartGrid B on määritettävä kauko-ohjausvalikossa, jotta tämä valikko näytetään.

Lue lisää luvun "Kauko-ohjaus / SmartGrid A/B" kappaleesta "Edistyneempi / Määrittele".

SmartGrid Ylikapasit. °C **Pois (Pois/1...5)**

Huonelämpötilan nostoasetus, kun "SmartGrid Ylikapasit." -asetus on käytössä.

Sekä SmartGrid A että SmartGrid B on määritettävä kauko-ohjaustulolla, jotta tämä valikko näytetään.

Lue lisää luvun "Kauko-ohjaus / SmartGrid A/B" kappaleesta "Edistyneempi / Määrittele".

I Jos huoneanturi on asennettu, näytetään valikko "Huonelämmön lasku...". Jos huoneanturi puuttuu, näytetään valikko "Menovesi lasku...".

Esimerkki

Nyrkkisääntö on, että 3-4 °C:n "Menovesi lasku °C" -asetus vastaa noin 1 °C:n laskua huonelämpötilassa normaalissa järjestelmässä.

SmartGrid Estetty**Pois (Pois/Päälle)**

Lämpöpiiri poistetaan käytöstä, kun sähkön hinta on SmartGrid-asetuksen "Korkea" mukainen. Jos ulkolämpötila alittaa lämpötilan, joka on määritetty valikossa "Yöpudotus °C", toimintoa ei oteta käyttöön.

Sekä SmartGrid A että SmartGrid B on määritettävä kauko-ohjaustulolla, jotta tämä valikko näytetään.

Lue lisää luvun "Kauko-ohjaus / SmartGrid A/B" kappaleesta "Edistyneempi / Määrittele".

Max aika lämmitys 20 (10...120)

Enimmäisaika, jonka lämpöpumppu lataa lämmitysjärjestelmä, jos tarvetta ilmenee LKV-tankissa.

Latauspumppu % 60 (Pois/25...100)

Latauspumpun (G11) nopeuden asetus (prosentteina), kun lämmitysjärjestelmä ladataan.

Lattiankuivaus Pois (Pois/1/2/3)

Voimassa lämmitysjärjestelmälle 1. Lattiankuivaustoiminto uusia kiinteistöjä varten. Toiminto tarkoittaa, että "Talon lämpöasetusten" menoveden lämpötilan (oletusarvo) laskelma on rajallinen ja noudattaa seuraavaa kaavaa.

Tila 1 - Lattiankuivaustoiminto 8 päivälle

- Lämmitysjärjestelmän asetusarvoksi asetetaan 25 °C neljäksi päiväksi.
- Päivinä 5-8 käytetään asetettua arvoa "Lattiatuiminto temp °C". (Päivästä 9 alkaen järjestelmä laskee arvon automaattisesti "Talon lämpöasetusten" mukaan).

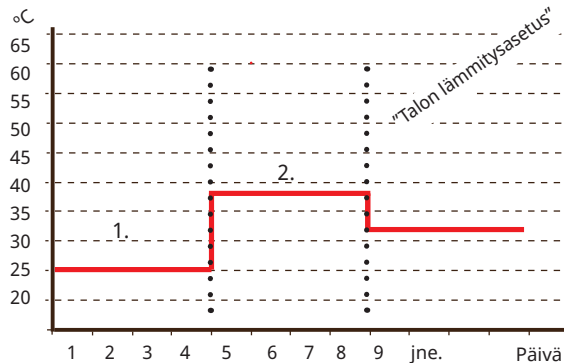

Esimerkki Tilalle 1, jossa asetettu arvo toiminnolle "Lattiatuiminto lämp. °C": 38.

Tila 2 - Lattiankuivaustoiminto 10 päivälle + lisäys ja vähentäminen

- Lisäyksen aloitus: Lämmitysjärjestelmän oletusarvoksi asetetaan 25 °C. Tämän jälkeen asetusarvo kohoaa 5 °C joka päivä, kunnes asetusarvo on yhtä kuin "Lattiatuiminto lämp. °C". Viimeinen vaihe voi olla alle 5 °C.
- Lattiankuivaustoiminto 10 päivälle.
- Vähentäminen: Lisäyksen ja 10 päivän tasalämpötilan jälkeen oletusarvo laskee 25 °C:hen 5 °C päivässä. Viimeinen vaihe voi olla alle 5 °C.

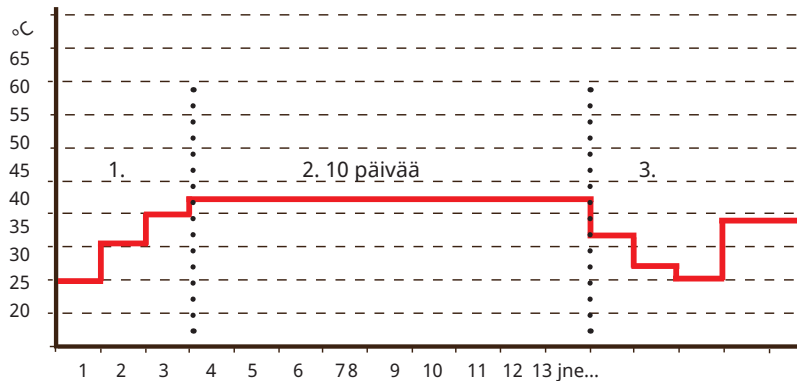

Esimerkki tilalle 2, jossa asetettu arvo toiminnolle "Lattiatuiminto lämp. °C": 37.

Vähentämisen ja 1 päivän jälkeen oletusarvossa 25 °C, järjestelmä laskee arvon automaattisesti "Talon lämpöasetusten" mukaan.

Tila 3

Tämä tila tarkoittaa, että toiminto käynnistyy Tilassa 1 ja jatkaa tämän jälkeen Tilassa 2 ja sitten "Talon lämpöasetusten" mukaan.

Lattiatuiminto temp °C 25 (25...55)

Tässä asetetaan "Tilan 1/2/3" lämpötila yllä esitetyllä tavalla.

Lattiatuiminto Pois (Pois/Päällä)

Valikkorivi näytetään lämmitysjärjestelmälle 2-*, jos lämmitystila (1-3) on valittu valikossa "Lattiankuivaus" edellä.

Valinta "Päällä" tarkoittaa, että lämmitysjärjestelmälle 1 valittu lattiankuivaustila suoritetaan valitulle lämmitysjärjestelmälle.*.

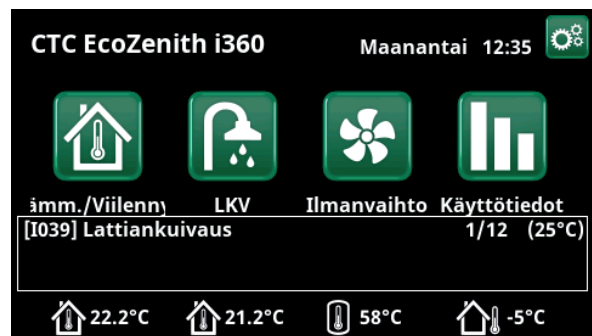

Esimerkki Lattiankuivaus 1/12 asetusarvolla 25 °C.

15.2.2 Asetukset, Lämpöpumppu

Aset. Lämpöpumppu	
Kompressorin tila	Lukittu
Liuospumppu	Auto
Stop ulkolämpö °C	-22
Kompressorin stop liuos °C	-5
Tariffi LP	Ei
Aikataulu, Tariffi LP	
SmartGrid esto LP	Ei
Käynnistys asteminuutilla	-60
Käynnistys astemin. viilennys	60
Viive lämpö menovesi (sek.)	120
Max RPS	100
Max RPS lämminlämpötila	50
Ulk. Hiljainenkäynti RPS	50
Aikataulu, Hiljainenkäynti	
Raja kylmälämpötila	0
Raja lämminlämpötila	20
Vapaa viilennys, liuospumppu päälle	
Aikataulu, Hiljainen tila	
Max. virta A	16
LP rele vikaturvallinen	0
Toiminta LP rele	
Sulatus lämpötila min m	10
Sulatus lämpötila max m	10
Sulatus lämpötila min °C	10
Sulatus lämpötila max °C	-10

Valikko "Edistyneempi / Asetukset / Aset. Lämpöpumppu".

Kompressorin tila Lukittu (Sallittu/Lukittu)

Lämpöpumppu toimitetaan lukitulla kompressorilla. "Sallittu" tarkoittaa, että kompressorin saa käynnistyä.

Liuospumppu Auto (Auto/10 päivää/Päällä)

Asennuksen jälkeen voidaan valita, käytetäänkö liuospumppua jatkuvasti 10 päivän ajan järjestelmän ilmaamiseksi. Sen jälkeen liuospumppu siirtyy "Auto"-tilaan. Kun valitaan "Päälle", liuospumppu toimii jatkuvasti.

Koskee vain neste/vesilämpöpumppua.

Stop ulkolämpö °C -22 (-22...10)

Tässä valikossa asetetaan ulkolämpötila, jossa kompressorin ei enää sallita käydä. Lämpöpumppu käynnistyy 2 °C asetettua lämpötilaa korkeammassa lämpötilassa.

Koskee vain ilma/vesilämpöpumppua.

Kompressorin stop liuos °C -5 (-15...10)

Määritä, missä liuoslämpötilassa kompressorin pysähtyy. Koskee vain neste/vesilämpöpumppua.

Tariffi LP

Ei (Ei/Kyllä)

Valinta "Kyllä" tarkoittaa, että toiminto voidaan aktivoida kauko-ohjauksella.

Lue lisää kohdasta "Määr. Kauko-ohjaus" kappaleessa "Edistyneempi/Määrittele".

Aikataulu, Tariffi LP

Valikkorivi näytetään, jos toiminnolle "Tariffi LP" on määritetty "Aikataulu".

Katso lisätietoja varten:

- kappale "Aikataulu".
- luku "Määr. Kauko-ohjaus" kappaleessa "Edistyneempi/Määrittele" kauko-ohjaustoiminnon määrittämiseksi.

SmartGrid esto LP

Ei (Ei/Kyllä)

Asetus "Kyllä" tarkoittaa, että lämpöpumppu poistetaan käytöstä, kun "SmartGrid esto" -asetus on käytössä.

Lue lisää luvun "Kauko-ohjaus/SmartGrid" kappaleesta "Edistyneempi/Määrittele".

Käynnistys asteminuutilla -60 (-900...-30)

Tässä asetetaan, millä asteminuutilla lämpöpumppu käynnistyy, kun olemassa lämmitystarve.

Käynnistys asteminuutilla voidaan säätää alaspäin jopa 200, jotta käynnistys-/pysäytyskertojen määrä vähenee ja kompressorin käynnistys viivästyy, kun lämmöntuotto on liian suuri.

Käynnistys astemin. viilennys 60 (30...900)

Tässä asetetaan, millä asteminuutilla lämpöpumppu käynnistyy, kun olemassa viilennystarve.

Viive lämpö menovesi (sek.) 120 (30...300)

LKV-latauksen jälkeen latauslämpötila on korkea. Määritetyn ajan aikana menoveden lämpötila sivuutetaan.

Max RPS 100 (50...120)

Kompressorin suurin sallittu nopeus "talvilämpötilassa". Määrittää kompressorin suurimman kierrosnopeuden (R2) ulkolämpötilassa T2.

Koskee vain moduloivia ilma/vesilämpöpumppua.

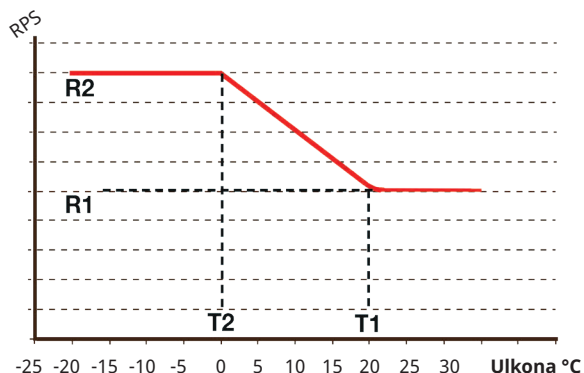

Kaavio osoittaa, että kompressorin kierrosnopeutta säädellään ulkolämpötilan mukaan. Kun ulkolämpötila on alle T2, kompressorin kierrosnopeus säädetään ylös nopeuteen R2. Kun ulkolämpötila on yli T1, kompressorin kierrosnopeus säädetään alas nopeuteen R1.

Nämä lämpötila- ja kierrosnopeusrajoitukset asetetaan vasemmalla olevissa valikoissa.

Max RPS lämminlämpötila 50 (50...100)

Kompressorin suurin sallittu nopeus "kesälämpötilassa". Määrittää kompressorin suurimman kierrosnopeuden (R1) ulkolämpötilassa T1. Koskee vain moduloivia ilma/vesilämpöpumppua.

Ulk. Hiljainenkäynti RPS 50 (20...120)

Määritä kauko-ohjauksessa käytettävä kompressorin kierrosnopeuden arvo. Lue lisää kohdasta "Määr. Kauko-ohjaus" kappaleessa "Edistyneempi/Määrittele".

Aikataulu, Hiljainenkäynti

Tästä valikosta käynnistetään aikataulu, jossa kompressorin kierrosnopeus on alennettu äänitason alentamiseksi. Katso lisätietoja varten kappale "Aikataulu".

Raja kylmälämpötila 0 (0...-15)

Kun ulkolämpötila on tämä tai alhaisempi (T2), kompressorin kierrosnopeudet nousevat arvoon R2.

Raja lämminlämpötila 20 (0...20)

Kun ulkolämpötila on tämä tai korkeampi (T1), kompressorin kierrosnopeus nousee arvoon R1. Lämpöpumppu käynnistyy ja pysähtyy oletusarvon kohdalla. Koskee vain moduloivia ilma/vesilämpöpumppua.

Vapaa viilennys, liuospumppu Päälle Päälle (Päälle/Pois)

Valitse "Päälle", jos liuospumppua käytetään vapaa viilennykseen. Koskee vain neste/vesilämpöpumppua.

Aikataulu, Hiljainen tila

Aikataulu voidaan käynnistää esim. yöllä käyttämällä rajoitettua kompressorin kierrosnopeutta ja puhallinnopeutta äänen vähentämiseksi. Katso lisätietoja varten kappale "Aikataulu".

Vain CTC EcoAir 600M/700M/C100.

Max. virta A 16***

Lämpöpumpun suurimman sallitun päivirran asettaminen.

Vain CTC EcoAir 700M/C100.

***Tehdasasetus:	EA712M/EA708M, 1x230V:	16A
	EA712M/EA708M, 3x400V:	13A
	EA720M, 3x400V:	20A
	EA C106, 1x230V:	10A
	EA C108, 1x230V:	12,5A
	EA C108, 3x400V:	5A
	EA C112, 1x230V:	16A
	EA C112, 3x400V:	6A
	EA C116, 1x230V:	22A
	EA C116, 3x400V:	9A

LP rele vikaturvallinen 0 (0...7)

Vikasietotilan (bit 0–7) asettaminen. Bit 0 ja 1 toteutetaan tällä hetkellä seuraavanlaisesti:

- Bit 1: Rele sulkeutuu (signaali lähdössä "Extern out 1/C7" lämpöpumpun ohjaukskortissa), jos näytön ja lämpöpumpun välillä on kommunikaatiovirhe.

- Bit 0: Rele ei sulkeudu, jos näytön ja lämpöpumpun välillä on kommunikaatiovirhe.

Vain CTC EcoAir 700M.

Toiminta LP rele (Hälytys LP/Kaikki hälytykset/Kompr. päälle)

Seuraavanlainen asennus on mahdollinen:

- **Hälytys LP:** Rele sulkeutuu (signaali lähdössä "Extern out 1/C7" lämpöpumpun ohjaukskortissa), jos lämpöpumpussa tapahtuu hälytys.
- **Kaikki hälytykset:** rele sulkeutuu kaikissa järjestelmän hälytyksissä.
- **Kompr. päälle:** rele sulkeutuu, kun kompressorikäynnistyy.

Vain CTC EcoAir 700M.

Tehdasasetus: arvoa ei ole määritetty.

Sulatus lämpötila min m 10 (0...360)

Aseta kondenssialtaan lämmitysvastuksen lyhin lämmitysaika "Min m" (minuuttia) ulkolämpötilassa T1.

Sulatus lämpötila max m 10 (0...360)

Aseta kondenssialtaan lämmitysvastuksen pisin lämmitysaika "Max m" (minuuttia) ulkolämpötilassa T2.

Sulatus lämpötila min °C 10 (-40...40)

Kun ulkolämpötila on tämä tai korkeampi (T1), lämmitysaika säädetään alas valikossa "Sulatus lämpötila min m" asetettuun arvoon.

Sulatus lämpötila max °C -10 (-40...40)

Kun ulkolämpötila on tämä tai alempi (T2), lämmitysaika säädetään ylös valikossa "Sulatus lämpötila max m" asetettuun arvoon.

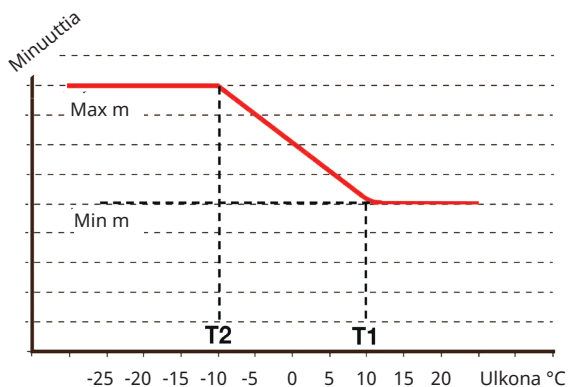

Kaavio osoittaa, että kondenssialtaan lämmitysvastuksen lämmitysaikaa säädetään ulkolämpötilan mukaan. Kun ulkolämpötila on alle T2, lämmitysaika säädetään ylös arvoon "Max m". Kun ulkolämpötila on yli T2, lämmitysaika säädetään alas arvoon "Min m".

Nämä lämpötilat ja ajat asetetaan valikoissa "Sulatus lämpötila..." vasemmalla.

15.2.3 Asetukset, Sähkövastus

Max sähkövastus kW 9.1 (0.0...9.1)

Tässä valitaan sähkövastuksen sallittu antoteho.

Säätöalue vaihtelee lämpöpumpumallin mukaan.

Asetusalue vaihtelee, katso "Sähkötiedot" luvussa "Tekniset tiedot". Kielivalinnoille "Saksa" ja "Ranska" suurimman sähkötehon tehdasasetus on 0,0 kW.

Max sähkövastus LKV kW 9.1 (0.0...9.1)

Tässä valitaan sähkövastuksen sallittu antoteho.

Asetusalue vaihtelee, katso "Sähkötiedot" luvussa "Tekniset tiedot". Maassa Saksa ja Ranska maksimiteho on tehtaalla asetettu 0,0 kW.

Käynnistys asteminuutilla -500 (-900...-30)

Tässä valikossa määritetään, kuinka monen asteminuutin kuluttua sähkövastus käynnistyy.

Ero askel, asteminuutit -50 (-300...-20)

Tässä valikossa määritetään sähkövastuksen käynnistymisen ja pysähtymisen välinen ero asteminuutteina. Jos sähkövastus käynnistyy -500 asteminuutin kohdalla, se pysähtyy -450 asteminuutin kohdalla (jos asetus on -50).

Pääsulake A 20 (10...90)

Talon pääsulakkeen koko asetetaan tässä. Pääsulake ja asennetut virrantunnistimet suojaavat sulakkeita lieden, uunin, moottorinlämmittin ja muiden sähkölaitteiden aiheuttamilta jännitehuipuilta, jolloin sähkötehoa alennetaan tilapäisesti automaattisesti.

Virrantunnistimien muutosluku 1 (1...10)

Tässä valikossa määritetään, mitä muuntokerrointa virrantunnistin käyttää. Asetus tehdään vain, mikäli järjestelmään on asennettu virrantunnistin ylivirtojen estämiseksi.

Esimerkki: Asetusarvo 2 => 16A:sta tulee 32A.

Sähkötariffi Ei (Ei/Kyllä)

Valikkorivi näytetään, jos toiminnolle "Sähkötariffi" on määritetty "Sisäänmeno" kauko-ohjausta varten valikossa "Edistyneempi/Määrittele/Kauko-ohjaus".

Valinta "Kyllä" tarkoittaa, että toiminto voidaan aktivoida kauko-ohjauksella.

Lisätietoja on luvussa "Edistyneempi/Määrittele/Kauko-ohjaus/Sähkötariffi".

Aikataulu, Sähkötariffi

Valikkorivi näytetään, jos toiminnolle "Sähkötariffi" on määritetty "Aikataulu" valikossa "Edistyneempi/Määrittele/Kauko-ohjaus".

Katso lisätietoja varten:

- kappale "Aikataulu".
- luku "Määr. Kauko-ohjaus" kappaleessa "Edistyneempi/Määrittele" kauko-ohjaustoiminnon määrittämiseksi.



Valikko "Edistyneempi/Asetukset/Sähkövastus".

SmartGrid sähkö estetty Ei (Kyllä/Ei)

Määritä kauko-ohjaustulo sekä SmartGrid A:lle että SmartGrid B:lle, jotta tämä valikko näytetään.

Asetus "Kyllä" tarkoittaa, että huippulämpö poistetaan käytöstä, kun "SmartGrid Estetty" -asetus on käytössä.

Lisätietoja on luvussa "Edistyneempi/Määrittele/Kauko-ohjaus".

15.2.4 Asetukset, LKV tankki

Alla olevat valikot näytetään, jos "LKV" on määritetty valikossa "Edistyneempi/Määrittele/LKV". Anturi B5 mittaa LKV-tankin lämpötilan.

LKV-ohjelman

Mahdollisia valintoja ovat "Talous", "Normaali" ja "Mukavuus".

Avaa merkityn LKV-ohjelman asetukset painamalla "OK". Alla esitetyt tehdasarvot koskevat "Normaali"-tilaa. Katso "Talous"- ja "Mukavuus"-tilan tehdasarvot luvusta "Parametriluettelo".

• Latauksen start % Ei (Ei/50...90)

Arvo "Latauksen start: 60%" tarkoittaa, että lämpimän käyttöveden lataus saa alkaa, kun veden laskennallinen energiasäältä on "60%" tai alle. "Ei" tarkoittaa, että lämpimän käyttöveden laskennallinen energiasäältä ei vaikuta lämpimän käyttöveden varaamisen alkamiseen.

• Lataus stop ylä/ala °C 55 (20...65)

Lämpimän veden varaaminen on suoritettu, kun molemmat anturit ovat saavuttaneet asetetun arvon.

• Latauksen start alempi °C 40 (15...60)

Lämpimän käyttöveden varaaminen käynnistyy, kun lämpötila alittaa asetetun arvon.

• LKV °C 50 (38...65)

Lähtevän lämpimän käyttöveden lämpötila.

• LKV huippu °C ulkona Ei (-40...40)

Huippulämpö sallitaan lämminvesivarauksessa, kun ulkolämpötila on asetusarvossa tai sen alla. "Ei" tarkoittaa, että huippulämpöä ei käytetä ulkolämpötilasta riippumatta.

• Nollaa ohjelma

Nykyinen LKV-ohjelma palautetaan tehdasarvoihin.

Start/stop ero ylä °C 5 (3...7)

Tätä valikkoa käytetään negatiivisen hystereesin asettamiseen, ennen kuin lämpöpumppu alkaa ladata LKV-tankkia sen jälkeen, kun asetusarvo on saavutettu.

Esimerkki: Jos pysäytyslämpötila on 55 °C ja tämän valikon hystereesi on asetettu 5 °C:een, lämpöpumppu aloittaa LKV-latauksen uudelleen, kun tankin lämpötila on laskenut 50 °C:een.

Max aika LKV (min) 30 (10...150)

Tässä määritetään maksimiaika lämpöpumpun LKV-tankin lämmittämiselle.

Koskee vain CTC EcoAir 400- ja CTC EcoPart 400-lämpöpumpuille.

Latauspumppu % 50 (20...100)

Tässä määritetään latauspumpun nopeus.

Valikko "Edistyneempi/Asetukset/LKV-tankki".

Valikot "Edistyneempi/Asetukset/LKV/LKV-ohjelma".

SmartGrid Estetty °C**Pois (Pois/-1...-50)**

Lämminvesivaraajan asetettua lämmityslämpötilaa lasketaan määritettyjen asteiden verran, kun "SmartGrid Estetty" -asetus on käytössä.

Sekä SmartGrid A että SmartGrid B on määritettävä kauko-ohjausvalikossa, jotta tämä valikko näytetään. Lue lisää kohdasta "Määr. Kauko-ohjaus/SmartGrid A/B" kappaleesta "Edistyneempi/Määrittele".

SmartGrid Halpasähkö °C**Pois (Pois/1...30)**

Lämminvesivaraajan asetettua lämmityslämpötilaa nostetaan määritettyjen asteiden verran, kun "SmartGrid Halpasähkö" -asetus on käytössä.

Sekä SmartGrid A että SmartGrid B on määritettävä kauko-ohjausvalikossa, jotta tämä valikko näytetään. Lue lisää kohdasta "Määr. Kauko-ohjaus/SmartGrid A/B" kappaleesta "Edistyneempi/Määrittele".

SmartGrid Ylikapasit. °C**Pois (Pois/1...30)**

Lämminvesivaraajan asetettua lämmityslämpötilaa nostetaan määritettyjen asteiden verran, kun "SmartGrid Ylikapasit." -asetus on käytössä.

Sekä SmartGrid A että SmartGrid B on määritettävä kauko-ohjaustulolla, jotta tämä valikko näytetään. Lue lisää kohdasta "Määr. Kauko-ohjaus/SmartGrid A/B" kappaleesta "Edistyneempi/Määrittele".

SmartGrid Ylikapasit. Estetty LP**Ei (Ei/Kyllä)**

Asetus "Kyllä" tarkoittaa, että käyttöveden ylläpitolämmitys lämpöpumpulla poistetaan käytöstä, kun "SmartGrid Ylikapasit." -asetus on käytössä.

Min RPS LKV-lataus**50 (50...100)**

Kompressorin pienin kierrosnopeus lämpimän käyttöveden varaamisen yhteydessä. Kun lämpöpumppu siirtyy lämmityksestä lämpimälle käyttövedelle, käytetään lämpimälle käyttövedelle tätä kierrosnopeutta.

Käyntiaika LKV kierto (min)**4 (1...90)**

Käyntiaika, jonka verran LKV-kierron on oltava aktiivinen jokaisen ajanjakson aikana. Näytetään, jos "LKV-kierto" on määritetty valikossa "Edistyneempi/Määrittele/LKV".

Jaksonaika LKV kierto (min)**15 (5...90)**

LKV-kiertojaksojen välinen aika. Näytetään, jos "LKV-kierto" on määritetty valikossa "Edistyneempi/Määrittele/LKV".

Aikataulu, LKV-kierto

Valikko näyttää kaavion viikonpäivittäin jaksoista, jolloin lämpimän käyttöveden kiertovesipumppu on toiminnassa. Valikkorivi näytetään:

- jos "LKV-kierto" on määritetty valikossa "Edistyneempi/Määrittele/LKV".
- jos "LKV-kierto" -toiminnolle on määritetty "Aikataulu" valikossa "Edistyneempi/Määrittele/Kauko-ohjaus".

Katso lisätietoja varten:

- kappale "Aikataulu".
- luku "Määr. Kauko-ohjaus" kappaleessa "Edistyneempi/Määrittele" kauko-ohjaustoiminnon määrittämiseksi.

Huippulämpö LKV**Ei (Kyllä/Ei/Auto)**

"Ei" tarkoittaa, että sähkövastusta tai ulkoista kattilaa ei käytetä lämpimän veden tuottamiseen.

"Auto" tarkoittaa, että lämmin vesi tuotetaan ensisijaisesti lämpöpumpulla. Jos varausaika on kulunut eikä pysäytyslämpötilaa ole saavutettu lämpöpumpun avulla, huippulämpö sallitaan seuraavan lämpimän veden lämmitysjakson aikana.

"Kyllä" tarkoittaa, että sähkövastusta tai ulkoista kattilaa voidaan käyttää lämpimän veden tuottamiseen.

Katso myös "Sähkövastus/Max sähkövastus LKV kW" ja "Ulkoinen kattila/Prio LKV tankki".

Aika lisä LKV Kauko-ohjaus**0.0 (0.0...10.0)**

Aseta aika (tunteja), jonka lämpimän käyttöveden tuotannon LKV-tankkiin on jatkuttava. Toiminto "Lisä LKV" aktivoidaan kauko-ohjauksen kautta.

Valikkorivi näytetään:

- jos ulkoisen ohjaussignaalin normaalitila (Normaalisti avoin (NO)/Normaalisti suljettu (NC)) on määritelty toiminnolle valikossa "Edistyneempi/Määrittele/LKV tankki".
- jos "Lisä LKV":lle on määritetty "Sisäänmeno" valikossa "Edistyneempi/Määrittele/LKV tankki".

LJ2 Sulje shunttiventtiili**120 (Pois/1...300)**

Aika sekunteina, jossa shunttiventtiili asetetaan asentoon 50 %. Näin vältetään virtausongelmat lämmintä käyttövedettä varattaessa.

Valikko näytetään, jos lämmitysjärjestelmä 2 on määritetty.

15.2.5 Asetukset, Ulkoinen lämmönlähde (ULL)

Latauksen start °C 70

Tämä alin lämpötila, joka ulkoisen lämmönlähteen tankille (B47) vaaditaan, jotta shunttiventtiili avautuu ja alkaa päästää lämpöä järjestelmään.

Stop ero °C 5

Lämpötilaero ennen varauksen lopettamista ulkoisesta lämmönlähteestä.

SmartGrid kapasit. estetty Ei (Ei/Kyllä)

Sähkökäyttöä priorisoidaan. ULL-säiliön shuntti suljetaan lämpöenergian keräämiseksi.

Lue lisää luvusta "Edistyneempi/Määrittele/Kauko-ohjaus/Smart Grid".

15.2.6 Asetukset, Diff. termostaattitoiminto

Toiminto on määritettävä, ennen kuin asetuksia voidaan tehdä. Termostaattiohjaustoimintoa käytetään järjestelmätankin lataamiseen toisesta lämmönlähteestä.

Lataus käynnistysero °C 7 (3...30)

Lämpötilaeron asetus, joka käynnistää varauksen lämmönlähteestä. Lämmönlähteen lämpötilan on oltava tässä määritetyn eron verran lämpimämpi, jotta varaus alkaa.

Lataus pysäytysero °C 3 (2...20)

Lämpötilaeron asetus, joka pysäyttää varauksen lämmönlähteestä. Kun tuotteen ja tankin välinen lämpötilaero laskee tämän arvon alle, varaus pysähtyy.

Lataus lämpötila °C 60 (10...80)

Alatankin suurimman sallitun lämpötilan asetus. Lataus pysähtyy, jos tämä lämpötila ylittyy.

Esto diff.termostaatin Ei (Ei/Kyllä)

Valinta "Kyllä" tarkoittaa, että toiminto voidaan aktivoida kauko-ohjauksella.

Aikataulu, Estä diff.termostat

Siirry toiminnon aikojen ohjelmointiin riviltä "Aikataulu, Estä diff.termostat".

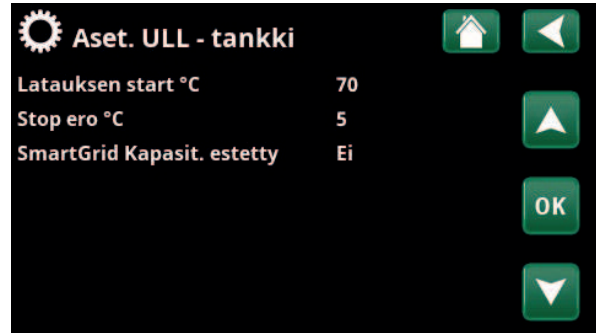

Valikko "Edistyneempi/Asetukset/Ulkoinen lämmönlähde".

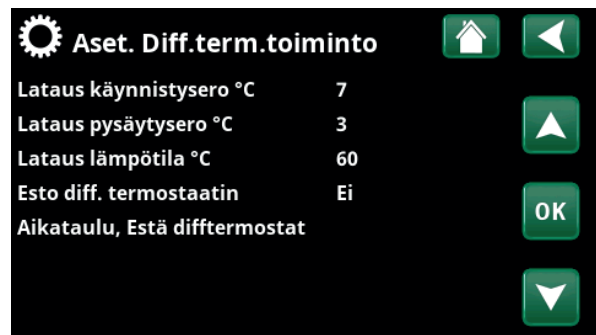

Valikko "Edistyneempi/Asetukset/Diff.termostaattitoiminto".



Varmista, että pumpussa on nopea virtaus (G46), jotta varauksen aikana saavutetaan pieni 5–10 °C:n lämpötilaero ULL-tankkiin verrattuna.

15.2.7 Asetukset, Ulkoinen kattila

Ulkoinen kattila-Tila **Auto (Auto/Päälle/Pois)**

Ulkoinen kattilan säätötila.

- **Auto** = säätö tarvittaessa määritettyjen asetusten mukaisesti.
- **Päälle** = koko ajan käytössä.
- **Pois** = ulkoista kattilaa ei käynnistetä tässä tilassa, esimerkiksi silloin, jos lämmönlähde ei ole saatavilla.

Kattilan käynnistys ulkona **0 (-30...30)**

Ulkoinen kattila käynnistetään tässä ulkolämpötilassa kytkemällä jännite E1:een.

Viive ulk.kattilan pysäytys **0 (0...1440)**

Jos ulkoista kattilaa ei enää tarvita, sen sulkemiselle voidaan asettaa viive. Tätä käytetään lyhyiden käyttöaikojen välttämiseksi (korroosioriski). Kattila pysyy lämpimänä asetetun keston ajan 10 minuuttia kerrallaan.

Kattila shuntti auki °C **70 (20...90)**

Alin lämpötila, joka vaaditaan ulkoisen lämmönlähteen tankille (B9), jotta shunttiventtiili avautuu ja alkaa päästä lämpöä järjestelmään. Käytetään esim. kondenssin estämiseen öljykattilassa.

Stop ero °C **5 (1...15)**

Lämpötilaero säiliön tavoitelämpötilaan verrattuna, ennen kuin shuntin avautuminen sallitaan.

Hystereesi parametrille "Kattila shuntti auki °C". Kun shuntti on avautunut, lämpötila saa laskea näin paljon, ennen kuin se menee kiinni.

Kattilan käynnistys, asteminuutti **-300 (-900...-30)**

Shuntti avautuu ja päästää lämpöä järjestelmään, kun tässä kohdassa määritetty asteminuuttien vajeus on asetettu.

Stop kattilan ero asteminuutti **-100 (-300...-20)**

Tässä valikossa määritetään ulkoisen lämmityskattilan käynnistymisen ja pysähtymisen välinen ero asteminuutteina. Jos kattila käynnistyy -300 asteminuutin kohdalla, se pysähtyy -200 asteminuutin kohdalla (jos asetus on -100).

Prio LKV tankki **Matala (Matala/Korkea)**

Asetuksella säädetään ulkoisen kattilan etusijaa ennen sähköhuippua LKV-tuotannon aikana.

Matala - sähkövastus aktivoidaan ennen ulkoista kattilaa.

Korkea - ulkoinen kattila aktivoidaan ennen sähkövastusta.

SmartGrid kattila estetty **Ei (Ei/Kyllä)**

Asetuksella säädetään ulkoisen kattilan estoa SmartGrid-toiminnon asetusten mukaisesti.

Aset. Ulkoinen kattila	
Ulkoinen kattila-Tila	Auto
Kattilan käynnistys ulkona	0
Viive ulk.kattilan pysäytys	0
Kattila shunttiventtiili auki °C	70
Stop ero °C	5
Kattilan käynnistys, asteminuut-300	
Stop kattilan ero asteminuutti	-100
Prio LKV tankki	Matala
SmartGrid Kattila estetty	Ei
Tariffi, ulk. kattila	Ei
Ulk kattila ero °C	3
Ulkoinen kattila, aikataulu	

Valikko "Edistyneempi/Asetukset/Ulkoinen kattila".

Tariffi, ulk. kattila **Ei (Kyllä/Ei)**

Valikkorivi näytetään, jos toiminnolle "Tariffi, ulk. kattila" on määritetty "Sisäänmeno" kauko-ohjausta varten valikossa "Edistyneempi/Määrittele/Kauko-ohjaus" ja "Ulkoinen kattila-Tila" on valittu tässä valikossa ("Asetukset/Ulkoinen kattila").

Valinta "Kyllä" tarkoittaa, että toiminto voidaan aktivoida kauko-ohjauksella.

Lisätietoja on luvussa "Edistyneempi/Määrittele/Kauko-ohjaus/Sähkötariffi".

Ulk. kattila ero °C **3 (Pois, 1...15)**

Kompensointi niin, että Ulkoisen kattilan asetusarvo asetetaan näin monta astetta lämpimämmäksi kuin asetusarvo "Menovesi PIIRI1" tai "LKV" tai "Allas". Tämä on sen kompensoinnin lisäksi, joka tehdään asteminuuttien alijäämällä.

Ulkoinen kattila, aikataulu

Valikkorivi näytetään, jos toiminnolle "Sähkötariffi" on määritetty "Aikataulu" valikossa "Edistyneempi/Määrittele/Kauko-ohjaus".

Katso lisätietoja varten:

- kappale "Aikataulu".
- luku "Määr. Kauko-ohjaus" kappaleessa "Edistyneempi/Määrittele" kauko-ohjaustoiminnon määrittämiseksi.

15.2.8 Asetukset, Viilennys

Huonelämpö Viilennys °C 25.0 (18.0...30.0)

Tässä voidaan asettaa haluttu viilennyksen huonelämpötila.

Viilennys sallittu ulkona °C* Pois (0...39/Pois)

Aseta ulkolämpötila, jossa viilennys on sallittu.

Aktiivinen viive* 10 (1...600/Pois)

Viive tarkoittaa aikaa (minuutteja), yhteisessä piirissä, viilennyksen tuotannon päättymisestä lämmöntuotannon sallimiseen.

Lämpö pois viive* 10 (0...600/Pois)

Viive tarkoittaa aikaa (minuutteja) lämmöntuotannon päättymisestä viilennyksen tuotannon sallimiseen.

Käynnistysviive* 180 (5...240)

Valikko määrittää viiveen (minuuttia) viilennyksen estämisestä (katso valikkorivit "Ulkoinen esto, viilennys" ja "Aikataulu, Estää viilennys") siihen saakka, kunnes viilennyksen tuotanto on jälleen sallittua.

Laskuriviive viilennys* 10 (1...600/Pois)

Määritä, kuinka usein (minuutteina) uusi menoveden lämpötila-arvo lasketaan viilennysvirtauksen mitatusta paluulämpötilasta.

Viilennyskäyrä

Katso tämän luvun kohta "Viilennyskäyrä".

Max. menovesi °C 20 (2...40)

Kyseessä olevaan lämmitysjärjestelmään menevän viilennysvirtauksen korkein sallittu lämpötila.

Min menovesi °C 18 (2...40)

Kyseessä olevaan lämmitysjärjestelmään menevän viilennysvirtauksen alin sallittu lämpötila.

Min Virtaus Temp. Viilennys °C 18 (2...30)

Kyseessä olevaan lämmitysjärjestelmään menevän viilennysvirtauksen alin sallittu lämpötila.

Tämä asetus ylioittaa valikkorivin kohtaan "Min menovesi °C" asetettua arvoa.

Valikon säätämistä varten on syötettävä 4-numeroinen koodi (4002).

Max. diff. huone viilennys °C 5 (0...20)

Määritä viilennysvirtauksen menovesi- ja huonelämpötilan välinen sallittu ero asteina.

Valikon säätämistä varten on syötettävä 4-numeroinen koodi (4002).

Menovesi ero ulkona +20 °C* 2 (1...10)

Määritä viilennysvirtauksen menovesi- ja paluulämpötilan välinen sallittu ero asteina, kun ulkolämpötila on 20 °C.

Menovesi ero ulkona +40 °C* 2 (1...10)

Määritä viilennysvirtauksen menovesi- ja paluulämpötilan välinen sallittu ero asteina, kun ulkolämpötila on 40 °C.

Tankii max °C 30 (10...50)

Valikossa määritetään tankin korkein sallittu lämpötila jäädytystarpeen yhteydessä.

Aset. Viilennys			
Huonelämpö Viilennys °C	25.0		
Viilennys sallittu ulkona °C	Pois		
Aktiivinen viive	10		
Lämpö pois viive	10		
Käynnistysviive	180		
Laskuriviive viilennys	10		
Viilennyskäyrä			
Max. menovesi °C	20		
Min menovesi °C	18		
Min Virtaus Temp. Viilennys °C	18		
Max. diff. huone viilennys °C	5		
Menovesi ero ulkona +20 °C	2		
Menovesi ero ulkona +40 °C	2		
Tankki max °C	30		
Tankki min °C	5		
Max aika viilennys (min)	20		
Latauspumppu %	50		
SmartGrid Halpasähkö °C	Pois		
SmartGrid Ylikapasit. °C	Pois		
Ulkoinen esto, viilennys	Kyllä		
Aikataulu, Esto viilennys			

Valikko "Edistyneempi/Asetukset/Viilennys".

 4-numeroinen koodi (4002) on syötettävä valikon "Min Virtaus Temp. Viilennys" ja "Max. diff. huone vilennys" asettamista varten.

Lämpötilan laskiessa on otettava huomioon mahdollinen kondenssiriski!

 Jos järjestelmässä on suojaus kondensoitumista vastaan, siinä voidaan käyttää huomattavasti alempia lämpötiloja. **VAROITUS!** Kondensoituminen voi aiheuttaa kiinteistön rakenteeseen kosteus- ja homevaurioita.

Jos et ole varma, kysy neuvoa asiantuntijalta!

*Valikkorivi tulee näkyviin vain, jos aktiivinen viilennys on määritetty valikossa "Edistyneempi/Määrittele/Viilennys".

Tankii min °C **5 (5...50)**

Valikossa määritetään tankin alin sallittu lämpötila jäädytystarpeen yhteydessä.

Max aika viilennys (min.) **20 (1...150)**

Määritä maksimiaika, jonka lämpöpumppu tuottaa viilennystä, jos muu tarve on olemassa.

Latauspumppu % **50 (20...100)**

Tässä määritetään latauspumpun nopeus.

Valikkorivi näytetään, jos olet valinnut "Kyllä G11:llä" valikkorivin "Yhteinen lämmitys/viilennys" valikossa "Edistyneempi/Määrittele/Viilennys".

SmartGrid Halpasähkö °C **Pois (Pois/1...5)**

Huonelämpötilaa lasketaan määritettyjen asteiden verran, kun "SmartGrid Halpasähkö" on käytössä.

Valikkorivi näytetään, jos huoneanturi on määritetty valikossa "Edistyneempi/Määrittele/Kauko-ohjaus".

Lue lisää luvun "Kauko-ohjaus/SmartGrid" kappaleesta "Edistyneempi/Määrittele".

SmartGrid Ylikapasit. °C **Pois (Pois/1...5)**

Huonelämpötilaa lasketaan määritettyjen asteiden verran, kun "SmartGrid Ylikapasit." -asetus on käytössä.

Valikkorivi näytetään, jos huoneanturi on määritetty valikossa "Edistyneempi/Määrittele/Kauko-ohjaus".

Lue lisää luvun "Kauko-ohjaus/SmartGrid" kappaleesta "Edistyneempi/Määrittele".

Ulkoinen esto, viilennys **Ei (Kyllä/Ei)**

Viilennyksen estoa voidaan kauko-ohjata. Toiminnolla voidaan esimerkiksi sammuttaa viilennys kosteusanturin avulla, kun on olemassa kondensoitumisen vaara.

Valikkorivi näytetään, jos seuraavat kohdat täyttyvät:

- "Esto viilennys" -toiminnolle on määritetty kauko-ohjaustulo.
- ulkoiselle ohjaussignaali on määritetty normaalitila Normaalisti avoin (NO) tai Normaalisti suljettu (NC) valikkorivillä "Estää viilennys, ulk.ohjaus" valikossa "Edistyneempi/Määrittele/Viilennys".

Lue lisää kohdasta "Määr. Kauko-ohjaus" kappaleessa "Edistyneempi/Määrittele".

Aikataulu, Estää viilennys

Tässä valikossa ohjelmoidaan viikonpäivien ajanjaksot, jolloin viilennys lämmitys on estetty. Aikataulua käytetään viikosta toiseen.

Valikkorivi näytetään, jos toiminnolle "Esto viilennys" on määritetty "Aikataulu", valikossa "Edistyneempi/Määrittele/Kauko-ohjaus".

Katso lisätietoja varten:

- luku "Aikataulu".
- luku "Määr. Kauko-ohjaus" kappaleessa "Edistyneempi/Määrittele" kauko-ohjaustoiminnon määrittämiseksi.

Viilennyskäyrä

Viilennyskäyrä määrittää menoveden lämpötilan (ja siten sisälämpötilan) lämmitysjärjestelmän eri ulkolämpötiloissa.

Mahdollisia valintoja ovat "Aset. viilennyskäyrän", "Hienosäätö", "Aktiivinen käyrä", "Kopio 2" ja "Nollaa Käyrä".

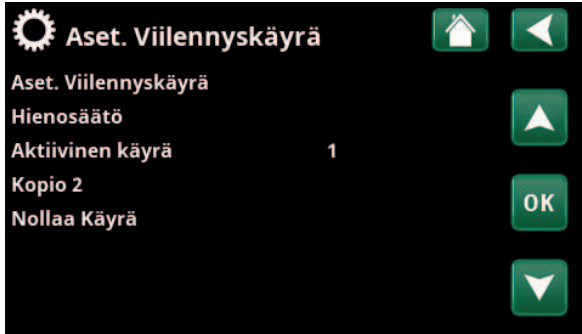

Valikko "Edistyneempi/Asetukset/Viilennys/Viilennyskäyrä/Aset. Käyrä viilennys".

• Asetukset, viilennyskäyrän



Valikko "Edistyneempi/Asetukset/Viilennys/Viilennyskäyrä/Aset. Käyrä viilennys".

Tässä on mahdollista säätää kaavion ulkonäköä säätämällä käytän kaltevuutta ja säätää kaavion alla olevilla painikkeilla. Tässä tehdyt säädöt vaikuttavat koko kaavion ulkonäköön, kun taas "Hienosäätö"-kohdassa tehdyt muutokset tehdään vain yhteen pisteeseen kerrallaan. Käyrän kaltevuutta säädetään vasemmalla ja oikealla nuolella, kun taas käyrän säätöä säädetään ylä- ja alanuolilla.

Vahvasta painamalla "OK".

• Hienosäätö



Valikko "Edistyneempi/Asetukset/Viilennys/Viilennyskäyrä/Hienosäätö".

Lämmitysjärjestelmän aktiivisen viilennyskäyrän kaavio näytetään.

Viilennyskäyrää voidaan säätää kaavion 5 pisteessä. Paina pistettä (merkitään vihreällä) sen sijainnin muuttamiseksi x-akselilla (ulkolämpötila) ja y-akselilla (menoveden lämpötila). Käytä kaavion alapuolella olevia ylös/alas/vasen/oikea-painikkeita tai paina ja vedä pistettä. Kaavion alapuolella näkyy valitun pisteen ulkolämpötila ja menoveden lämpötila.

Viilennyskäyrää voidaan säätää myös valikosta "Lämmitys/Viilennys", katso luku "Näyttöasetukset".

• Aktiivinen käyrä 1 (1/2)

Tällä valikkorivillä näytetään valittu viilennyskäyrä. Yhtä lämmitysjärjestelmää kohti voidaan valita kahdesta eri viilennyskäyrästä.

• Kopio 2

Toiminto "Kopio 2" on hyödyllinen, jos on luotu kaksi erilaista viilennyskäyräkaaviota ja toinen niistä halutaan palauttaa samaan ulkoasuun kuin toinen ja tehdä sitten muutoksia.

Esimerkki: Jos Viilennyskäyrä 1 on valittu "aktiiviseksi käyräksi", Viilennyskäyrälle 1 saadaan sama ulkonäkö kuin Viilennyskäyrällä 2 valitsemalla rivi "Kopioi 2" ja painamalla "OK". Valikkoriviä ei voi valita (merkitty harmaalla), kun viilennyskäyrillä 1 ja 2 on samat arvot (kaaviot näyttävät samalta).

• Nollaa Käyrä

Nollaa aktiivisen viilennyskäyrän tehdasasetuksiin.

Esimerkki Viilennyskäyrä

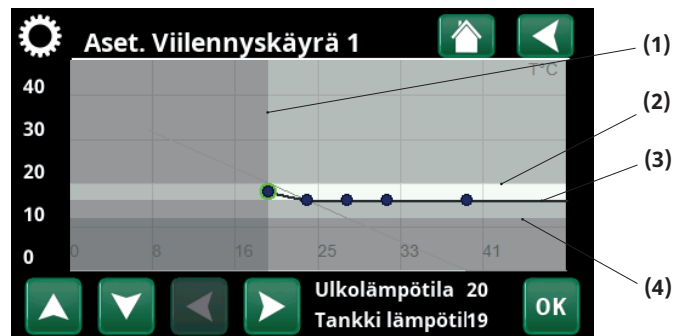

Valikko "Edistyneempi/Asetukset/Viilennys/Viilennyskäyrä/Hienosäätö".

Valikko "Aset. Viilennys"	Aset. "Esimerkki Viilennyskäyrä"
(1) Viilennys sallittu ulkona °C °C	20
(2) Max. menovesi °C	20
(3) Min. menovesi °C	18
(4) Min Virtaus Temp. Viilennys °C (Asetukset koodattu)	16

Määritetyt viilennysvirtauksen korkeimmat ja alimmat sallitut arvot määrittävät järjestelmän käyttöympäristön (vaalea kenttä harmaalla merkittyjen alueiden välissä valikkokuvakkeissa "Aset. Käyrä viilennys").

15.2.9 Asetukset, Kommunikaatio

Tässä tehdään asetukset laitteen ohjaamiseksi ylempällä järjestelmällä.

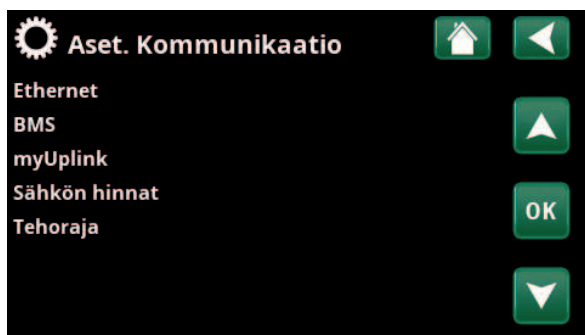

Valikko "Edistyneempi/Asetukset/Kommunikointi".

15.2.9.1 Asetukset, Ethernet

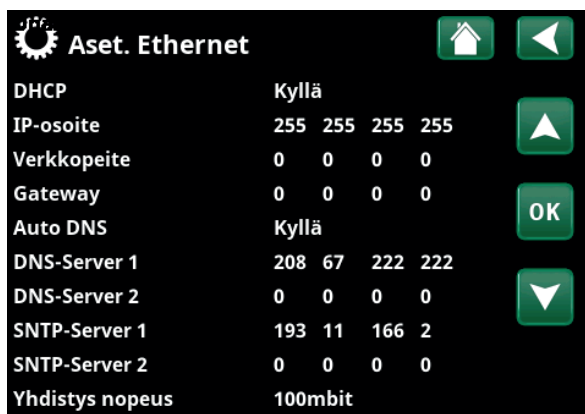

Valikko "Edistyneempi/Asetukset/Kommunikointi/Internet".

DHCP Kyllä (Kyllä/Ei)

Jos valitaan "Kyllä", yhdistäminen verkkoon tapahtuu automaattisesti.

Kun valitaan "Ei", annetaan omat reititinasetukset (IP-osoite, aliverkon peite ja yhdyskäytävä) sekä DNS-asetus.

Auto DNS Kyllä (Kyllä/Ei)

Valinnalla "Kyllä" käytetään DNS-palvelimen oletusasetuksia. Valinnalla "Ei" määritetään omat DNS-asetukset.

SNTP-Server

Mahdollisuus tehdä omat SNTP-palvelinasetukset.

Yhdistys nopeus 100mbit

Tässä annetaan yhteysnopeus.

Tehtaalla asetettu yhteysnopeus on 100 mbit/s.



Lisätietoja Ethernet-kaapelin asennuksesta on luvussa "Asennus, Kommunikaatio".

15.2.9.2 Asetukset, BMS

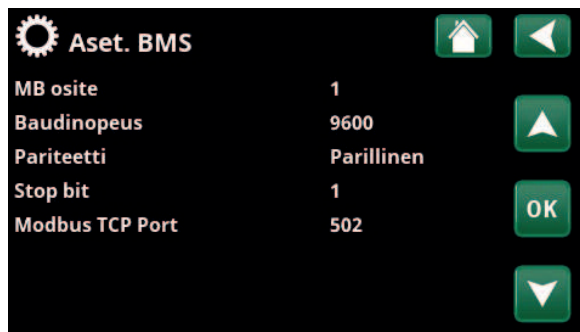

Valikko "Edistyneempi/Asetukset/Kommunikointi/BMS".

MB osoite 1 (1...255)

Säädettävä "1-255".

Baudinopeus 9600 (9600/19200)

Mahdolliset asetukset: "9600" tai "19200".

Pariteetti Parillinen (parillinen/pariton/ei mitään)

Mahdolliset asetukset: "Parillinen", "Pariton" tai "Ei mitään".

Stop bit 1 (1/2)

Mahdolliset asetukset: 1 tai 2.

Modbus TCP Port 502 (1...32767)

Valikkorivi näytetään, jos "Modbus CP" on määritetty valikon "Edistyneempi/Määrittele/Kauko-ohjaus" rivillä "Ethernet".

15.2.9.3 Asetukset, myUplink

Valikkoa käytetään pariliitoksen muodostamiseen myUplink-sovelluksen kanssa.



Valikko "Edistyneempi/Asetukset/Kommunikaatio/myUplink".

Pyydä yhteysmerkkijonoa painamalla "Hae Yhteysmerkkijono", vahvasta painamalla "OK". Valikkoriviä voi napsauttaa vain, jos näyttö on yhdistetty palvelimeen.

Sovelluksessa: skannaa QR-koodi tai syötä arvot "Sarja" ja "Yhteysmerkkijono".

Valitse valikkokohdat "Käyttäjien poistaa" ja/tai "Huolto kumppan. poistaa" irrottaaksesi nämä tilit järjestelmästä. Vahvasta painamalla "OK".

15.2.9.4 Asetukset, Sähkön hinnat

Varmista, että "myUplink" on valittuna valikossa "Kommunikaatio".

Valitse valikossa "Edistyneempi/Asetukset/Kommunikaatio" asetus "Sähkön hinnat", jotta pääset valikkoon "Aset. Sähkön hinnat".



Valikko "Edistyneempi/Asetukset/Kommunikaatio/Sähkön hinnat", valittuna "Edistyneempi/Asetukset/Kommunikaatio/myUplink: Kyllä".

Hinnan valvonta

Päälle/Pois

Valitsemalla "Päälle" näytössä näytetään muut valikkorivit valikossa "Aset. Sähkön hinnat".

Alueet

SE01/SE02/SE03/SE04

Valitse "OK" rivillä "Alueet". Jos "Alueet"-asetus on määritetty valittuna olevalle maalle (ks. valikko "Edistyneempi/Näyttö/Maa") tässä kohdassa näytetään maan sähkönhinta-alueet. Muussa tapauksessa näytetään teksti "Alueita ei ole saatavilla". Esimerkissä on käytetty Ruotsin sähkönhinta-alueita.

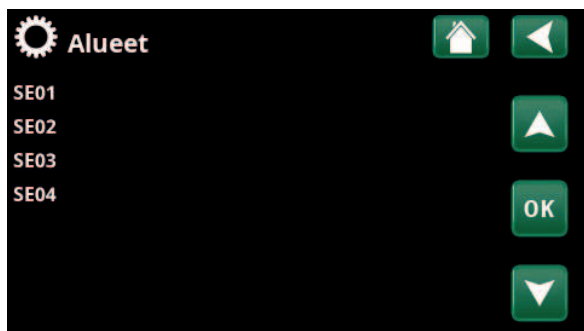

Valikko "Edistyneempi/Asetukset/Kommunikaatio/Sähkön hinnat/Alueet", valittuna "Edistyneempi/Asetukset/Kommunikaatio/myUplink:Kyllä"

Dynaaminen

Kyllä/Ei

"Kyllä"-asetus tarkoittaa, että sähkön hinnat lasketaan hinta-algoritmien mukaan, jotka määrittävät hintaluokat (Korkea", "Keskitaso" ja "Matala").

Raja-arvo korkea

Määritä raja-arvo, jonka ylittyessä sähkön hinta katsotaan korkeaksi (esimerkissä raja-arvoksi on asetettu 3,50 Ruotsin kruunua). Asetusta voidaan käyttää yhdessä dynaamisen hinnanlaskennan kanssa määrittämään toinen "Korkea"-hintaluokka, joka poikkeaa dynaamisen hinnanlaskennan antamasta hinnasta.

Hinnat, jotka määritetään luokkaan "Korkea", käynnistävät "SmartGrid Estetty" -toiminnon.

Raja-arvo matala

Määritä raja-arvo, jonka alittuessa sähkön hinta katsotaan matalaksi (esimerkissä raja-arvoksi on asetettu 1,50 Ruotsin kruunua). Asetusta voidaan käyttää yhdessä dynaamisen hinnanlaskennan kanssa määrittämään toinen "Matala"-hintaluokka, joka poikkeaa dynaamisen hinnanlaskennan antamasta hinnasta.

Hinnat, jotka määritetään luokkaan "Matala", käynnistävät "SmartGrid Halpasähkö" -toiminnon.

Lisätietoja ja esimerkkejä Älykäs pörssisähköohjaus / SmartGrid on kotisivullamme www.ctc-heating.com/Tuotteet/Lataa.

VakioKorkea/Keskitaso/Matala

Valitse sähkönhintaluokka, jota noudatetaan, jos sähkön hintaa ei voida hakea.

Päivät laskennassa

1...10

Valitse, kuinka monen päivän tietoja käytetään dynaamisessa hinnanlaskennassa. Koska dynaamisessa laskennassa käytetään päiväkohtaista keskihintaa, useamman päivän käyttäminen antaa vakaamman ja luotettavamman hinta-arvon.

Esikatselu tieto

Tarkastele sähkön hintalaskelmien kuvaajaa tietyltä aikaväliltä ("Päivät laskennassa") valitsemalla "OK" rivillä "Esikatselu tieto".

Kuvaajan voi aukaista myös valitsemalla sähkönhintakuvakkeen "Käyttötiedot"-päävalikossa (ks. osio "Käyttötiedot").

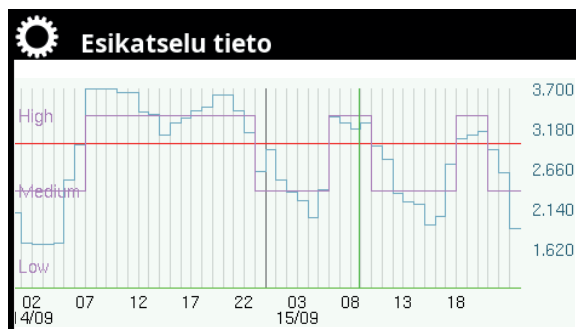

Valikko "Edistyneempi/Asetukset/Kommunikaatio/Sähkön hinnat/Esikatselu tieto".

Offset % **0 (0...100)**

Avaa valikkorivi "Offset %" kirjoittamalla koodi 4003 valikkoon "Edistyneempi/Huolto/Asetukset koodattu/Koodi".



Valikko "Edistyneempi/Huolto/Asetukset koodattu/Koodi".

Offset tarkoittaa raja-arvoa, jonka perusteella sähkön hinta määritetään korkeaksi ja keskitasoiseksi. Se perustuu laskennassa käytettävien päivien keskihintaan.

Jos offset muuttuu, se siirtää käyrää ja muoto säilyy. Käytä "Käyrän kaltevuus" -toimintoa käyrän muuttamiseen.

Leveys % **50 (0...200)**

Avaa valikkorivi "Leveys %" kirjoittamalla koodi 4003 valikkoon "Edistyneempi/Huolto/Asetukset koodattu/Koodi".

Leveydellä tarkoitetaan pystysuuntaista hintaväliä, jonka perusteella sähkön hinta määritetään keskitasoiseksi.

15.2.9.5 Asetukset, Tehoraja

Tehorajaa voidaan käyttää, jos esimerkiksi sähköverkko-yhtiö edellyttää sähköverkon kuormituksen hallintaa. Toiminto rajoittaa kompressorin ja sähkövastusten tehoa.

Valitse "OK" valikkorivillä "Tehoraja" valikossa "Edistyneempi/Asetukset/Kommunikaatio/Tehoraja".



Valikko "Edistyneempi/Asetukset/Kommunikaatio/Tehoraja".

Tila **Estetty (Estetty/Rajoitus/Pois)**

Valitse "Estetty", jos sekä lämpöpumppu että huippulämpö halutaan estää käynnistymästä.

Valitse "Rajoitus", jos lämmitysjärjestelmän tehoa halutaan rajoittaa. Aseta "Raja-arvo" ja "Offset".

Raja-arvo (kW) **4.2 (1.0...100.0)**

Valitse tehoarvo, jota lämmitysjärjestelmä ei saa ylittää.

Offset (kW) **0.2 (0.0...10.0)**

Poikkeama kompressorin ja sähkövastusten tehon raja-arvosta.

Salli tehohuippu **Kyllä (Kyllä/Ei)**

Avaa valikkorivi "Salli tehohuippu" kirjoittamalla koodi 4003 valikkoon "Edistyneempi/Huolto/Asetukset koodattu/Koodi".

Valitse "Kyllä", jos lämpöpumpun sallitaan ylittää asetettu raja-arvo hetkeksi käynnistyksen yhteydessä.

Koskee vain moduloivia lämpöpumppuja.

Aikataulu **Pois/Päälle/Hae tehdasasetukset**

Aikatauluun määritetään viikonpäivät ja kellonajat, joihin tehoraja on käytössä tai poissa käytöstä. Lisätietoa on luvussa "Aikataulu".



CTC EcoLogic L/M- ja CTC EcoPart i600M -ohjelmistoversion on oltava 2025-02-06 tai uudempi.

15.2.10 Asetukset, Ilmanvaihto

Tässä tehdään CTC EcoVent -ilmanvaihtotuotteen asetukset.

Katso lisätietoja CTC EcoVentin asennusta ja käyttöohjeita käsittelevästä luvusta.

15.2.11 Asetukset, Virrantunnistimet

Valikkorivi näytetään, jos "Virrantunnistimet" on määritetty valikossa "Edistyneempi/Määrittele/Virrantunnistimet".

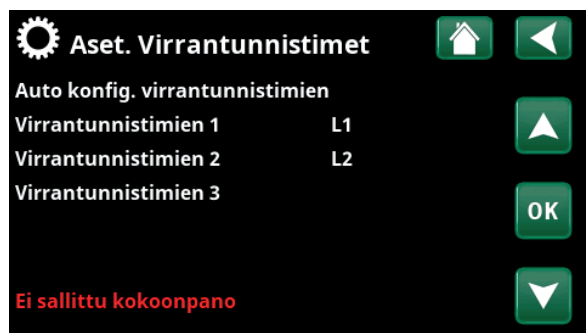

Valikko "Edistyneempi/Asetukset/Virrantunnistimet".

Määritä valikossa, mihin vaiheisiin (L1, L2 ja L3) virrantunnistimet on liitetty.

Näytön vasemmassa alakulmassa näytetään "Ei sallittu kokoonpano", kunnes L1, L2 ja L3 on yhdistetty valikon kolmen virrantunnistimen kanssa.

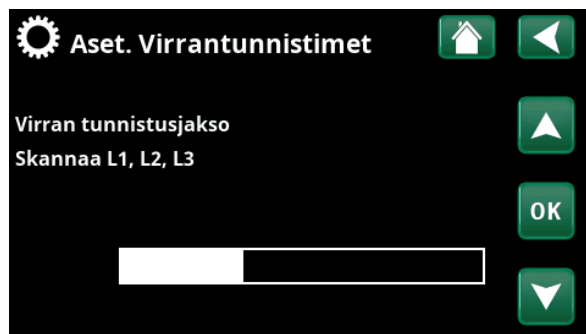

Valikko "Edistyneempi/Asetukset/Virrantunnistimet/Auto konfig. virrantunnistimien".

"Virrantunnistimien autom. määr."-toimintoa aktivoitaessa on tärkeä varmistaa, että talon paljon sähköä käyttävät laitteet on sammutettu.

15.2.12 Asetukset, Etäohjaus aikataulu

Etäohjaus on sähköntoimittajan asentama varustus, jolla sähköä kuluttava laite voidaan hetkeksi kytkeä pois. Kompressori ja sähköteho sulkeutuvat, kun etäohjaus on käytössä.

Valikkorivi näytetään, jos toiminnolle "Etäohjaus" on määritetty "Aikataulu".



Valikko "Edistyneempi/Asetukset/Etäohjaus".

"Etäohjaus"-toimintoa voidaan ohjata myös kauko-ohjasta aktivoimalla toiminnolle määritetty "Sisäänmeno".

Katso lisätietoja varten:

- luku "Aikataulu".
- luku "Määr. Kauko-ohjaus" kappaleessa "Edistyneempi/Määrittele" kauko-ohjaustoiminnon määrittämiseksi.

15.2.13 Asetukset, SmartGrid Aikataulu

Tässä valikossa ohjelmoidaan viikonpäivien ajanjaksot, jolloin "SmartGrid"-toiminnot ovat käytössä. Aikataulua käytetään viikosta toiseen.

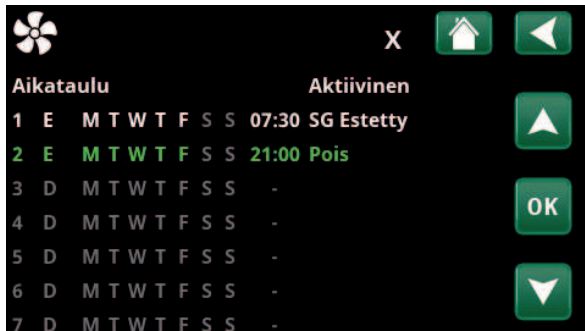

Valikko "Edistyneempi/Asetukset/SmartGrid Aikataulu".

"SmartGrid"-toimintoa voidaan käyttää toiminnon estämiseen ("SG Estetty") tai lämpötilan nostamiseen aikoina, jolloin energianhinta on alhainen ("SG Halpasähkö") tai ("SG Ylikapasit.").

Tilaa "SG Normaali" käyttämällä voidaan helposti poiketa laitteiston kaikista SmartGrid-asetuksista tiettyinä päivinä/aikoina.

Valikkorivi "SmartGrid Aikataulu" tulee näkyviin, jos rivillä "SmartGrid A" on määritetty aikataulu.

Katso lisätietoja varten:

- luku "Aikataulu".
- kappale "Edistyneempi/Määrittele/Kauko-ohjaus" SmartGridin määrittelemiseksi.

15.2.14 Tallenna omat asetukset

Tässä omat asetukset voidaan tallentaa "Pankkiin" 1-3 sekä USB-muistitikulle. Rivi "USB" on merkitty harmaalla, kunnes USB-muistitikku on asetettu paikalleen. Riveillä näkyy tallennettujen asetusten päivämäärä ja kellonaika.

Vahvista "OK"-painikkeella.

15.2.15 Hae omat asetukset

Tallennetut asetukset voidaan palauttaa käyttöön.

Vahvista painamalla "OK".



Valikko "Edistyneempi/Asetukset/Hae omat asetukset".

15.2.16 Hae tehdasasetukset

Tuote toimitetaan tehdasasetuksin. "Pankkiin" 1-3 tallennetut asetukset poistetaan, kun tehdasasetukset haetaan. Valittu kieli palautetaan.

Vahvista painamalla "OK".

15.3 Määrittele



”Määrittele”-valikoissa syötetään, mistä osista ja osajärjestelmistä järjestelmä koostuu.



Valikko ”Edistyneempi/Määrittele/Kauko-ohjaus”.

15.3.1 Määrittele, Kauko-ohjaus

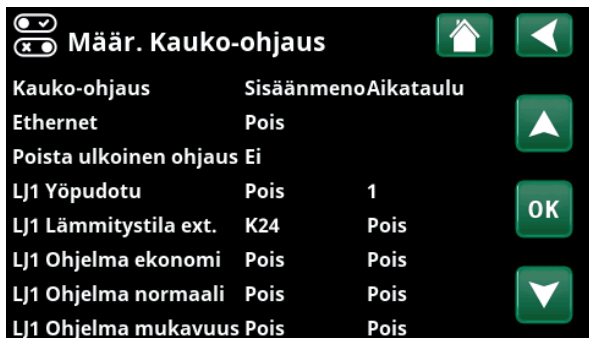

Osa valikkoa ”Edistyneempi/Määrittele/Kauko-ohjaus”.

Valikossa ”Edistyneempi/Määrittele/Kauko-ohjaus” on kuvattu kaikki kauko-ohjaustoiminnot; miten ne asetetaan ja miten niitä käytetään.

Kauko-ohjausliitännät voidaan aktivoida valitsemalla yksi seuraavista kolmesta vaihtoehdosta sarakkeesta ”Sisäänmeno”:

- relekortin (A2) liittimeen K22-K23 kytketään jännite tai liitin K24-K25 suljetaan. Järjestelmässä on kaksi 230V-sisäänmenoa ja kaksi pienjänniteporttia.

Merkintä	Liitinasema	Liitäntätyyppi
K22	A14 & A25	230V
K23	A24 & A25	230V
K24	G33 & G34	Pienjännite (<12V)
K25	G73 & G74	Pienjännite (<12V)

Taulukossa on esitetty relekortin kauko-ohjaustulot K22-K25.

- CTC SmartControl -sarjan lisävarusteet, koostuu langattomista antureista ja ohjausyksiköistä, jotka valvovat lämpötilaa, ilman kosteutta ja hiilidioksidipitoisuutta osoittavia signaaleja.
- CTC Langaton huoneanturi II -sarjan lisävarusteet, koostuu huoneyksikkö ja perusyksiköstä, jotka valvovat lämpötilaa koskevia signaaleja.
- BMS-ohjaus, jossa ohjaussignaali lähetetään BMS-liitännän kautta.

Jos haluat, että toiminto toistuu viikonpäivinä, voit asettaa aikataulun, jolloin toiminnon tulee olla aktiivinen/ei-aktiivinen.

15.3.1.1 Kauko-ohjaustoiminnon asetus, esimerkki

1. Määritä ”Sisäänmeno”

Ensiksi määritetään toiminto tai toiminnot, jotka kauko-ohjaavat sisäänmenoa.

Esimerkissä valitaan liitin K24 tuloksi toiminnolle ”LJ1 Lämmitystila ext.”.

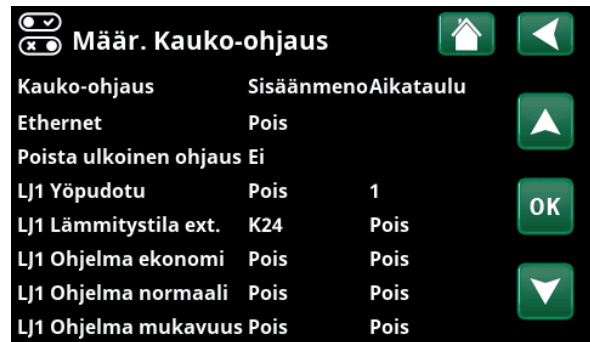

Valikko ”Edistyneempi/Määrittele/Kauko-ohjaus”.

2. Määritä toiminto

(Normaalisti avoin (NO)/Normaalisti suljettu (NC))

Määritä ulkoisen ohjaussignaalin normaalitila; NO tai NC. Asetus tehdään nykyisen lämmitysjärjestelmän valikossa ”Edistyneempi/Määrittele/Lämmitysjärjestelmä”.

Määritettyyn sisäänmenoon voidaan kytkeä esimerkiksi kaksiasentoinen virtakytkin.

Jos painike tuottaa painettaessa ohjaussignaalin sisäänmenossa (piiri suljetaan), piirin on oltava NO. Kun piiri suljetaan ja ohjaussignaali muodostetaan, lämmitysjärjestelmän asetusvalikossa aktivoidaan tässä tapauksessa rivillä ”LJ1 Lämmitystila ulk.ohjaus” valittu lämmitystila.



Valikko ”Edistyneempi/Määrittele/Lämmitysjärjestelmä/LJ1”.

3. Lämmitystilän asetus

Kauko-ohjaustoiminto "Lämmitystila ext." asetetaan esimerkiksi "Pois"-tilaan rivillä "Lämmitystila ext.". Tämä tehdään valikossa "Edistyneempi/Asetukset/Lämmitysjärjestelmä".

Tässä esimerkissä normaali lämmitystila on aktiivinen ("Päällä").

Kun sisäänmeno K24 suljetaan (esimerkin monipainike luo ohjaussignaalin), Lämmitystilän tila vaihtuu (normaalitilasta "Päällä" tilaan "Pois").

Lämmitys on pois päältä, kunnes päätät käynnistää lämmityksen (normaalitilaan "Päällä") avaamalla liittimen K24 (liittimessä ei ole signaalia).



Valikko "Edistyneempi/Asetukset/Lämmitysjärjestelmä/LJ1".
Kauko-ohjaustila "Pois" aktivoituu, kun liitin K24 suljetaan.

Lämmitystila "Päälle" = Avoin liitin.

Lämmitystila "Pois" = Suljettu liitin (tässä esimerkissä).

15.3.1.2 Kauko-ohjaustoiminnot

Valikossa "Edistyneempi/Asetukset/Kauko-ohjaus" määritetään kauko-ohjaustoimintojen sisäänmenot:

- Tulo K22, K23, K24, K25.
- langaton lisävaruste sarjassa SmartControl/ Langaton II (Kanava 1A, 1B, 2A, 2B, 3A, 3B jne. 7B asti).
- BMS digitaalinen tulo 0-7. Anna arvo 0-255. Arvo on asetettava uudelleen puolen tunnin kuluessa, jotta asetus pysyy voimassa.

Ethernet (Modbus TCP/Pois)

Lisätietoja Modbus TCP -portin asetuksista on luvun "Edistyneempi/Asetukset" kappaleessa "Kommunikaatio".

Poista ulkoinen ohjaus käytöstä (Kyllä/Ei)

Valinta "Kyllä" tarkoittaa, että lämpöpumpun ulkoinen ohjaus katkaistaan. Sillä ei ole vaikutusta aikataulun asetuksiin.

LJ1- Yöpudotus

"Yöpudotus"-toimintoa voidaan käyttää esimerkiksi sisälämpötilan alentamiseen yöllä tai työaikana.

Valikossa "Edistyneempi/Määrittele/Kauko-ohjaus":

- anna "Sisäänmeno" kauko-ohjaustoimintoa varten.

Valikossa "Edistyneempi/Määrittele/Lämmitysjärjestelmä":

- määritä normaalitila ulkoiselle ohjaussignaalille (normaalisti avoin (NO)/normaalisti suljettu (NC)).

Aikataulu asetus tehdään valikossa "Lämmitys/Viilennys".

Lisätietoja on luvun "Lämmitys/Viilennys" kohdassa "Lämpötilan yöpudotus".

LJ1- Lämmitystila ext.

Lämmityskauden ja kesäkauden välinen vaihto voi tapahtua tiettyssä ulkolämpötilassa (Auto) tai lämmitys voi olla joko jatkuvasti "Päällä" tai "Pois".

Valikossa "Edistyneempi/Määrittele/Kauko-ohjaus":

- anna "Sisäänmeno" kauko-ohjaustoimintoa varten.

Valikossa "Edistyneempi/Määrittele/Lämmitysjärjestelmä":

- määritä normaalitila ulkoiselle ohjaussignaalille (normaalisti avoin (NO)/normaalisti suljettu (NC)).

Valikossa "Edistyneempi/Asetukset/Lämmitysjärjestelmä":

- aseta "kauko-ohjaustila" ("Päällä", "Pois" tai "Auto") rivillä "Lämmitystila ext.".
- Siirry toiminnon aikojen ohjelmointiin riviltä "Aikataulu, Lämmitystila".

Lisätietoja on luvun "Edistyneempi/Asetukset" kappaleessa "Lämmitysjärjestelmä".

Katso myös luku "Talon lämmitysasetus".



Osa valikkoa "Edistyneempi/Määrittele/Kauko-ohjaus". Tässä määritetään "Sisäänmeno" ja "Aikataulu".



Valikko "Edistyneempi/Asetukset/Lämmitysjärjestelmä". Valikkorivillä "Lämmitystila ext." asetetaan lämmitysjärjestelmän kauko-ohjaustila. Siirry aikataulu valikkoriviltä "Aikataulu, Lämmitystila".

Läm.piiri 1- Ohjelma talous/normaali/mukavuus/ sovitettu ulk.ohjaus

Ohjelmatoimintoja "Talous", "Normaali", "Mukavuus" ja "Sovitettu" voidaan käyttää sisälämpötilan muuttamiseen tietyksi ajaksi.

Valikossa "Edistyneempi/Määrittele/Kauko-ohjaus":

- anna "Sisäänmeno" kauko-ohjaustoimintoa varten.

Valikossa "Edistyneempi/Määrittele/Lämmitysjärjestelmä":

- määritä normaalitila ulkoiselle ohjaussignaaliille (Normaalisti avoin (NO)/Normaalisti suljettu (NC)).

Aikataulu asetus tehdään valikossa "Lämmitys/Viilennys/Ohjelma".

Katso lisätietoja kohdan "Lämmitys/Viilennys" luvusta "Lämmitysohjelma".

Lisä LKV

Aktivoinnin yhteydessä käynnistyy lämpimän käyttöveden tuotanto. Kun aktivointi päättyy, tuotetaan ylimääräistä lämmintä vettä jälkikäyntiajalla = 30 min. Lisälämminveden pysäytyslämpötila asetetaan valikossa "Edistyneempi/Asetukset/LKV tankki/LKV ohjelma".

Valikossa "Edistyneempi/Määrittele/Kauko-ohjaus":

- anna "Sisäänmeno" kauko-ohjaustoimintoa varten.

Valikossa "Edistyneempi/Määrittele/LKV":

- määritä normaalitila ulkoiselle ohjaussignaaliille (Normaalisti avoin (NO)/Normaalisti suljettu (NC)) rivillä "Lisä LKV".

Lisälämminveden tuotanto voidaan myös aloittaa välittömästi valikosta "LKV". Tässä valikossa voidaan myös asettaa aikataulu lisälämminvedelle.

Lisätietoja on luvun "Lämmin käyttövesi" kohdassa "Lisä LKV".

Esto viilennys

Valikossa "Edistyneempi/Määrittele/Kauko-ohjaus":

- anna "Sisäänmeno" kauko-ohjaustoimintoa varten.

Valikossa "Edistyneempi/Määrittele/Viilennys":

- määritä normaalitila ulkoiselle ohjaussignaaliille (normaalisti avoin (NO)/normaalisti suljettu (NC)).

Valikossa "Edistyneempi/Asetukset/Viilennys":

- aseta "kauko-ohjaustila" ("Kyllä") rivillä "Ulkoisen esto, viilennys".
- Siirry toiminnon aikojen ohjelmointiin riviltä "Aikataulu, Estää viilennys".

Lisätietoja on luvun "Edistyneempi/Asetukset" kappaleessa "Viilennys".

LJ1 Yöpudotus ulk.ohjaus	Ei mitään
LJ1 Lämmitystila ulk.ohjaus	Ei mitään
Ohjelma talous ulk.ohjaus	Ei mitään
Ohjelma normaali ulk.ohjaus	Ei mitään
Ohjelma mukavuus ulk.ohjaus	Ei mitään
Ohjelma sovitettu ulk.ohjaus	Ei mitään

Osa valikkoa "Edistyneempi/Määrittele/Lämmitysjärjestelmä". Valikkoriveillä "Ohjelma talous/normaali/mukavuus/sovitettu..." määritetään normaalitila ulkoiselle ohjaussignaaliille ("Normaalisti avoin (NO)" tai "Normaalisti suljettu (NC)").

Määr. LKV			
Lisä LKV ulk.ohjaus	Ei mitään		
LKV kierto	Ei		
LKV kierto ulk.ohjaus	Ei mitään		

Valikko "Edistyneempi/Määrittele/LKV". Valikkorivillä "Lisä LKV" määritetään normaalitila ulkoiselle ohjaussignaaliille ("Normaalisti avoin (NO)" tai "Normaalisti suljettu (NC)").

LKV		
Lisä LKV		Aikataulu
Pois	3.0tunti	
LKV ohjelman		
Talous	Normaali	Mukavuus

"Lisä LKV:n" asettaminen valikossa "LKV".

Määr. Viilennys			
Viilennys	Aktiivinen		
Yhteinen lämmitys/viilennys	Ei		
Kondenssisuojattu järj.	Ei		
Viilennystankkin	Ei		
Järj.pumppu (G2)	Ei		
Huoneanturi	Kyllä		
Tyyppi	SmartContrc		
Kanava	1		
Estää viilennys, ulk.ohjaus	NC		
LP Start, shunttiventtiili sulkeut0			

Valikkorivillä "Estää viilennys, ulk.ohjaus" määritetään normaalitila ulkoiselle ohjaussignaaliille ("Normaalisti avoin (NO)" tai "Normaalisti suljettu (NC)").

Esto allas

Toimintoa käytetään sammuttamaan altaan lämmitys.

Valikossa "Edistyneempi/Määrittele/Kauko-ohjaus":

- anna "Sisäänmeno" kauko-ohjaustoimintoa varten.

Valikossa "Edistyneempi/Määrittele/Allas":

- määritä normaalitila ulkoiselle ohjaussignaaliille (normaalisti avoin (NO)/normaalisti suljettu (NC)).

Valikossa "Edistyneempi/Asetukset/Allas":

- aseta "kauko-ohjaustila" ("Päälle") rivillä "Esto allas".
- Siirry toiminnon aikojen ohjelmointiin riviltä "Aikataulu, Estää allas".

Lisätietoja on luvun "Edistyneempi/Asetukset" kappaleessa "Allas".

Sähkötariffi

Toimintoa käytetään estämään sähkövastuksen toiminta ajanjaksoina, jolloin sähkön hinta on korkeampi.

Valikossa "Edistyneempi/Määrittele/Kauko-ohjaus":

- anna "Sisäänmeno" kauko-ohjaustoimintoa varten.

Valikossa "Edistyneempi/Asetukset/Huippulämpö":

- aseta "kauko-ohjaustila" ("Kyllä") rivillä "Sähkötariffi".
- Siirry toiminnon aikojen ohjelmointiin riviltä "Aikataulu, Sähkötariffi".

Lisätietoja on luvun "Edistyneempi/Asetukset" kappaleessa "Huippulämpö/Sähkötariffi".

Etäohjaus

Etäohjaus on sähkötoimittajan asentama varustus, jolla sähköä kuluttava laite voidaan hetkeksi kytkeä pois. Kompressori ja sähköteho sulkeutuvat, kun etäohjaus on käytössä.

Valikossa "Edistyneempi/Määrittele/Kauko-ohjaus":

- anna "Sisäänmeno" kauko-ohjaustoimintoa varten.

Valikossa "Edistyneempi/Asetukset":

- Siirry toiminnon aikojen ohjelmointiin riviltä "Etäohjaus aikataulu".

Lisätietoja on luvun "Edistyneempi/Asetukset" kappaleessa "Etäohjaus".



Valikko "Edistyneempi/Määrittele/Allas".

Ulkoisen ohjaussignaalin tila ("Normaalisti avoin (NO)" tai "Normaalisti suljettu (NC)") määritetään valikossa "Edistyneempi/Määrittele/Allas".



Valikko "Edistyneempi/Asetukset/Allas".

Toiminnon aktivointi ulkoisella ohjaussignaaliilla tai aikataululla.

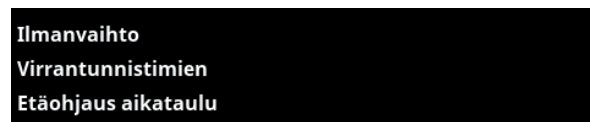

Osa valikkoa "Edistyneempi/Asetukset". "Etäohjauksen" aikataulu asettaminen.

LKV kierto

Toiminto tarkoittaa, että lämpimän veden annetaan kiertää putkissa vesijohtohanojen ja LKV-tankin välillä varmistaen, että kuuma vesi on kuumaa, kun hana avataan.

Valikossa "Edistyneempi/Määrittele/Kauko-ohjaus":

- anna "Sisäänmeno" kauko-ohjaustoimintoa varten.

Valikossa "Edistyneempi/Määrittele/LKV":

- määritä normaalitila ulkoiselle ohjaussignaaliille (Normaalisti avoin (NO)/Normaalisti suljettu (NC)) rivillä "LKV kierto ulk.ohjaus".

Valikossa "Edistyneempi/Asetukset/LKV":

- Siirry toiminnon aikojen ohjelmointiin riviltä "Aikataulu, LKV-kierto"

Lisätietoja on luvun "Edistyneempi/Asetukset" kappaleessa "LKV".

Virtaus-/pintavahti

Virtaus/pintavahti antaa hälytyksen lämpöpumpulle.

Valikossa "Edistyneempi/Määrittele/Kauko-ohjaus":

- anna "Sisäänmeno" kauko-ohjaustoimintoa varten.

Valikossa "Edistyneempi/Määrittele/LP":

- määritä normaalitila ulkoiselle ohjaussignaaliille (Normaalisti avoin (NO)/Normaalisti suljettu (NC)) rivillä "Virtaus/pintavahti".

SmartGrid A/SmartGrid B

Valikossa "Edistyneempi/Määrittele/Kauko-ohjaus":

- anna "Sisäänmeno" kauko-ohjaustoimintoa varten.

SmartGrid-toimintoja on kolme:

- SmartGrid Halpasähkö
- SmartGrid Ylikapasiteetti
- SmartGrid Estetty

Esimerkki "SmartGrid Halpasähkö" altaan lämmitykseen.

Tässä esimerkissä "SmartGrid A" ja "SmartGrid B" on määritetty liittimille K22 ja K23. Lisäksi SmartGrid A:lle on määritetty "Aikataulu 1".

Valikossa "Aset. Allas" määritetään, että altaan peruslämpötilaa nostetaan 5 °C, kun sähkö on halpaa (kun toiminto "SmartGrid Halpasähkö" on käytössä) ja että peruslämpötilaa lasketaan 10 °C * kun sähkö on kallista (kun toiminto "SmartGrid Estetty" on käytössä).

SmartGrid-toimintoja voidaan asettaa (järjestelmän kokoonpanosta/lämpöpumpumallista riippuen) lämmityspiireille, mukaan lukien Lämmitysohjelmat talous/mukavuus/sovitettu, Lämpöpumput, Huippulämpö, Viilennys, Uima-allas, LKV-tankki, Puskurisäiliö sekä Ylätankki* ja Alatankki*.

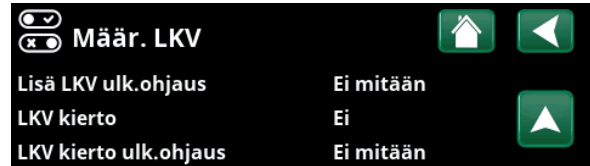

Valikko "Edistyneempi/Määrittele/LKV".
Määritä ulkoisen ohjaussignaalin tila ("Normaali avoin (NO)" tai "Normaalisti suljettu (NC)").

Min RPS LKV-lataus	0
Käyntiaika LKV kierto (min.)	4
Jaksonaika LKV kierto (min)	15

Osa valikkoa "Edistyneempi/Asetukset/LKV".
"LKV kierron" aikataulu asettaminen.



Valikko "Edistyneempi/Määrittele/LP".
Ulkoisen ohjaussignaalin tila ("Normaali avoin (NO)" tai "Normaalisti suljettu (NC)").



Valikko "Edistyneempi/Asetukset/Allas".
Altaan lämpötilaa nostetaan 5 °C:llä, kun "SmartGrid Halpasähkö"-toiminto aktivoitetaan.

Lämmitysjärjestelmä 1-*

- SmartGrid Estetty (Pois/Päällä)
- SmartGrid Halpasähkö °C (Pois/1...5 °C)
- SmartGrid Ylikapasit. °C (Pois/1...5 °C)

Lämmitysohjelma**-Mukavuus:**

- SmartGrid Halpasähkö (Pois/Päällä)
- SmartGrid Ylikapasit. (Pois/Päällä)

-Sovitettu:

- SmartGrid Halpasähkö (Pois/Päällä)
- SmartGrid Ylikapasit. (Pois/Päällä)
- SmartGrid Estetty (Pois/Päällä)

-Talous:

- SmartGrid Estetty (Pois/Päällä)

Lämpöpumppu*

- SmartGrid esto LP (Kyllä/Ei)

Huippulämpö/Sähkövastus

- SmartGrid Sähkö Estetty (Kyllä/Ei)
- SmartGrid Shuntti Estetty (Kyllä/Ei)

Viilennys

- SmartGrid Halpasähkö °C (Pois/1...5 °C)
- SmartGrid Ylikapasit. °C (Pois/1...5 °C)

Allas

- SmartGrid Estetty °C (Pois/-1...-50 °C)
- SmartGrid Halpasähkö °C (Pois/1...50 °C)
- SmartGrid Ylikapasit. °C (Pois/1...50 °C)

LKV-säiliö/Alasäiliö/Yläsäiliö

- SmartGrid Estetty °C (Pois/-1...-50 °C)
- SmartGrid Halpasähkö °C (Pois/1...30 °C)
- SmartGrid Ylikapasit. °C (Pois/1...30 °C)

Puskurisäiliö

- SmartGrid Halpasähkö °C (Pois/1...30 °C)
- SmartGrid Ylikapasit. °C (Pois/1...30 °C)

SmartGrid-toimintoihin päästään ottamalla SmartGrid-sisäänmenot käyttöön eri tavoin oikealla olevan taulukon mukaisesti.

SmartGrid-toiminnon "SG Halpasähkö" saamiseksi, kuten esimerkiksi, liittimen K23 on oltava jännitteinen, kun taas liittimen K22 pitäisi olla vaikuttamaton.

Allaslämpötilan nousu, jota käytetään, kun "SG Halpasähkö" on aktivoitu, asetetaan esimerkin mukaisesti altaan "Asetusvalikossa".

Vaihtoehtoisesti voidaan määrittää aikataulu SmartGridin säännöllistä aktivoitua varten. Lisätietoja ohjelman asettamisesta on luvussa "Aikataulu".

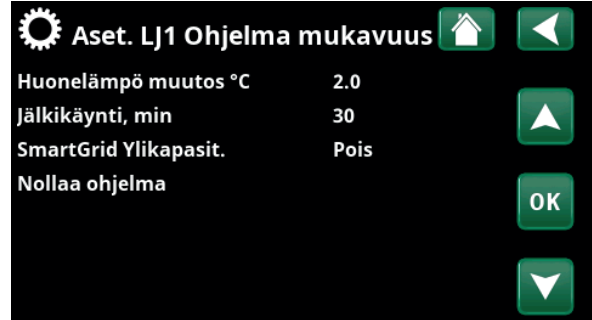

Valikko "Edistyneempi/Asetukset/Lämmitysjärjestelmä/LJ1/Ohjelma/Mukavuus".

K22 (SG A)	K23 (SG B)	Toiminto
Auki	Auki	Normaali
Auki	Kiinni	Halpasähkö
Kiinni	Kiinni	Ylikapasiteetti
Kiinni	Auki	Estetty



Ohjelma on asetettu alkamaan arkisin klo 22.30.

*Lämpöpumppu voi ohjata jopa kahta lämmitysjärjestelmää.

Tariffi LP

Toimintoa käytetään lämpöpumpun lukitsemiseen esimerkiksi ajanjaksoina, jolloin sähkön hinta on korkeampi.

Valikossa "Edistyneempi/Määrittele/Kauko-ohjaus":

- anna "Sisäänmeno" kauko-ohjaustoimintoa varten.

Valikossa "Edistyneempi/Määrittele/LP":

- määritä normaalitila ulkoiselle ohjaussignaaliille (Normaalisti avoin (NO)/Normaalisti suljettu (NC)) rivillä "Tariffi LP ulk.ohjaus".

Valikossa "Edistyneempi/Asetukset/Lämpöpumppu"

- aseta "Tariffi LP" ("Päällä").

Lisätietoja on luvun "Edistyneempi/Asetukset" kappaleessa "Lämpöpumppu".

Tehoraja

Tehorajaa voidaan käyttää, jos esimerkiksi sähköverkkoyhtiö edellyttää sähköverkon kuormituksen hallintaa. Toiminto rajoittaa kompressorin ja sähkövastusten tehoa.

Valikossa "Edistyneempi/Määrittele/Kauko-ohjaus":

- anna "Sisäänmeno" kauko-ohjaustoimintoa varten.

Valikossa "Edistyneempi/Määrittele/Kommunikaatio":

- määritä normaalitila ulkoiselle ohjaussignaaliille (Normaalisti avoin (NO)/Normaalisti suljettu (NC)) rivillä "Tehoraja ulk.ohjaus".

Valikossa "Edistyneempi/Asetukset/Tehoraja":

- Siirry toiminnon aikojen ohjelmointiin riviltä "Aikataulu".

Lisätietoja on luvun "Edistyneempi/Asetukset" kappaleessa "Tehoraja".



Valikko "Edistyneempi/Määrittele/LP".

Ulkoisen ohjaussignaalin tila ("Normaalisti avoin (NO)" tai "Normaalisti suljettu (NC)") määritetään toiminnoille "Tariffi LP ulk.ohjaus", "Hiljainen käynti ulk.ohjaus" ja "Hiljainen tila, ulk. ohjaus".

LP Hiljainenkäynti

Toimintoa voidaan käyttää kompressorin kierrosnopeuden alentamiseen äänitason pienentämiseksi.

Valikossa "Edistyneempi/Määrittele/Kauko-ohjaus":

- anna "Sisäänmeno" kauko-ohjaustoimintoa varten.

Valikossa "Edistyneempi/Määrittele/LP":

- määritä normaalitila ulkoiselle ohjaussignaaliille (normaalisti avoin (NO) / normaalisti suljettu (NC)) rivillä "Hiljainenkäynti ulk.ohjaus".

Valikossa "Edistyneempi/Asetukset/Lämpöpumppu"

- aseta rivillä "Ulk. Hiljainenkäynti RPS" kauko-ohjauksessa käytettävä kompressorin kierrosnopeuden arvo.

Lisätietoja on luvun "Edistyneempi/Asetukset" kappaleessa "Lämpöpumppu".

LP Hiljainen tila

Toimintoa voidaan käyttää kompressorin kierrosnopeuden ja puhallinnopeuden alentamiseen äänitason pienentämiseksi.

Koskee vain tiettyjä ilma-/vesilämpöpumppuja.

Valikossa "Edistyneempi/Määrittele/Kauko-ohjaus":

- anna "Sisäänmeno" kauko-ohjaustoimintoa varten.

Valikossa "Edistyneempi/Määrittele/LP":

- määritä normaalitila ulkoiselle ohjaussignaaliille (normaalisti avoin (NO) / normaalisti suljettu (NC)) rivillä "Hiljainen tila, ulk.ohjaus".

Lisätietoja on luvun "Edistyneempi/Asetukset" kappaleessa "Lämpöpumppu".

Diff.termostaattitoiminto

Tätä toimintoa käytetään estämään difftermostat-toiminto.

Valikossa "Edistyneempi/Määrittele/Kauko-ohjaus":

- anna "Sisäänmeno" kauko-ohjaustoimintoa varten.

Valikossa "Edistyneempi/Määrittele/Diff. termostaattitoiminto":

- määritä normaalitila ulkoiselle ohjaussignaaliille (Normaalisti avoin (NO) / Normaalisti suljettu (NC)) rivillä "Esto diff.termostaatin ulk.ohjaus".

Lisätietoja on luvun "Edistyneempi/Asetukset" kappaleessa "Diff.termostaattitoiminto".



Valikko "Edistyneempi/Määrittele/LP".

Ulkoisen ohjaussignaalin tila ("Normaalisti avoin (NO)" tai "Normaalisti suljettu (NC)") määritetään rivillä "Hiljainenkäynti ulk.ohjaus".



Valikko "Edistyneempi/Asetukset/Lämpöpumppu".

Määritä kauko-ohjauksessa käytettävä kompressorin kierrosnopeuden arvo rivillä "Ulk. hiljainenkäynti RPS".

15.3.2 Määrittele, Lämmitysjärjestelmä

Lämmitysjärjestelmä 1- Kyllä (Kyllä/Ei)

Lämmitysjärjestelmä 1 (LJ1) on ennalta määritetty.

Lämmitysjärjestelmän 1 alla olevilla riveillä näytetään muut määriteltävissä olevat lämmitysjärjestelmät (esimerkissä LJ1-2).

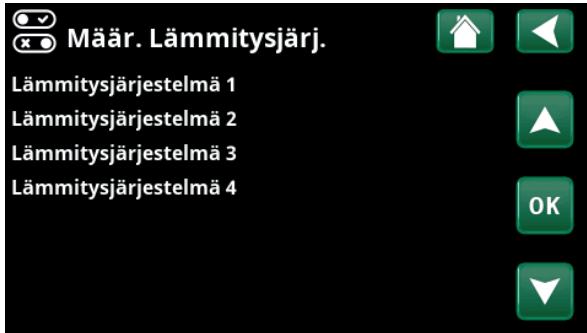

Valikko "Edistyneempi/Määrittele/Lämmitysjärjestelmä".
Valitse lämmitysjärjestelmä ja tee asetukset painamalla "OK".



Valikko "Edistyneempi/Määrittele/Lämmitysjärjestelmä/LJ1".
Langaton huoneanturi II on valittu.

Huoneanturi Kyllä (Kyllä/Ei/Näytä)

Valinta "Kyllä" tarkoittaa, että huoneanturit on liitettävä lämmitysjärjestelmän.

Kun "Näytä" valitaan, huonelämpötila näytetään, mutta huoneanturia ei käytetä ohjaukseen.

Tyyppi Kaapeli/Langaton/Langaton II/SmartControl

Valitse, onko lämmitysjärjestelmän huoneanturi kiinteä (langallinen) vai langaton.

- **Kaapeli**
Kiinteästi liitetty huoneanturi.
- **Langaton**
Valitse "Langaton" CTC:n langattomien huoneantureiden liittämiseksi lämmitysjärjestelmän.
Lisätietoja näiden antureiden liittamisestä on langattoman CTC-huoneanturin käyttöoppaassa.

- **Langaton II**
Valitse "Langaton II" CTC:n langattomien huoneantureiden II liittämiseksi lämmitysjärjestelmän.
Lisätietoja näiden antureiden liittamisestä on langattoman CTC-huoneanturin II käyttöoppaassa.

- **SmartControl**
CTC SmartControl on erillinen sarja langattomia lisävarusteita. Kun valitaan "SmartControl", on valittava yhteyskanava alla olevalla rivillä. CTC SmartControl-varusteet liitetään järjestelmään valikossa "Edistyneempi/Määrittele järjest/SmartControl". Katso CTC SmartControl-lisävarusteiden erillinen käyttöohje.

LJ1- Yöpudotus ulk.ohjaus Ei mitään (Ei mitään/NO/NC)

Valikossa määritetään ulkoisen ohjaussignaalin normaalitila (Normaalisti avoin (NO) tai Normaalisti suljettu (NC)) toiminnon kauko-ohjausta varten.

Esimerkkejä normaalitilan asettamisesta on luvussa "Edistyneempi/Määrittele/Kauko-ohjaus".

LJ1- Lämmitystila ulk.ohjaus Ei mitään (Ei mitään/NO/NC)

Valikossa määritetään ulkoisen ohjaussignaalin normaalitila (Normaalisti avoin (NO) tai Normaalisti suljettu (NC)) toiminnon kauko-ohjausta varten.

Esimerkkejä normaalitilan asettamisesta on luvussa "Edistyneempi/Määrittele/Kauko-ohjaus".

Ohjelma * ulk.ohjaus Ei mitään (Ei mitään/NO/NC)

*talous/normaali/mukavuus/sovitettu

Valikossa määritetään ulkoisen ohjaussignaalin normaalitila (Normaalisti avoin (NO) tai Normaalisti suljettu (NC)) toiminnon kauko-ohjausta varten.

Esimerkkejä normaalitilan asettamisesta on luvussa "Edistyneempi/Määrittele/Kauko-ohjaus".

15.3.3 Määrittele, Lämpöpumppu

Lämpöpumppu **Pois (Päälle/Pois)**

Valitse, onko lämpöpumppu päällä vai pois päältä.

Virtaus-/pintavahti **Ei mitään (Ei mitään/NC/NO)**

Valikkorivi näytetään, jos toiminnolle "Virtaus-/pintavahti" on määritetty "Sisäänmeno" kauko-ohjausta varten valikossa "Edistyneempi/Määrittele /Kauko-ohjaus".

Hiljainenkäynti, ulk.ohjaus

Ei mitään (Ei mitään/NC/NO)

Valikkorivi näytetään, jos toiminnolle "LP Äänen hiljennys" on määritetty "Sisäänmeno" kauko-ohjausta varten valikossa "Edistyneempi/Määrittele /Kauko-ohjaus".

Sähkö tariffi LP, ulk.ohjaus

Ei mitään (Ei mitään/NC/NO)

Valikkorivi näytetään, jos toiminnolle "Sähkötariffi LP" on määritetty "Sisäänmeno" kauko-ohjausta varten valikossa "Edistyneempi/Määrittele /Kauko-ohjaus".

Hiljainen tila, ulk. ohjaus*

Ei mitään (Ei mitään/NC/NO)

Valikkorivi näytetään, jos toiminnolle "Hiljainen tila" on määritetty "Sisäänmeno" kauko-ohjausta varten valikossa "Edistyneempi/Määrittele/Kauko-ohjaus".

15.3.4 Määrittele, Kommunikaatio

myUplink **Ei (Kyllä/Ei)**

Valitse "Kyllä", jos haluat muodostaa yhteyden lämpöpumppuun myUplink-sovelluksesta.

Web **Ei (Kyllä/Ei)**

Muodosta yhteys paikalliseen verkkopalvelimeen valitsemalla "Kyllä". Reititin ja palomuuuri Internetiin päin tarvitaan.

Sähkön hinnat **myUplink/myUplink ulk./BMS/Ei**

Yhdistä lämpöpumppu pörssisähköohjausta varten myUplink-mobiilisovellukseen valitsemalla "myUplink".

Muodosta yhteys ulkoiseen lämpötilan ohjaussovellukseen valitsemalla "myUplink ulk.". Vaihtoehto ei ole tällä hetkellä käytössä.

Muodosta yhteys kiinteistöohjaukseen valitsemalla "BMS".

Tehoraja, ulk. ohjaus **Ei mitään (Ei mitään/NC/NO)**

Valikkorivi näytetään, jos toiminnolle "Tehoraja" on määritetty "Sisäänmeno" kauko-ohjausta varten valikossa "Edistyneempi/Määrittele /Kauko-ohjaus".



Valikko "Edistyneempi/Määrittele/Lämpöpumppu".



Valikko "Edistyneempi/Määrittele/Kommunikaatio".

i Lisätietoja on tämän ohjeen luvussa "Asennus, Kommunikaatio".

*Koskee vain tiettyjä ilma-vesilämpöpumppuja

15.3.5 Määrittele, LKV

Lisä LKV ulk.ohjaus Ei mitään (Ei mitään/NC/NO)

Valikossa määritetään ulkoisen ohjaussignaalin normaalitila (Normaalisti avoin (NO) tai Normaalisti suljettu (NC)) toiminnon kauko-ohjausta varten.

Esimerkkejä normaalitilan asetuksista on kohdassa "Määr. Kauko-ohjaus" kappaleessa "Edistyneempi/Määrittele".

LKV kierto Ei (Kyllä/Ei/LKV)

"Kyllä" lämpimän käyttöveden kierto (LKV kierto) kiertopumpulla G40 määritetään. Tämä toimintovaihtoehto edellyttää lisävarusteen Laajennuskortti (A3), jotta tuote valvoisi LKV-kiertoa.

"LKV"-vaihtoehto ulkoisella LKV-pumpulla, jota ei ohjata tuotteella. Ei vaadi laajennuskorttia (A3).

LKV kierto ulk.ohjaus Ei mitään (Ei mitään/NC/NO)

Valikossa määritetään ulkoisen ohjaussignaalin normaalitila (Normaalisti avoin (NO) tai Normaalisti suljettu (NC)) toiminnon kauko-ohjausta varten. Esimerkkejä normaalitilan asetuksista on kohdassa "Määr. Kauko-ohjaus" kappaleessa "Edistyneempi/Määrittele".



Valikko "Edistyneempi/Määrittele/LKV".

15.3.6 Määrittele, Diff. termostaattitoiminto

Diff.termostaattitoiminto Ei (Ei/Kyllä)

Diff.termostaattitoimintoa käytetään, jos haluat ladata CTC EcoZenithin vesivaippaisesta takasta tai muusta lämmönlähteestä.

Tätä toimintoa ei kuitenkaan voi yhdistää samaan toimintoon aurinkolämpöjärjestelmässä (kun esimerkiksi CTC EcoTank liitetään CTC EcoZenith i360:een). Tämä johtuu siitä, että molemmilla toiminnoilla on samat lähdöt ja anturit.

Esto diff.termostaatin, ulk.ohjaus Ei mitään (Ei mitään/NC/NO)

Valikossa määritetään ulkoisen ohjaussignaalin normaalitila ("Normaalisti avoin (NO)" tai "Normaalisti suljettu (NC)") toiminnon kauko-ohjausta varten.

Esimerkkejä normaalitilan asetuksista on kohdassa "Määr. Kauko-ohjaus" kappaleessa "Edistyneempi/Määrittele".

Diff-termostaattitoimintoa koskevat tiedot on esitetty luvussa "Käyttötiedot".



Valikko "Edistyneempi/Määrittele/Diff.termostaattitoiminto".

15.3.7 Määrittele, Sähkövastus

Sähkötariffi ulk.ohjaus Ei mitään (NO/NC/Ei mitään)

Toiminto voi estää sähkövastuksen toiminnan ulkoisella signaalilla, kun sähkön hinta on korkea.

Valikossa määritetään ulkoisen ohjaussignaalin normaalitila (Normaalisti avoin (NO) tai Normaalisti suljettu (NC)) toiminnon kauko-ohjausta varten.

Esimerkkejä normaalitilan asetuksista on kohdassa "Määr. Kauko-ohjaus" kappaleessa "Edistyneempi/Määrittele".



Valikko "Edistyneempi/Määrittele/Sähkövastus".

15.3.8 Määrittele, Ulkoinen lämmönlähde (ULL)

Ulkoinen lämmönlähde/termostaattiohjaus voidaan määrittää yhdessä joko Aktiivisen viilennyksen tai Ulkoisen kattilan kanssa, koska toiminnoilla on samat tulot ja lähdöt piirilevyllä.

Ulkoinen lämmönlähde (ULL) Ei (Ei/Kyllä)

Määritä, liitetäänkö ulkoinen lämmönlähde ("Kyllä").

15.3.9 Määrittele, Ulkoinen kattila

Ulkoinen kattila voidaan määrittää yhdessä joko Ulkoisen lämmönlähteen/Termostaattiohjauksen tai Aktiivisen viilennyksen kanssa, koska toiminnoilla on samat tulot ja lähdöt piirilevyllä.

Ulkoinen kattila Kyllä (Ei/Kyllä)

Määritä tässä, käytetäänkö Ulkoista kattilaa.

Verkkopeite A2 (A2/A3)

Määritä, onko ulkoinen kattila kytketty piirilevyyn A2 vai laajennuskorttiin A3.

Valikkorivi näytetään vain, jos aktiivinen viilennys on määritetty valikossa "Edistyneempi/Määrittele/Viilennys".

Ulkoinen ohjaus NC (NO/NC/Ei mitään)

Valikossa määritetään ulkoisen ohjaussignaalin normaalitila (Normaalisti avoin (NO) tai Normaalisti suljettu (NC)) toiminnon kauko-ohjausta varten.

Valikkorivi näytetään vain, jos Tulo "Ulk.katt. tariffi" määritetään valikossa "Edistyneempi/Määrittele/Kauko-ohjaus".

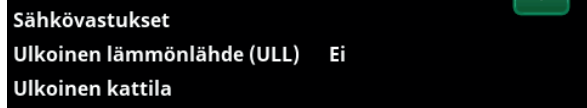

Valikko "Edistyneempi/Määrittele/Ulkoinen lämmönlähde".

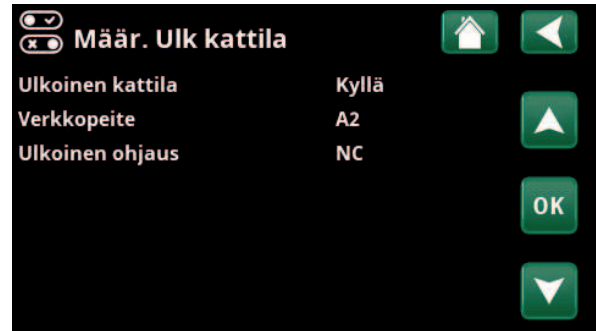

Valikko "Edistyneempi/Määrittele/Ulkoinen kattila".

15.3.10 Määrittele, Viilennys

Aktiivista viilennys ja lämmitysjärjestelmää 2 ei voi käyttää samanaikaisesti.

Aktiivista viilennystä ei voi määrittellä yhdessä "Ulkoinen lämmönlähteen/Diff. termostaatti" tai "Ulkoinen kattilan" kanssa, koska näillä toiminnoilla on samat tulot ja lähdöt relekortilla.

Viilennys Aktiivinen (Passiivinen/Ei/Aktiivinen)

Valinta "passiivinen" tarkoittaa, että järjestelmän suolaliuos viilennetään ympäröivästä maasta.

Yhteinen lämmitys/viilennys Ei (Kyllä/Kyllä G11:llä/Ei)

Valinta "Kyllä" tarkoittaa, että viilennys ja lämmitys jaetaan samassa lämmitysjärjestelmän.

Valinta "Kyllä G11:llä" tarkoittaa, että myös lämpöpumpun latauspumppu käy, kun viilennystä tarvitaan. CTC EcoZenith i360:n läpi kulkevan kylmän veden lämpötilan on oltava kondenssiturvallinen.

Valinta "Ei" tarkoittaa, että veden lämpötilaa säädellään eri lämmitysjärjestelmää.

Kondenssisuojattu järj. Ei (Ei/Kyllä)

Valikkorivi näytetään, kun vapaa viilennys on valittuna (valinta "Passiivinen").

Jos järjestelmässä on suojaus kondensoitumista vastaan, siinä voidaan käyttää huomattavasti alempia lämpötiloja. VAROITUS! Kondensoituminen voi aiheuttaa kiinteistön rakenteeseen kosteus- ja homevaurioita.

"Ei" tarkoittaa huoneenlämpötilan asetusaluetta 18-30 °C, ja "Kyllä" tarkoittaa aluetta 10-30 °C.

Jos et ole varma, kysy neuvoa asiantuntijalta!

Viilennystankin Ei (Ei/Kyllä/Vain tankki)

Valitse "Kyllä", jos viilennystankki on kytketty järjestelmään.

Valintaa "Vain tankki" käytetään viilennykseen tankissa. Viilennyspiireihin kohdistuvaa lämpötilaa säädettävä ulkoisella ohjaimella (ei CTC:n toimittama).

Järj.pumppu (G2) Ei (Ei/Kyllä)

Valitse "Kyllä", jos järjestelmäpumppu G2 on kytketty järjestelmään.

Valikkorivi näytetään seuraavilla valikkovalinnoilla:

- Yhteinen lämmitys/viilennys: Ei
- Viilennystankin: Ei

Huoneanturi Ei (Kyllä/Ei/Näytä)

Valinta "Kyllä" tarkoittaa, että huoneanturit on liitettävä lämmitysjärjestelmän.

Kun "Näytä" valitaan, huonelämpötila näytetään, mutta huoneanturia ei käytetä ohjaukseen.

Tyyppi Kaapeli/Langaton/Langaton II/SmartControl

Valitse, onko lämmitysjärjestelmän huoneanturi kiinteä (langallinen) vai langaton.

- **Kaapeli**
Kiinteästi liitetty huoneanturi.



Valikko "Edistyneempi/Määrittele/Viilennys".

! Huoneanturia on aina käytettävä siinä osassa kiinteistöä, jota jäähdytetään passiivisella jäähdytyksellä, sillä huoneanturi määrittää/ohjaa jäähdytystehon.

- **Langaton**
Valitse "Langaton" CTC:n langattomien huoneantureiden liittämiseksi lämmitysjärjestelmän. Lisätietoja näiden antureiden liittamisestä on langattoman CTC-huoneanturin käyttöoppaassa.
- **Langaton II**
Valitse "Langaton II" CTC:n langattomien huoneantureiden II liittämiseksi lämmitysjärjestelmän. Lisätietoja näiden antureiden liittamisestä on langattoman CTC-huoneanturin II käyttöoppaassa.
- **SmartControl**
CTC SmartControl on erillinen sarja langattomia lisävarusteita. Kun valitaan "SmartControl", on valittava yhteyskanava alla olevalla rivillä. CTC SmartControl-varusteet liitetään järjestelmään valikossa "Edistyneempi/Määrittele järjest/SmartControl". Katso CTC SmartControl-lisävarusteiden erillinen käyttöohje.

Lohkon viilennys ulk.ohjaus

Ei mitään (Ei mitään/NC/NO)

Valikkorivi näytetään, jos toiminnolle "Lohkon viilennys" on määritetty "Sisäänmeno" kauko-ohjausta varten valikossa "Edistyneempi/Määrittele /Kauko-ohjaus". Toiminnolla voidaan sammuttaa viilennys kosteusanturin avulla, kun on olemassa kondensoitumisen vaara. Valikossa määritetään ulkoisen ohjauksignaalin normaalitila (Normaalisti avoin (NO) tai Normaalisti suljettu (NC)) toiminnon kauko-ohjausta varten. Esimerkkejä normaalitilan asetuksista on kohdassa "Määr. Kauko-ohjaus" kappaleessa "Edistyneempi/Määrittele".

LP start shuntin sulkeutumis (s) 180 (0...240)

Näytetään, kun viilennystankki on määritetty järjestelmässä. Kun lämpöpumppu käynnistyy, shunttiventtiili Y2 sulkeutuu täksi ajaksi (sekuntia).

15.3.11 Määrittele, SMS

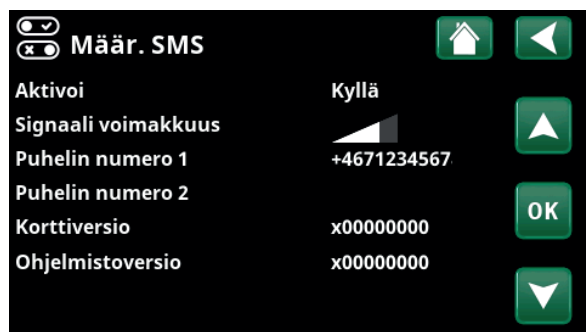

Valikko "Edistyneempi/Määrittele/SMS".

Aktivoi **Ei (Kyllä/Ei)**

"Kyllä"-valinta näyttää alla olevat valikot:

Signaali voimakkuus

Tässä näkyy signaali voimakkuus.

Puhelin numero 1

Tässä näytetään ensimmäinen aktivoitu puhelinnumero.

Puhelin numero 2

Tässä näytetään toinen aktivoitu puhelinnumero.

Korttiversio

Tässä näkyy SMS-lisävarusteen korttiversio.

Ohjelmistoversio

Tässä näkyy SMS-lisävarusteen ohjelmistoversio.

HUOM! Katso lisätietoja SMS-toiminnosta "CTC SMS:n" asennus- ja käyttöohjeesta.

15.3.12 Määrittele, SmartControl

SmartControl on erillinen sarja langattomia lisävarusteita.

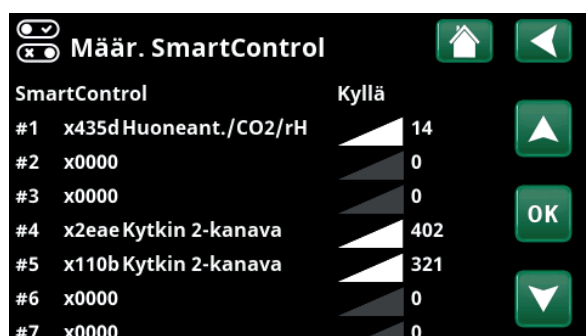

Valikko "Edistyneempi/Määrittele/SmartControl".

SmartControl **Ei (Kyllä/Ei)**

Kun valitaan "Kyllä", SmartControl-lisävarusteet voidaan liittää lämmitysjärjestelmän. Katso SmartControl-lisävarusteiden liitännämenetelmä erillisestä käyttöohjeesta.

15.3.13 Määrittele, Langaton II

CTC Langaton huoneanturi II on erillinen sarja langattomia lisävarusteita.

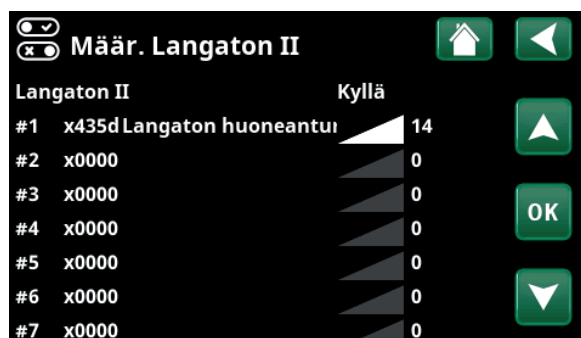

Valikko "Edistyneempi/Määrittele/Langaton II".

Langaton II **Ei (Kyllä/Ei)**

Kun valitaan "Kyllä", CTC Langattomat huoneanturit II-lisävarusteet voidaan liittää lämmitysjärjestelmän. Katso CTC Langattomat huoneanturit II-lisävarusteiden liitännämenetelmä erillisestä käyttöohjeesta.

15.3.14 Määrittele, Virrantunnistimet

Virrantunnistimet **Ei (Kyllä/Ei)**

Valitse "Kyllä", jos järjestelmään liitetään virrantunnistimet.

Lisätietoja on luvun "Edistyneempi/Asennus" kappaleessa "Virrantunnistimet".



15.4 Huolto



HUOM! Valikko on tarkoitettu vain asentajan käyttöön.

15.4.1 Toiminta testi

Tässä valikossa asentaja voi testata lämmitysjärjestelmän eri komponenttien liitännän ja toiminnan. Kun tämä valikko otetaan käyttöön, kaikki ohjaustoiminnot keskeytyvät. Vain paineanturit ja sähkövastuksen ylikuumentumissuoja suojaavat virheelliseltä käynniltä. Lämpöpumppu palautuu normaalitoimintaan 10 minuutin käyttämättömyyden jälkeen tai poistuttaessa "Toimintatesti"-valikosta. Kun valikko avataan, kaikki automaatiikka pysähtyy ja testi voidaan suorittaa.



Valikosta poistuttaessa lämpö-pumppu palaa normaalitoimintaan.

15.4.1.1 Lämmitysjärjestelmä

Jos asennettuna on useampi lämmitysjärjestelmä, ne näkyvät tässä.

Järj.pumppu (1-) Pois (Päälle/Pois)

Käynnistää ja pysäyttää kyseessä olevan järjestelmäpumpun.

Shunttiventtiili (1-)

Avaa ja sulkee kyseisen shunttiventtiilin.

Huoneanturi LED Pois (Päälle/Pois)

Tässä voidaan hallita huoneanturien hälytystoimintoja. Aktivoitaessa kyseessä olevan huoneanturin punainen LED-valo vilkkuu nopeasti.

Vaihtoventtiilin, aktiiviwiilennys Pois (Päälle/Pois)

Kytkee viilennys venttiilin Y61 päälle tai pois, jos "Aktiivinen viilennys" on määritelty valikossa "Edistyneempi/Määrittele/Viilennys".

Viilennys, tarve-rele Pois (Päälle/Pois)

Kytkee viilennys venttiilin Y62 päälle tai pois, jos "Aktiivinen viilennys" on määritelty valikossa "Edistyneempi/Määrittele/Viilennys".

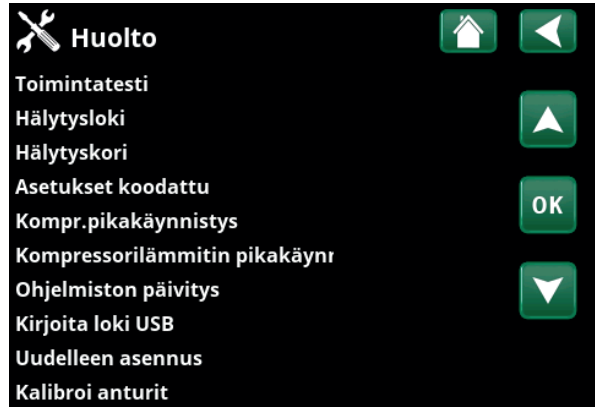

Valikko "Edistyneempi/Huolto".



Valikko "Edistyneempi/Huolto/Toiminta testi".



Valikko "Edistyneempi/Huolto/Toiminta testi/Lämmitysjärj".

15.4.1.2 Lämpöpumppu

LP Kompr. Pois (Päälle/Pois)

Kompressorin toimintatestin yhteydessä liuospumppu ja latauspumppu ovat myös käytössä, jotta kompressorin painevahdit eivät laukea.

LP Liuospumppu/Puhallin Pois (Pois/Päälle)

Liuospumpun tai puhaltimen toimintatesti (Ilma-vesi LP).

LP Latauspumppu Pois (Pois/1...100)

Latauspumpun toimintatesti 0–100%.

Manuaalinen sulatus Pois (Pois/Päällä)

”Manuaalinen sulatus” -toimintatestin yhteydessä tehdään sulatussykli ilma-vesilämpöpumpulle. Käynnistynyttä sulatusta ei voi pysäyttää, vaan koko sulatusohjelma jatkuu loppuun asti.

Kompressorin lämmitin Pois (Pois/Päällä)

Kompressorin lämmittimen toimintatesti.

Kondenssialtaan lämmitin Pois (Pois/Päällä)

Kondenssialtaan lämmittimen toimintatesti.

Lämpökaapeli Pois (Pois/Päällä)

Lämpökaapelin toimintatesti.

4-tie venttiili (Y11) Pois (Pois/Päällä)

4-tieventtiilin toimintatesti (Y11). Asennettu ilma-vesilämpöpumppuun.

Paisuntavent. /2% 0 (0...100)

Paisuntaventtiilin toimintatesti. Valikkorivi näytetään lämpöpumppumallin mukaan.

15.4.1.3 Venttiilit

Seuraavien venttiilien toiminta testataan tässä valikossa:

3-tieventtiili LJ/LKV

15.4.1.4 Sähkövastus

Testaa sähkövastukset vaiheittain ja asteittain (Päälle/Pois).

Sähkövastus L1A Pois (Pois/Päällä)

Sähkövastus L1B Pois (Pois/Päällä)

Sähkövastus L2A Pois (Pois/Päällä)

Sähkövastus L2B Pois (Pois/Päällä)

Sähkövastus L3A Pois (Pois/Päällä)

Sähkövastus L3B Pois (Pois/Päällä)

Sähkövastus A13 Pois (Pois/Päällä)



Valikko ”Edistyneempi/Huolto/Toiminta testi/Lämpöpumppu”.



Valikko ”Edistyneempi/Huolto/Toiminta testi/Venttiilit”.



Valikko ”Edistyneempi/Huolto/Toiminta testi/Sähkövastukset”.

15.4.1.5 Ulkoinen (Diff.termostaatti/Ulkoinen lämmönlähde/Ulkoinen kattila)

Pumppu (G46) **Pois (Päälle/Pois)**

Ulkaisen lämmönlähteen latauspumpun toimintatesti.

Shunttiventtiili (Y41) **Sulje (- /Avaa/Sulje)**

Ulkaisen lämmönlähteen shunttiventtiilin toimintatesti.

Shunttiventtiili (Y42) **Sulje (- /Avaa/Sulje)**

Ulkaisen kattilan shunttiventtiilin toimintatesti.

Ulkoinen kattila **Pois (Päälle/Pois)**

Ulkaisen kattilan toimintatesti.

Lämpötilat:

ULL-tankki °C (B47) **0 °C**

Näyttää ULL-tankin anturin lämpötila-arvon.

Diff. termostaatti °C (B46) **0 °C**

Näyttää termostaattitankin anturin lämpötila-arvon.

Ulkoinen kattila (B9) **0 °C**

Näyttää ulkoisen kattilan anturin lämpötila-arvon.

15.4.1.6 LKV

LKV pumppu (G5) **0 % (0...100)**

Lämpimän käyttöveden pumpun toiminnan testaus

LKV kiertopumppu (G40) **Pois (Päälle/Pois)**

Lämpimän käyttöveden kiertopumpun testi.

Anturi:

LKV °C (B25) **0 °C**

Näyttää lämpimän käyttöveden kulloisenkin lämpötilan.

Virtausanturi (B102) **(Päälle/Pois)**

Näyttää, onko lämpimän käyttöveden putkessa virtausta.



Valikko "Edistyneempi/Huolto/Toiminta testi/Ulkoinen".



Valikko "Edistyneempi/Huolto/Toiminta testi/LKV".

15.4.2 Hälytysloki

Hälytyslokissa voidaan näyttää samanaikaisesti jopa 500 hälytystä.

Tunnin sisällä uusiutuva hälytys jätetään näyttämättä, jotta loki ei täyttyisi.



Valikot "Edistyneempi/Huolto/Hälytysloki".

Näytä lisätietoja hälytyksestä napsauttamalla hälytysrivää.

Jos kyseessä on "anturihälytys", sivun alaosaan tulee näkyviin anturiarvo hälytyksen laukeamishetkestä vianmäärityksen jatkamiseksi.

Lämpöpumppuun liittyvien hälytysten osalta arvot voidaan näyttää paineantureista (KP, MP), lämpötilasta (YK) ja virrasta (I).

! HUOM! Vain pätevät huoltoteknikot saavat kirjautua sisään Koodatut tehdasetukset -valikkoon. Arvojen luvaton muuttaminen voi aiheuttaa vakavia toimintahäiriöitä ja laitevikoja. On huomattava, että takuehdot eivät tällaisissa tapauksissa ole voimassa.

15.4.3 Hälytyskori

Vie hälytyslokissa näkyvät hälytykset USB-muistitikulle. Pankki voi koostua yhdestä tai useammasta hälytyksestä ja tietyistä arvoista ennen hälytyksen laukeamista ja sen jälkeen.



Valikko "Edistyneempi/Huolto/Hälytyskori".

15.4.4 Asetukset koodattu

Tämä valikko on tarkoitettu valmistajan käyttö- ja hälytysrajojen asettamiseen. Näiden rajojen muuttamiseen vaaditaan 4-numeroinen koodi. Valikon sisältöä voi kuitenkin tarkastella myös ilman koodia.



Valikko "Edistyneempi/Huolto/Koodatut asetukset".

15.4.5 Kompressorin pikakäynnistys

Viiveaika estää normaalin kompressorin käynnistyksen, kunnes on kulunut 10 minuuttia sen pysäytyksestä. Viive on käytössä myös sähkökatkon sattuessa ja tuotteen ensimmäisen käynnistyksen yhteydessä. Tämä toiminto nopeuttaa kyseistä vaihetta. "Järjestelmien" 1-3 kohdalla asteminuuttivajaus määritetään arvoon, joka käynnistää kaikki lämpöpumput.

15.4.6 Kompressorilämmitin pikakäynnistys

Toiminto käynnistää kompressorin esilämmittimen, joka nopeuttaa kompressorin käynnistymistä.

Koskee vain yhdistelmää CTC EcoAir 700M:n kanssa.

15.4.7 Ohjelmiston päivitys

Näytön ohjelmisto voidaan päivittää joko USB-muistitikun tai verkon kautta. Rivit näkyvät harmana, kunnes USB-muistitikku on asetettu tai Internet on yhdistetty.

Vahvista lataus napsauttamalla OK.

Asetukset säilyvät päivityksen aikana, mutta mahdolliset uudet tehdasarvot kirjoitetaan vanhojen päälle.



Valikko "Edistyneempi/Huolto/Ohjelmiston päivitys".

● Tuote on oltava rekisteröity myUplink-palveluun, jotta uudet ohjelmistopäivitykset ovat ladattavissa.

! HUOM! Laitteeseen tulevaa jännitettä ei saa missään tapauksessa katkaista päivityksen aikana.

! HUOM! Katkaise virta ja käynnistä laite uudelleen ohjelmistopäivityksen jälkeen!
● Uudelleenkäynnistyksen jälkeen voi kestää useita minuutteja, ennen kuin näyttö ilmoittaa laitteen olevan valmis.

15.4.8 Kirjoita loki USB-tikulle

Tarkoitettu huoltoteknikon käyttöön. Tässä asetetut arvot voidaan tallentaa USB-muistiin.

15.4.9 Uudelleen asennus

Tämä komento käynnistää asennusprosessin uudelleen. Siirry ohjattuun asennustoimintoon vahvistamalla ensin, että haluat asentaa uudelleen, katso kappaleet "Asennusopas" ja "Ensimmäinen käynnistys".

16. Tehdasasetukset CTC EcoZenith i360

Nimike	Tehdasasetus	Vähimmäisarvo	Enimmäisarvo	Vaihtoehto		Asetettu Asenn.
Lämmitysjärjestelmä						
Ohjelma Talous	-					
Huonelämpö muutos °C	-2.0	-5.0	-0.1			
Jälkikäynti (min)	30	10	600			
Ohjelma Mukavuus	-					
Huonelämpö muutos °C	2.0	0.1	5.0			
Jälkikäynti (min)	30	10	600			
Max menovesi °C	55	30	70			
Min menovesi °C	Pois	15	65			
Lämmitystila	Auto			Auto Päälle	Pois	
Lämmitystila ext.	-			Auto Päälle	Pois	
Lämpö pois, ulko °C	18	2	30			
Lämpö pois, aika (min)	120	30	1440			
Lämpö päälle, aika (min)	120	30	1440			
Yöpudotus °C	5	-40	40			
Huonelämmön yöpudotus °C	-2	-40	0			
Huonelämmön loma-ajan pudotus °C	-2	-40	0			
Menoveden yöpudotus °C	-3	-40	0			
Menoveden loma-ajan pudotus °C	-3	-40	0			
Säädä huonelämpötila (min.)	Pois	30	600			
Hälytys alhainen huone °C	5	-40	40			
SmartGrid Halpasähkö °C	Pois	1	5			
SmartGrid Ylikapasit. °C	Pois	1	5			
SmartGrid Estetty	Pois			Päälle		
Max aika lämmitys	20	10	120			
Latauspumppu %	60	25	100			
Lattiankuivaus	Pois	1	3			
Lattiatoiminto temp °C	25	25	55			
Lämpöpumppu						
Kompressor	Lukittu			Sallittu		
Liuospumppu (CTC EcoPart)	Auto			10d	Päälle	
Stop ulkolämpö °C (CTC EcoAir)	-22	-22	10			
Kompressor stop liuos °C	-5	-15	10			
Tariffi LP	Ei			Kyllä		
SmartGrid esto LP	Ei			Kyllä		
Käynnistys asteminuutilla	-60	-900	-30			
Käynnistys astemin. viilennys	60	30	900			
Viive lämpö menovesi (sek.)	120	30	300			
Max RPS	100	50	120 (80)			
Max RPS lämminlämpötila	50	50	100			
Ulk. Hiljainenkäynti RPS	50	20	120			
Raja kylmälämpötila	0	-15	0			
Raja lämminlämpötila	20	0	20			
Vapaa viilennys, liuospumppu Päälle	Päälle			Päälle	Pois	

Nimike	Tehdasasetus	Vähimmäisarvo	Enimmäisarvo	Vaihtoehto	Asetettu Asenn.
Max. virta A	13/16/20***				
LP rele vikaturvallinen	0	0	7		
Toiminta LP rele	-				
Sulatus lämpötila min m	10	0	360		
Sulatus lämpötila max m	10	0	360		
Sulatus lämpötila min °C	10	-40	40		
Sulatus lämpötila max °C	-10	-40	40		
Sähkövastus					
Max sähkövastus kW	9.1*	0	11.9/9/10*		
Max sähkövastus LKV kW	9.1*	0	11.9/9/10*		
Käynnistys asteminuutila	-500	-900	-30		
Ero askel, asteminuutit	-50	-300	-20		
Pääsulake A	20	10	90		
Virrantunnistimien muutosluku	1	1	10		
Sähkötariffi	Ei			Kyllä	
SmartGrid sähkö estetty	Ei			Kyllä	
Lämmin vesi (LKV-tankki)					
LKV-ohjelma	Normaali/ Talous/ Mukavuus				
Latauksen start %	Ei/Ei/Ei				
Lataus stop ylä/ala °C	55/50/58				
Latauksen start alempi °C	40/40/53				
LKV °C	50/45/45				
LKV huippu °C ulkona	Ei/Ei/Ei				
Start/stop ero ylä °C	5	3	7		
Max aika LKV (min)	30	10	150		
Latauspumppu %	50	20	100		
SmartGrid Estetty °C	Pois	-50	-1		
SmartGrid Halpasähkö °C	Pois	1	30		
SmartGrid Ylikapasit. °C	Pois	1	30		
SmartGrid Ylikapasit. Estetty LP	Ei			Kyllä	
Min RPS LKV-lataus	50	50	100		
Käyntiaika LKV kierto (min)	4	1	90		
Jaksonaika LKV kierto (min)	15	5	90		
Huippulämpö LKV	Ei			Kyllä	Auto
Aika lisä LKV Kauko-ohjaus	0.0	0.0	10.0		
LJ2 Sulje shunttiventtiili	120	1	300	Pois	
Ulkoisen lämmönlähde (ULL)					
Latauksen start %	70	20	90		
Stop ero °C	5	1	15		
SmartGrid kapasit. estetty	Ei			Kyllä	

*Voimassa mallille 3x400V, katso muut mallit Sähkötiedot - Tekniset tiedot.

Kielivalinnoille "Saksa" ja "Ranska" suurimman sähkötehon tehdasasetus on 0,0 kW.

***Arvo voi vaihdella lämpöpumppumallin mukaan.

Nimike	Tehdasasetus	Vähimmäisarvo	Enimmäisarvo	Vaihtoehto	Asetettu Asenn.
Diff.termostaattitoiminto					
Lataus käynnistysero °C	7	3	30		
Lataus pysäytysero °C	3	2	20		
Lataus °C	60	10	80		
Esto diff. termostaatin	Ei			Kyllä	
Ulkoinen kattila					
Ulkoinen kattila-Tila	Auto			Päälle	Pois
Kattilan käynnistys ulkona	0	-30	30		
Viive ulk.kattilan pysäytys	0	0	1440		
Kattila shuntti auki °C	70	20	90		
Stop ero °C	5	1	15		
Kattilan käynnistys, asteminuutti	-300	-900	-30		
Stop kattilan ero asteminuutti	-100	-300	-20		
Prio LKV tankki	Matala			Korkea	
SmartGrid kattila estetty	Ei			Kyllä	
Tariffi, ulk. kattila	Ei			Kyllä	
Ulk. kattila ero °C	3	Pois/1	15		
Viilennys					
Huonelämpö Viilennys °C	25.0	18.0	30.0		
Viilennys sallittu ulkona °C**	Pois	0	39		
Aktiivinen viive**	10	1	600	Pois	
Lämpö pois viive**	10	0	600		
Käynnistysviive**	180	1	240	Pois	
Laskurinviive viilennys**	10	1	600	Pois	
Max. menovesi °C	20	2	40		
Min menovesi °C	18	2	40		
Min Virtaus Temp. Viilennys °C	18	2	30		
Max. diff. huone viilennys °C	5	0	20		
Menovesi ero ulkona +20 °C**	2	1	10		
Menovesi ero ulkona +40 °C**	2	1	10		
Tankki max °C	30	10	50		
Tankki min °C	5	5	50		
Max aika viilennys (min)	20	1	150		
Latauspumppu %	50	20	100		
SmartGrid Halpasähkö °C	Pois	1	5		
SmartGrid Ylikapasit. °C	Pois	1	5		
Ulkoinen esto, viilennys	Ei			Kyllä	
Tehoraja					
Tila	Estetty				
Raja-arvo (kW)	4.2	1.0	100.0		
Offset (kW)	0.2	0.0	10.0		
Salli tehohuippu	Kyllä			Ei	

**Näytetään, jos "Aktiivinen viilennys" on määritetty.

17. Vianmääritys

17.1 Vianmääritys: lämmitys

Ongelma	Syy	Toimenpide
Liian kylmä lämpötila	Kuormitusvahti rajoittaa lämpöpumpun tehoa	"Korkea virrankulutus" -ilmoitus näkyy, jonka jälkeen sähkötehoa vähennetään (X A). Sähköasentaja voi säätää kolmen vaiheen kuormitusta tai muuttaa sulakkeen kokoa.
	Riittävä sähköteho ei sallittu	Tarkista, että kuormitusvahti tai talon liian suuri virrankulutus eivät rajoita sähkötehoa. Tunnista virrantunnistin, muuten eniten kuormitettu vaihe rajoitetaan. Valikko: "Edistyneempi/Huolto/Tarkista virrantunnistimet".
	Sähkövastuksen sallittu teho liian matala	Lisää sallittua sähkötehoa valikossa: "Edistyneempi/Asetukset/Sähkövastus/Max sähkövastus kW".
	Liian matalaksi asetettu suurin sallittu menoveden lämpötila	"Edistyneempi/Asetukset/Lämmitysjärjestelmä", nosta "Max menovesi °C".
Virheellinen lämpötila	Virheellisesti asetettu lämmityskäyrä	Muuta käyrän kaltevuutta (kun ulkolämpötila < 0 °C): "Edistyneempi/Asetukset/Lämmitysjärj.". Muuta käyrän kaltevuutta °C. Muuta käyrän säätöä (kun ulkolämpötila > 0 °C): "Edistyneempi/Asetukset/Lämmitysjärj.". Muuta käyrän säätöä °C.
	Lämpötilan lasku aktivoitu virheellisesti	Asenna huoneanturi Muuta valikossa: "Edistyneempi/Asetukset/Lämmitysjärj." tai "Huonelämpötila", "Yöpudotus" tai "Loma-aika".
	Lämmönlähde ei toimi	Tarkista, että lämpöpumppu tai muu lämmönlähde on käynnissä, eikä virheilmoituksia näytetä. Ota yhteyttä ensin asentajaan.
Epätasainen sisälämpötila	Ilmaa jäähdytysjärjestelmässä	Ilmaa lämmitysjärjestelmä.
	Lämmitysjärjestelmä asetettu virheellisesti	Avaa patteritermostaatit kokonaan. Arvioi muutaman päivän kuluttua, onko jossakin huoneessa liian lämmintä, jolloin termostaattia voi kääntää pienemmälle. Vika patterissa, pitäisi olla tasaisen lämmin. Vaihda.
	Huoneanturi sijoitettu virheellisesti	Muuta huoneanturin paikkaa siten, että se vastaa talon sisälämpötilaa. Tarkista, että huoneanturi ei ole suorassa auringonvalossa eikä oven tai portaikon lähellä, koska ilma kiertää silloin epätasaisesti. Huoneanturi toimii parhaiten avoimissa tiloissa.

17.2 LKV-vianmääritys

Syy

Väärä paine järjestelmässä

Toimenpide

Tarkista paisuntasäiliön esipaine painemittarilla: 0,5–0,6 baaria. Täytä lämmitysjärjestelmä. Paineen pitäisi nousta noin 1–1,5 baaria.

Ilmataskuja järjestelmän eri osissa.

Ilmaa tankki. Käännä varoventtiiliä.

Ilmaa tankki. Tarkista, että automaattinen ilmanpoistin toimii.

Tee vaihtventtiilin toimintatesti valikossa: "Edistyneempi/Huolto/Toimintatesti/Venttiilit/3-tieventtiili". Vaihda "LKV" ja "LJ" välillä.

Tee käyttövesipumpun toimintatesti valikossa: "Edistyneempi/Huolto/Toimintatesti/LKV/LKV pumppu (G5)". Lisää ja vähennä nopeutta.

Nosta järjestelmäpaine 2,5 baariin täyttämällä lämmitysjärjestelmä, jolloin varoventtiili testataan ja kerääntynyt vesi ja ilma vapautetaan.

Kiinteistön sekoittimen kylmävesi vuotaa taaksepäin. Aiheuttaa lämpimän käyttöveden laimentumista

Testaa laskemalla keittiön hanasta mahdollisimman kuumaa vettä, sulje hana ja avaa heti sen jälkeen kylpyhuoneen suihkuhana. Jos keittiön hanan alla oleva LKV-putki viilenee nopeasti, kylmää vettä vuotaa taaksepäin. Vaihda hana.

Lämmin käyttövesi viilenee liian nopeasti. LKV-vaihtaja ei ehdi välittää lämpöä.

Laske vettä hitaammin kylpyammeeseen ja käytä alhaisen virtaaman suihkupäätä.

Väärin asetettu lämpimän käyttöveden tarve

Nosta tasoa valikossa: "LKV/Talous", "Normaali" tai "Mukavuus".

Lämmönlähde ei toimi

Tarkista, että lämpöpumppu tai muu lämmönlähde on käynnissä, eikä virheilmoituksia näytetä. Ota yhteyttä ensin asentajaan.

17.3 Ilmoitustekstit

Ilmoitustekstit näytetään näytössä tarvittaessa, ja niiden tarkoitus on antaa tietoa eri käyttötiloista.



[I002] LJ1 Lämpö pois

[I005] LJ2 Lämpö pois

Näyttää, että tuote on kesäkäyttötilassa. Lämmitystä ei tarvita lämmitysjärjestelmää, vaan vain lämmintä käyttövettä varten.

[I008] Tariffi, LP pois

Osoittaa, että tariffi on sulkenut lämpöpumpun.

[I009] Kompessorit estetty

Kompessorit on suljettu esimerkiksi siksi, että keräyspiirin porausta tai kaivuuta ei ole vielä suoritettu. Tuotteen mukana toimitetaan suljettu kompressorit. Valinta suoritetaan valikossa "Edistyneempi/Asetukset/Lämpöpumppu".

[I010] Tariffi, sähkö pois

Osoittaa, että Tariffi on kytketty sähkövastus pois päältä.

[I011] Etäohjaus

Osoittaa, että ohikytkenä on käytössä. Ohikytkenä on sähköntoimittajan asentama varustus, jolla sähköä kuluttava laite voidaan hetkeksi kytkeä pois. Kompessorit ja sähköteho sulkeutuvat, kun etäohjaus on käytössä.

[I012] Korkea sähkönkulutus, alentaa sähkö

- Talon pääsulakkeet voivat ylikuormittaa esim. useiden samanaikaisesti toiminnassa olevien, paljon virtaa kuluttavien sähkölaitteiden takia. Laitteen sähkövastuksen tehoja rajoitetaan.
- 2 h enint. 6 kW. Sähkölämpövastusten teho on rajoitettu 6 kW:iin 2 tunnin ajan virran kytkemisen jälkeen. Teksti tulee näkyviin, jos tuotteen 2 ensimmäisen käyttötunnin aikana vaaditaan >6 kW. Tämä koskee käyttöä sähkökatkon tai uusasennuksen jälkeen.

[I013] Käynnistysviive

Kompessorit ei saa käynnistyä liian nopeasti sen jälkeen, kun se on pysähtynyt. Tavallisesti viive on 10 minuuttia.

[I014] Lattiatoiminto päällä, d

Osoittaa, että lattiankuivaus on päällä sekä jäljellä olevan toiminta-ajan (päivinä).

[I017] SmartGrid: Estetty

[I019] SmartGrid: Halpasähkö

[I018] SmartGrid: Ylikapasiteettia

"Smartgrid" käyttää laitetta ulkopuolelta. Katso myös "Edistyneempi/Määrittele/Kauko-ohjaus/Smart Grid".

[I021] LJ1 Lämmitystila, kauko-ohjaus

[I022] LJ2 Lämmitystila, kauko-ohjaus

Kauko-ohjauksella valitaan, onko lämmitysjärjestelmän lämmityksen oltava käytössä vai ei. Jos lämmitys on pois päältä, näytössä näkyy myös tieto "Lämmitys pois, Lämmitysjärjestelmä 1/2".

[I028] Lomajakso

Näkyvät loma-aikataulun asetuksissa; jakson aikana huonelämpötilaa alennetaan eikä lämmintä vettä tuoteta.

[I029] LKV ilmaus käynnissä

Ilmausprosessin aikana lämmintä käyttövettä ei toimiteta jatkuvalla lämpötilalla. Lämpimän käyttöveden tuotanto voi käynnistyä, kun ilmausprosessi on valmis eikä ilmoitusta enää näytetä.

[I030] Ohjain estetty alijännite

Lämpöpumppu on pysähtynyt liian alhaisen verkkojännitteen vuoksi. Tuote tekee uuden käynnistysyrityksen.

[I031] Ohjain on estetty

Lämpöpumppu on pysähtynyt ohjainvirheen takia; esimerkiksi ylijännite tai liian korkea lämpötila. Tuote tekee uuden käynnistysyrityksen.

[I050] Tehoraja

Osoittaa, että tehoraja on käytössä.

17.4 Hälytystekstit

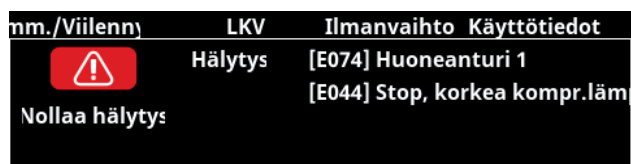

Jos esimerkiksi anturissa on vika, se aiheuttaa hälytyksen. Näytölle tulee teksti, jossa kerrotaan viasta.

Hälytys kuitataan painamalla näytön painiketta "Nollaa hälytys" kuittaus. Jos hälytyksiä on useita, tämä näytetään jokaisen jälkeen. Jäljellä olevaa vikaa ei voida kuitata ilman että ensimmäinen on ratkaistu. Tiedyt hälytykset kuittaantuvat automaattisesti vian hävittyä.

Hälytysteksti	Kuvaus
[E010] Kompr. tyyppi?	Teksti näkyy, jos kompressorityyppiä koskeva tieto puuttuu.
[E013] EVO pois	Teksti näkyy, kun paisuntaventtiilin ohjauksessa tapahtuu virhe.
[E024] Sulake lauennut	Teksti näkyy, kun sulake (F1, F2) on lauennut.
[E026] Lämpöpumppu	Teksti näkyy, jos lämpöpumppu on hälytystilassa.
[E027] Kommunikaatiovirhe LP	Teksti näytetään, jos näyttökortti (A1) ei kommunikoi LP-ohjaukskortin (A5) kanssa.
[E063] Komm.virhe relekortti	Teksti näytetään, jos näyttökortti (A1) ei kommunikoi relekortin (A2) kanssa.
[E056] Komm.virhe moottorinsuoja	Teksti näytetään, jos LP-ohjaukskortti (A5) ei kommunikoi moottorinsuojan (A4) kanssa.
[E086] Komm.virhe laajennuskortti	Teksti näytetään, kun näyttökortti (A1) ei kommunikoi CTC-aurinko-ohjaus/ Laajennuskortin (A3) kanssa.
[E035] Pressostaatti korkeapaine	Kylmäainejärjestelmän korkeapainevahti on lauennut. Paina kuittauspainiketta ja seuraa, laukeaako hälytys uudelleen. Jos virhe toistuu, ota yhteys asentajaan.
[E040] Alhainen liuosvirtaus	Alhainen liuosvirtaus johtuu usein keruujärjestelmässä olevasta ilmasta, joka on tavallista varsinkin heti asennuksen jälkeen. Liian pitkät kerääjät saattavat myös olla syytä. Paina kuittauspainiketta ja seuraa, laukeaako hälytys uudelleen. Tarkista myös asennettu liuossuodatin. Jos virhe toistuu, ota yhteys asentajaan.
[E041] Matala liuoslämpö	Porausreikästä/maakerukasta tulevan kylmäaineen (liuoksen) lämpötila on liian matala. Paina kuittauspainiketta ja seuraa, laukeaako hälytys uudelleen. Jos vika toistuu, ota yhteys asentajaan kylmäpuolen mitoituksen tarkastamiseksi.
[E044] Stop, korkea kompr. lämpö	Hälytys näytetään, kun kompressorin lämpötila on korkea. Paina kuittauspainiketta ja seuraa, laukeaako hälytys uudelleen. Jos virhe toistuu, ota yhteys asentajaan.
[E045] Stop, matala höyrystys	Hälytys näytetään, kun höyrystyslämpötila on matala. Paina kuittauspainiketta ja seuraa, laukeaako hälytys uudelleen. Jos virhe toistuu, ota yhteys asentajaan.
[E046] Stop, korkea höyrystys	Hälytys näytetään, kun höyrystyslämpötila on korkea. Paina kuittauspainiketta ja seuraa, laukeaako hälytys uudelleen. Jos virhe toistuu, ota yhteys asentajaan.
[E047] Stop, matala imukaasu pais. vent.	Hälytys näytetään, kun imukaasun lämpötila on matala. Paina kuittauspainiketta ja seuraa, laukeaako hälytys uudelleen. Jos virhe toistuu, ota yhteys asentajaan.
[E048] Stop, matala höyrystin pais. vent.	Hälytys näytetään, kun paisuntaventtiilin höyrystyslämpötila on matala. Paina kuittauspainiketta ja seuraa, laukeaako hälytys uudelleen. Jos virhe toistuu, ota yhteys asentajaan.
[E049] Stop, korkea höyrystin pais. vent.	Hälytys näytetään, kun paisuntaventtiilin höyrystyslämpötila on korkea. Paina kuittauspainiketta ja seuraa, laukeaako hälytys uudelleen. Jos virhe toistuu, ota yhteys asentajaan.

Hälytysteksti	Kuvaus
[E050] Stop, matala ylikuumen. pais.vent.	Teksti näytetään paisuntaventtiilin matalan tulistuslämpötilan yhteydessä. Paina kuittauspainiketta ja seuraa, laukeaako hälytys uudelleen. Jos virhe toistuu, ota yhteys asentajaan.
[E052] Vaihe 1 puuttuu [E053] Vaihe 2 puuttuu [E054] Vaihe 3 puuttuu	Teksti näkyy, kun vaihe jää pois.
[E055] Vaihejärjestysvika	Laitteen kompressorin moottorin on pyörittävä oikeaan suuntaan. Laite tarkistaa, että vaiheet on kytketty oikein, muussa tapauksessa se antaa hälytyksen. Silloin on laitteen kaksi vaihetta vaihdettava keskenään. Laitteeseen tuleva jännite on katkaistava ennen tämän vian korjaamista. Vika esiintyy tavallisesti vain asennuksen yhteydessä.
[Exxx] Hälytys 'anturi'	Anturissa oleva vika tai kytkemätön tai oikosulkuun joutunut anturi aiheuttaa hälytyksen, samoin anturin toiminta-alueen ylittävä mitta-arvo. Jos kyseessä on järjestelmän toiminnan kannalta tärkeä anturi, kompressori pysähtyy. Silloin uudelleenkäynnistys on tehtävä käsin toimenpiteen jälkeen. Seuraavien anturien kohdalla hälytys kuittaautuu automaattisesti uudelleenkäynnistymisen jälkeen: [E140] Anturi LKV-tankki (B47), [E031] Anturi menovesi 1 (B18), [E032] Anturi menovesi 2 (B2), [E030] Anturi ulko (B15), [E074] Anturi huone 1 (B11), [E075] Anturi huone 2 (B12), [E005] Anturi liuos ulos, [E003] Anturi liuos sisään, [E028] Anturi LP sisään, [E029] Anturi LP ulos, [E037] Anturi kuumakaasu, [E080] Anturi imukaasu, [E036] Anturi korkeapaine, [E043] Anturi matalapaine.
[E057] Moottorisuoja korkeavirta	Kompressoriin on havaittu tulevan korkea virtaus. Paina kuittauspainiketta ja seuraa, laukeaako hälytys uudelleen. Jos virhe toistuu, ota yhteys asentajaan.
[E058] Moottorisuoja, matala virta	Kompressoriin tuleva virta on havaittu matalaksi. Paina kuittauspainiketta ja seuraa, laukeaako hälytys uudelleen. Jos virhe toistuu, ota yhteys asentajaan.
[E061] Maks. termostaatti	Teksti näytetään, jos tuote on kuumentunut liikaa. Tarkasta aina, ettei maks.termostaatti ole lauennut asennuksen yhteydessä, sillä jos kattila on ollut varastoituna hyvin kylmässä, maks.termostaatti (F10) on saattanut laueta. Toiminto voidaan palauttaa painamalla etupellin takana olevan sähkörasian palautuspainiketta.
[E135] Jäätymisriski	Hälytys lämpöpumpusta lähtevän veden liian matalasta lämpötilasta (LP ulos) sulatuksen aikana. Järjestelmässä voi olla liian vähän vettä. Virtaus voi olla liian pieni. (Koskee CTC EcoAiria)
[E152] 4-tieventtiili	Tämä hälytys käynnistyy, jos CTC EcoAirin 4-tieventtiiliin tulee vika tai CTC EcoAiriin johtava liitäntäputki on kytketty väärin. Paina kuittauspainiketta ja seuraa, laukeaako hälytys uudelleen. Jos hälytys toistuu, tarkista, että latauspumppu pumppaa vettä lämpöpumpun alaliitäntään. Jos virhe toistuu, ota yhteys asentajaan.
[E087] Ohjain	Paina kuittauspainiketta ja seuraa, laukeaako hälytys uudelleen.
[E088] Ohjain: 1 - [E109] Ohjain: 29 Ohjainvirhe	Jos vika toistuu, ota yhteys asentajaan ja ilmoita mahdollinen vikakoodin numero.
[E117] Ohjain: Offline	Kommunikaatiovika. Lämpöpumpun sähkökotelo ja ohjain eivät ole yhteydessä toisiinsa.
[E163] Sulatus maksimiaika	Lämpöpumppu ei ole suorittanut sulatusta loppuun enimmäisajan kuluessa. Varmista, että mahdollinen jää höyrystimestä on kadonnut.

17.5 Kriittiset hälytykset – Jäätymisvaara



[E135] Jäätymisvaara (neljän hälytyksen jälkeen näytetään uusi hälytys [E218])

[E211] Jäätymisvaara pieni virtaus (neljän hälytyksen jälkeen näytetään uusi hälytys [E219])

[E216] LP virtaus temp diff (neljän hälytyksen jälkeen näytetään uusi hälytys [E220])

[E217] LP latauspumppu virtaus (neljän hälytyksen jälkeen näytetään uusi hälytys [E221])

Jos näytössä näytetään kriittinen hälytys, tee alla esitetyt toimenpiteet. Nollaa hälytys kirjoittamalla koodi 4005 näyttövalikkoon kohtaan "Edistyneempi/Huolto/Asetukset koodattu/Koodi".

HUOMAUTUS! Kriittiset hälytykset [E135], [E211], [E216] ja [E217] voidaan nollata kolme kertaa koodilla 4005.

Lämpöpumppu lukittuu neljän hälytyksen jälkeen.

Ota tällöin yhteyttä asentajaan. Kriittiset hälytykset nollautuvat, jos laite on käynyt vuoden ilman uusia hälytyksiä.

[E135] Jäätymisvaara

Koskee kaikkia ilma/vesi-lämpöpumppuja.

Hälytyksen laukaisevat olosuhteet

Jos lämpöpumpusta lähtevän veden (LP ulos) lämpötila laskee alle 15 °C:een sulatuksessa tai lämpötilaero tuloveden (LP sisään) ja lähtevän veden (LP ulos) ylittää 15 °C yli 20 sekunnin ajan.

Mahdollinen syy

- Järjestelmän lämpötila on liian matala ja/tai virtaus on liian pieni.
- Hälytys [E135] voi laueta, jos anturit (LP sisään ja LP ulos) eivät näytä oikeita arvoja. Tarkista lämpötilat erillisellä lämpömittarilla.

Toimenpide

- Varmista, että lämmitysjärjestelmän paluuveden lämpötila on vähintään 25 °C sulatusjaksolla. Jos lämpötila on alhaisempi, ota yhteyttä asentajaan.
- Täydellinen tilavuussäiliö.
- Varmista, että virtaus on riittävä tarkistamalla kiertovesipumppu, likasuodatin, putkijärjestelmä ja että putkikoko on oikea.
- Tarkista anturit (VP sisään ja VP ulos) ja vaihda ne tarvittaessa.

[E211] Jäätymisvaara pieni virtaus

Koskee mallia CTC EcoAir 600M/700M/C100, johon on asennettu "Virtausanturi".

Hälytyksen laukaisevat olosuhteet

Virtaus laskee alle arvon 10 l/min (CTC EcoAir 610M/614M/708M/712M) tai arvon 15 l/min (CTC EcoAir 622M/720M) sulatuksen aikana yli 30 sekunniksi.

Mahdollinen syy

- Järjestelmän lämpötila on liian matala ja/tai virtaus on liian pieni.

Toimenpide

- Varmista, että virtaus on riittävä, tarkistamalla kiertovesipumppu, likasuodatin, putkijärjestelmä ja että putkikoko on oikea.

[E216] LP virtaus temp diff

Koskee malleja CTC EcoAir 600M/700M/C100.

Hälytyksen laukaisevat olosuhteet

Tuloveden (LP sisään) ja lähtevän veden (LP ulos) lämpötilaero ylittää lämmitystoiminnon aikana 12 °C yli 15 minuutin ajan.

Mahdollinen syy

- Järjestelmän lämpötila on liian matala ja/tai virtaus on liian pieni.

Toimenpide

- Varmista, että virtaus on riittävä, tarkistamalla likasuodatin, putkijärjestelmä sekä kiertovesipumpun nopeusasetukset.
- Tarkista anturit (VP sisään ja VP ulos) ja vaihda ne tarvittaessa.

[E217] LP latauspumppu virtaus

Koskee mallia CTC EcoAir 400

Hälytyksen laukaisevat olosuhteet

Latauspumpun nopeusnousee yli 70 prosenttiin lämmitystoiminnon aikana yli 30 minuutiksi.

Mahdollinen syy

- Järjestelmän lämpötila on liian matala ja/tai virtaus on liian pieni.

Toimenpide

- Varmista, että virtaus on riittävä tarkistamalla likasuodatin, putkijärjestelmä sekä kiertovesipumpun nopeusasetukset.

Kriittiset hälytykset jäähdytystoiminnon aikana

Jos kriittiset hälytykset näkyvät jäähdytystoiminnon aikana, se on merkki siitä, että perusvirtaama on asetettu liian alhaiseksi. Korjaa asia tarkistamalla ja säätämällä pohjavirtausta.

i Jos kiertovesipumpun ääni koetaan häiritseväksi jatkuvan ylös- ja alasajon aikana, perusvirtaus on asetettava korkeammaksi.



CTC AB
Box 309 SE-341 26 Ljungby
+46 372 88 000
info@ctc.se
www.ctc.se